

APPAREILS POUR CHARIOT ÉLEVATEUR

MATÉRIEL DE MANUTENTION

ENVIRONNEMENT / STOCKAGE

CONTENEURS POUR MATIÈRES DANGEREUSES

APPAREILS POUR CHARIOT ELEVATEUR



Bennes basculantes / à copeaux 3-18



Bennes à fond ouvrant 18-22



Bacs basculants par palonniers/retourneurs 23-27



Chariots basculants 28-31



Bacs pour matériaux de chantier 32-33



Bacs-Silo 34-35



Manutention des BigBags 36-37



Remorques charges lourdes 38-42



Chargeurs extensibles 43-45



Nacelles de travail 46-51



Pelles 52-53



Lames chasse-neige 54-57



Equipement de basculement 58-60



Manutention de fûts 61-67



Roulettes 68

Important: Les nacelles sont conçues pour des petits travaux d'urgence, non répétitifs, et ne pouvant être réalisés d'une autre manière, du fait de difficultés d'accès. L'utilisation de nacelle de travail doit se faire conformément aux conditions de sécurité relatives au décret n°98-1084 et à l'arrêté du 02/12/1998 (transcrivant la directive Européenne n° 95/63/CE). Veuillez trouver ci-joint le lien Légifrance sous lequel vous trouverez les conditions auxquelles doivent satisfaire les équipements de levage de charge pour pouvoir être utilisés pour le levage de personnes:
<http://www.legifrance.gouv.fr/affichTexte.do?cidTexte=JORFTEXT00000391775&categorieLien=cid>

LES DIFFERENTS TYPES DE VIDAGE SUR LES BENNES BASCULANTES



Bennes basculantes à système dérouleur pour un vidage simple ainsi qu'un retour en sa position initiale automatique. Grâce à son centre de charge avantageux, la charge utile totale du chariot élévateur peut être utilisée et le déclenchement du basculement se fait par câble du poste de conduite du cariste même en grande hauteur.

Mécanisme de déclenchement à déroulement manuel



Ces bennes possèdent non seulement un système de basculement dérouleur mais également un déverrouillage automatique. En posant ou en prenant appui sur le bord de votre benne de collecte, vous déclenchez le basculement de la benne. Un déclenchement du basculement par câble n'est plus nécessaire.

Mécanisme de déclenchement à déroulement automatique

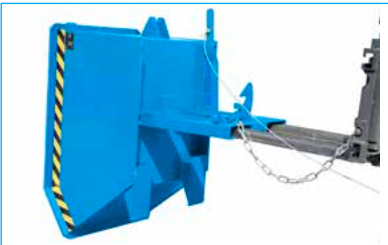

De part sa conception compacte et son hauteur réduite, cette benne vous permet un volume de remplissage optimisé et grâce à son mécanisme de basculement idéal un vidage total. Le basculement se fait rapidement par le système de déblocage par câble. Il est également possible de la vider en posant le bac de la benne sur le rebord du contenant, de déclencher et de faire monter doucement le mat.

Mécanisme de basculement



De part leur conception compacte, les bennes à fond ouvrant permettent un remplissage optimisé et grâce à leur centre de charge avantageux, une charge maximale est possible. L'ouverture totale du fond à déclenchement par câble permet un vidage total même pour des matériaux encombrants.

Vidage par fond ouvrant



Ces bennes n'ont pas de mécanisme de basculement intégré et sont de ce fait une alternative attractive à petit prix. Indépendamment du nombre de conteneurs utilisés à largeur identique, un seul palonnier de vidage est nécessaire. Pour les bennes sans tourillons, un chariot élévateur à tête rotative est nécessaire pour effectuer le vidage.

Vidage par palonnier ou chariot à tête rotative



Si aucun chariot élévateur n'est disponible seul la solution d'une benne ou d'un Benne basculante manuel reste possible. Cette variante n'est applicable uniquement lorsque les charges à transporter ne sont pas très lourdes et si un basculement en hauteur n'est pas requis.

Basculement manuel

BENNES BASCULANTES DE TYPE AK



Benne basculante à mécanisme dérouleur

- Centre de gravité pertinent de la charge
- Basculement de toute hauteur par commande à câble depuis le siège du chariot élévateur
- Tôle de cuve avec rebord profilé sur le pourtour
- Cadre de base robuste avec fourreaux
- Utilisable avec le transpalette
- Sécurisé contre le basculement et le glissement inintentionnel
- Montage ultérieur des roulettes possible

En option:

- 2 roulettes pivotantes (dont 1 avec arrêtoir) et 2 roulettes fixes en polyamide Ø 180 mm, hauteur de construction 225 mm
- Couvrete galvanisé ouvrant des deux côtés
- Etanche à l'huile et à l'eau
- Dispositif d'attelage avec barre de remorquage



AK à roulettes



AK avec couvercle



	Capacité env. en m ³	Dimensions (LxPxH) en mm	Charge adm. en kg.	Poids en kg (laqué / galv.)
AK 50	0,50	1420 x 1010 x 1070	1000	169 / 182
AK 75	0,75	1420 x 1190 x 1070	1000	187 / 202
AK 100	1,00	1420 x 1560 x 1070	1000	218 / 235
AK 150	1,50	1420 x 2280 x 1070	1000	262 / 282

Dimensions intérieures des fourreaux en mm

	A	B	C
AK 50-150	600	200	91

Surface:	RAL 2000	RAL 3000	RAL 5012	RAL 6011	RAL 7005	galvanisé
----------	----------	----------	----------	----------	----------	-----------

BENNES BASCULANTES DE TYPE EXPO®



Bac compact à mécanisme dérouleur

- Centre de gravité pertinent de la charge
- Basculement de toute hauteur par commande à câble depuis le siège du chariot élévateur
- Tôle de cuve avec rebord profilé sur le pourtour
- Cadre de base robuste avec fourreaux
- Sécurisé contre le basculement et le glissement inintentionnel
- Montage ultérieur des roulettes possible

En option:

- EXPO 150-275: 2 roulettes pivotantes (dont 1 avec arrêtoir) et 2 roulettes fixes en polyamide Ø 100 mm – hauteur de construction 125 mm
- EXPO 300-2100: 2 roulettes pivotantes (dont 1 avec arrêtoir) et 2 roulettes fixes en polyamide Ø 180 mm, hauteur de construction 225 mm
- Couvercle galvanisé ouvrant des deux côtés
- Étanche à l'huile et à l'eau
- Dispositif d'attelage avec barre de remorquage



EXPO à roulettes



EXPO avec couvercle



EXPO 150-275: idéale à positionner sous une machine grâce à son faible encombrement et une hauteur de 445 mm



EXPO avec couvercle

	Capacité env. en m ³	Dimensions (LxPxH) en mm	Charge adm. en kg	Poids en kg laqué / galv.
EXPO 150	0,15	960 x 640 x 540	750	70 / 76
EXPO 225	0,225	960 x 925 x 540	750	78 / 84
EXPO 275	0,275	960 x 1210 x 540	750	86 / 93
EXPO 300	0,30	1260 x 770 x 835	750	112 / 121
EXPO 600	0,60	1260 x 1070 x 835	1000	131 / 141
EXPO 900	0,90	1260 x 1570 x 835	1000	165 / 178
EXPO 1200	1,20	1720 x 1070 x 1095	1500	200 / 215
EXPO 1700	1,70	1720 x 1570 x 1095	1500	240 / 258
EXPO 2100	2,10	1720 x 1870 x 1095	1500	265 / 285

Dimensions intérieures des fourreaux en mm			
	A	B	C
EXPO 150-275	170	200	80
EXPO 300	300	200	80
EXPO 600-2100	600	200	80

Surface:

RAL 2000

RAL 3000

RAL 5012

RAL 6011

RAL 7005

galvanisé

BENNES BASCULANTES A COPEAUX DE TYPE EXPO®-E



Benne à copeaux avec mécanisme dérouleur

- Tamis et robinet de vidange 1" pour la collecte de copeaux
- Étanche à l'huile et à l'eau
- Centre de gravité pertinent de la charge
- Basculement de toute hauteur par commande à câble depuis le siège du chariot élévateur
- Tôle de cuve avec rebord profilé sur le pourtour
- Cadre de base robuste avec fourreaux
- Sécurisé contre le basculement et le glissement inintentionnel
- Montage ultérieur des roulettes possible

En option:

- EXPO-E 150-275: 2 roulettes pivotantes (dont 1 avec arrêtoir) et 2 roulettes fixes en polyamide Ø 100 mm – hauteur de construction 125 mm
- EXPO-E 300-2100: 2 roulettes pivotantes (dont 1 avec arrêtoir) et 2 roulettes fixes en polyamide Ø 180 mm, hauteur de construction 225 mm
- Couverture galvanisée ouvrant des deux côtés
- Dispositif d'attelage avec barre de remorquage



EXPO-E à roulettes

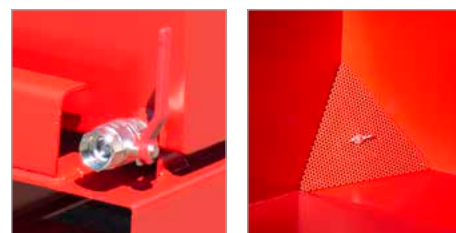

Robinet de vidange 1"

Tamis



EXPO-E avec couvercle



	Capacité env. en m ³	Dimensions (LxPxH) en mm	Charge adm. en kg	Poids en kg laqué / galv.
EXPO-E 150	0,15	960 x 640 x 540	750	72 / 78
EXPO-E 225	0,225	960 x 925 x 540	750	80 / 86
EXPO-E 275	0,275	960 x 1210 x 540	750	88 / 95
EXPO-E 300	0,30	1260 x 770 x 835	750	114 / 123
EXPO-E 600	0,60	1260 x 1070 x 835	1000	133 / 143
EXPO-E 900	0,90	1260 x 1570 x 835	1000	167 / 180
EXPO-E 1200	1,20	1720 x 1070 x 1095	1500	202 / 218
EXPO-E 1700	1,70	1720 x 1570 x 1095	1500	232 / 250
EXPO-E 2100	2,10	1720 x 1870 x 1095	1500	254 / 274

Dimensions intérieures des fourreaux en mm

	A	B	C
EXPO-E 150-275	170	200	80
EXPO-E 300	300	200	80
EXPO-E 600-2100	600	200	80

Surface:

RAL 2000

RAL 3000

RAL 5012

RAL 6011

RAL 7005

galvanisé

BENNES BASCULANTES AUTOMATIQUES DE TYPE 4A / S4A



L'automatique à système de déroulage

- 3 points de basculement automatique pour un vidage décalé au-dessus d'un conteneur
- Fourches sécurisées par système automatique contre tout glissement inintentionnel
- Sécurisé contre un basculement inintentionnel
- Centre de gravité pertinent de la charge
- Tôle de cuve avec rebord profilé sur le pourtour
- Cadre de base robuste avec fourreaux

Versions

Bennes basculantes 4A

- Comme décrit au-dessus

Bennes basculantes à copeaux S4A

- Tamis et robinet de vidange 1" pour la collecte de copeaux
- Étanche à l'huile et à l'eau

En option:

- Couvercle galvanisé ouvrant des deux côtés
- Étanche à l'huile et à l'eau (4A)



... Entrez avec les fourches dans les fourreaux



... qui se sécurise automatiquement

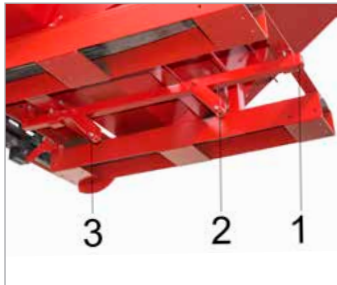

3 leviers pour un basculement automatique



Basculer par le point de basculement n°1



Point de basculement no. 2



Point de basculement no. 3

S4A



Tamis (S4A)



Robinet de vidange 1"(S4A)



	Capacité env. en m ³	Dimensions (LxPxH) en mm	Charge adm. en kg	Poids en kg laqué / galv.
4A 600	0,60	1485 x 1095 x 865	1000	161 / 174
4A 900	0,90	1485 x 1570 x 865	1000	204 / 220
4A 1200	1,20	1920 x 1095 x 1125	1500	232 / 250
S4A 600	0,60	1485 x 1095 x 865	1000	162 / 175
S4A 900	0,90	1485 x 1570 x 865	1000	205 / 221
S4A 1200	1,20	1920 x 1095 x 1125	1500	233 / 251

Dimensions intérieures des fourreaux en mm			
A	B	C	
4A/S4A 600-1200	640	200	91

Surface:

RAL 2000

RAL 3000

RAL 5012

RAL 6011

RAL 7005

galvanisé

BENNES BASCULANTES DE TYPE 3S / S3S



La benne pouvant basculer sur trois côtés

- Réglage simple de la direction de basculement vers l'avant, à droite ou à gauche
- Basculement de toute hauteur par commande à câble
- Tôle de cuve avec rebord profilé sur le pourtour
- Cadre de base robuste avec fourreaux
- Sécurisé contre le basculement et le glissement inintentionnel
- Montage ultérieur des roulettes possible

Versions

Bennes basculantes 3S

- Comme décrit au-dessus

Bennes basculantes à copeaux S3S

- Tamis et robinet de vidange 1" pour la collecte de copeaux
- Étanche à l'huile et à l'eau

En option:

- 2 roulettes pivotantes (dont 1 avec arrêtoir) et 2 roulettes fixes en polyamide Ø 180 mm, hauteur de construction 225 mm
- Couvercle galvanisé ouvrant des deux côtés



3S, basculement vers l'avant



3S, basculement à droite



3S, basculement à gauche



S3S à roulettes

	Capacité env. en m ³	Dimensions extérieures (LxPxH) en mm	Charge adm. en kg	Poids en kg laqué / galv.
3S 300	0,30	1460 x 1010 x 890	750	195 / 210
3S 600	0,60	1460 x 1070 x 890	1000	228 / 245
S3S 300	0,30	1460 x 1010 x 890	750	197 / 212
S3S 600	0,60	1460 x 1070 x 890	1000	230 / 248

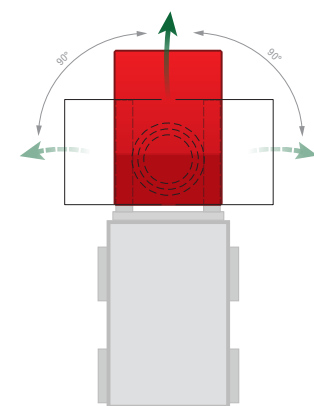

Robinet de vidange 1" (S3S)

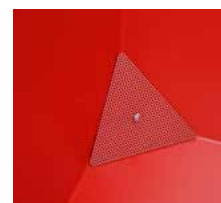

Tamis (S3S)

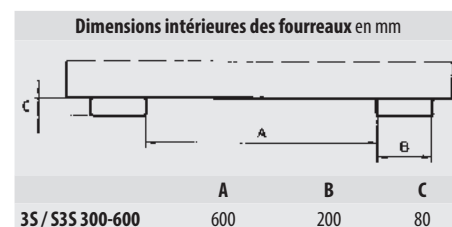

3S / S3S 300-600 600 200 80

Surface:

RAL 2000

RAL 3000

RAL 5012

RAL 6011

RAL 7005

galvanisé

BENNES BASCULANTES DE TYPE BKM



Bennes basculantes à mécanisme dérouleur ayant fait ses preuves

- Centre de gravité pertinent de la charge
- Basculement de toute hauteur par commande à câble depuis le siège du chariot élévateur
- Tôle de cuve avec rebord profilé sur le pourtour
- Cadre de base robuste avec fourreaux
- Sécurisé contre le basculement et le glissement inintentionnel
- Montage ultérieur des roulettes possible

En option:

- 2 roulettes pivotantes (dont 1 avec arrêtoir) et 2 roulettes fixes en polyamide Ø 180 mm, hauteur de construction 225 mm
- Couvercle galvanisé ouvrant des deux côtés
- Étanche à l'huile et à l'eau
- Prises pour grue
- Dispositif d'attelage pour timon rouleur
- Dispositif d'attelage avec barre de remorquage

Versions spécifiques livrables



BKM à roulettes



BKM avec couvercle



BKM à roulettes et dispositif d'attelage avec barre de remorquage

	Capacité env. en m ³	Dimensions (LxPxH) en mm	Charge adm. en kg	Poids en kg laqué / galv.
BKM 30	0,30	1160 x 820 x 825	1500	115 / 125
BKM 50	0,50	1550 x 820 x 1045	2500	168 / 181
BKM 75	0,75	1760 x 820 x 1270	2500	224 / 241
BKM 100	1,00	1760 x 1060 x 1270	3000	248 / 267
BKM 150	1,50	1760 x 1560 x 1270	3000	365 / 393
BKM 200	2,00	1810 x 1560 x 1480	3000	387 / 417

Dimensions intérieures des fourreaux en mm

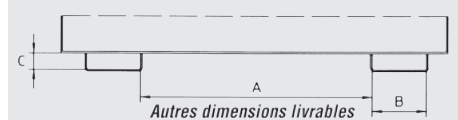

	A	B	C
BKM 30-75	225	200	80
BKM 100	410	200	80
BKM 150-200	600	200	80

Surface:

RAL 2000

RAL 3000

RAL 5012

RAL 6011

RAL 7005

galvanisé

BENNES A COPEAUX DE TYPE SKM



Spécialement conçu pour la collecte et la séparation des matières solides et liquides

- Tamis et robinet de vidange 1" pour la collecte de copeaux
- Centre de gravité pertinent de la charge
- Basculement de toute hauteur par commande à câble depuis le siège du chariot élévateur
- Tôle de cuve avec rebord profilé sur le pourtour
- Cadre de base robuste avec fourreaux
- Sécurisé contre le basculement et le glissement inintentionnel
- Étanche à l'huile et à l'eau
- Roulettes et poignée

En option:

- Couvercle galvanisé ouvrant des deux côtés



Robinet de vidange 1"

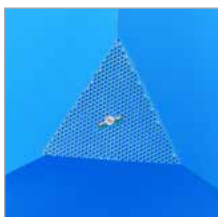

Tamis



SKM avec couvercle



	Capacité env. en m ³	Dimensions (LxPxH) en mm	Charge adm. en kg	Poids en kg laqué / galv.
SKM 30	0,30	1275 x 820 x 820	1000	115 / 126
SKM 50	0,50	1275 x 1280 x 820	1000	133 / 143
SKM 75	0,75	1620 x 1180 x 1060	1250	180 / 198

Dimensions intérieures des fourreaux en mm			
	A	B	C
SKM 30	280	200	70
SKM 50-75	30	200	70

Surface:	RAL 2000	RAL 3000	RAL 5012	RAL 6011	RAL 7005	galvanisé
----------	----------	----------	----------	----------	----------	-----------

BENNES BASCULANTES POUR CHARGES LOURDES DE TYPE SK



Bennes basculantes pour charges lourdes à déverrouillage automatique

- Cadre de base robuste à rebord renforcé
- Tôle d'acier 5 mm et fourreaux en tôle d'acier de 6 mm pour charges lourdes
- Fourreaux fermés en sur toute leur longueur pour mieux tenir les charges lourdes assurant une haute stabilité
- Centre de gravité pertinent de la charge
- Système dérouleur
- Basculement:
 - ① Déverrouillage automatique lorsque le pied de déclenchement est posé sur le bord du conteneur
 - ② Déverrouillage manuel par commande à câble



① Déverrouillage automatique

② Déverrouillage manuel



- Sécurisé contre le basculement et le glissement inintentionnel
- Transportable par transpalette
- Montage ultérieur des roulettes possible

En option:

- 2 roulettes pivotantes (dont 1 avec arrêtoir) et 2 roulettes fixes en polyamide
- Veuillez veiller à la charge max. admissible.



SK à roulettes

	Capacité env. en m ³	Dimensions (LxPxH) en mm	Charge adm. en kg	Poids en kg laqué / galv.
SK 300	0,30	1310 x 805 x 970	4000	244 / 263
SK 600	0,60	1310 x 1105 x 970	4000	283 / 304
SK 900	0,90	1310 x 1580 x 970	4000	328 / 353
SK 1200	1,20	1755 x 1105 x 1230	4000	372 / 400
SK 1700	1,70	1755 x 1580 x 1230	4000	431 / 464
SK 2100	2,10	1755 x 1880 x 1230	4000	466 / 501

Dimensions intérieures des fourreaux en mm

	A	B	C
SK 300	300	200	80
SK 600-2100	600	200	80

Surface:

RAL 2000

RAL 3000

RAL 5012

RAL 6011

RAL 7005

galvanisé

BENNES BASCULANTES DE TYPE BK



L'original avec système dérouleur

- Centre de gravité pertinent de la charge
- Basculement de toute hauteur par commande à câble depuis le siège du chariot élévateur
- Tôle de cuve avec rebord profilé sur le pourtour
- Cadre de base robuste avec fourreaux
- Sécurisé contre le basculement et le glissement inintentionnel
- Montage ultérieur des roulettes possible (jusqu'au BK 120)

En option:

- 2 roulettes pivotantes (dont 1 avec arrêtoir) et 2 roulettes fixes en polyamide Ø 180 mm, hauteur de construction 225 mm
- Couvercle galvanisé ouvrant des deux côtés
- Étanche à l'huile et à l'eau
- Prises pour grue
- Dispositif d'attelage avec barre de remorquage

Versions spécifiques livrables



BK à roulettes



BK avec couvercle



BK avec œilletons de levage

	Capacité env. en m ³	Dimensions (LxPxH) en mm	Poids total admissible en kg	Poids en kg laqué / galv.
BK 30	0,30	1170 x 850 x 945	750	144 / 155
BK 50	0,50	1455 x 850 x 1070	1000	198 / 213
BK 80	0,80	1455 x 1150 x 1070	1500	237 / 255
BK 100	1,00	1455 x 1400 x 1070	2000	256 / 275
BK 120	1,20	1455 x 1650 x 1070	2000	276 / 297
BK 150	1,50	1455 x 1950 x 1070	2000	317 / 341
BK 200	2,00	1640 x 2150 x 1170	2000	381 / 410

Dimensions intérieures des fourreaux en mm			
	A	B	C
BK 30-50	420	200	80
BK 80-200	600	200	80

Surface:	RAL 2000	RAL 3000	RAL 5012	RAL 6011	RAL 7005	galvanisé
----------	-----------------	-----------------	-----------------	-----------------	-----------------	------------------

BENNES BASCULANTES DE TYPE GU / MGU / GU-RZ



GU



GU à roulettes



GU avec couvercle



MGU



GU-RZ sur un train à base roulante



Version spécifique: benne basculante grillagée de type GU-G

L'original à faible hauteur

- Angle de basculement pertinent
- Basculement de toute hauteur par commande à câble depuis le siège du chariot élévateur
- Tôle de cuve avec rebord profilé sur le pourtour
- Cadre de base robuste avec fourreaux
- Sécurisé contre le basculement et le glissement inintentionnel
- Montage ultérieur des roulettes possible

Versions

Bennes basculantes GU

- Comme décrit au-dessus

Bennes basculantes à hauteur réduite MGU

- Très faible encombrement en hauteur
- Hauteur de déversement 350 mm

Bennes basculantes pour trains à base roulante de GU-RZ

- Pour bases roulantes de 1200 x 800 mm

En option:

- Roulettes pour GU / GU-RZ : 2 roulettes pivotantes (dont 1 avec arrêtoir) et 2 roulettes fixes en polyamide Ø 180 mm, hauteur de construction 225 mm
- Roulettes pour MGU: 2 roulettes pivotantes (dont 1 avec arrêtoir) et 2 roulettes fixes en polyamide Ø 100 mm, – hauteur de construction 125 mm
- Couvercle galvanisé ouvrant des deux côtés
- Prises pour grue, timon rouleau et transpalette
- Dispositif d'attelage avec barre de remorquage
- Étanche à l'huile et à l'eau
- Frein de basculement réglable (sauf GU 30, MGU 230)

Versions spécifiques livrables

	Capacité env. en m ³	Dimensions (LxPxH) en mm	Poids total admissible en kg	Poids en kg laqué / galvan.
GU 300	0,30	1440 x 680 x 580	750	93 / 100
GU 500	0,50	1440 x 780 x 680	1000	111 / 120
GU 750	0,75	1440 x 1280 x 680	1000	139 / 150
GU 1000	1,00	1640 x 1280 x 780	1500	184 / 202
GU 1500	1,50	1640 x 1280 x 1090	1500	215 / 236
GU 2000	2,00	1640 x 1680 x 1090	1500	244 / 268
MGU 230	0,23	1385 x 680 x 450	750	84 / 90
MGU 270	0,27	1385 x 780 x 450	1000	96 / 103
MGU 460	0,46	1385 x 1280 x 450	1000	120 / 129
MGU 610	0,61	1385 x 1680 x 450	1000	138 / 148
GU-RZ 30	0,30	1230 x 875 x 530	750	105 / 113
GU-RZ 55	0,55	1230 x 875 x 880	1000	125 / 135

Dimensions intérieures des fourreaux en mm

	A	B	C
GU 300 / MGU 230	10	200	60
GU 500 / MGU 270 / GU-RZ 30-55	150	200	60
GU 750-2000 / MGU 460-610	495	200	60

BACS A COPEAUX DE TYPE SGU / SGU-RZ



SGU

Spécialement conçu pour la collecte et la séparation des matières solides et liquides

- Double-fond en tôle perforée et robinet de vidange 1" pour évacuer les liquides
- Basculement de toute hauteur par commande à câble depuis le siège du chariot élévateur
- Tôle de cuve avec rebord profilé sur le pourtour
- Cadre de base robuste avec fourreaux
- Sécurisé contre le basculement et le glissement inintentionnel
- Étanche à l'huile et à l'eau

Versions

Bacs à copeaux SGU

- Double-fond en tôle perforée à 100 mm au dessus du fond, trou Ø 3 mm, écartement 6 mm

Bennes basculantes à copeaux pour trains à base roulante de SGU-RZ

- Tôle perforée, vissée à 50 mm au dessus du fond, perforation de Ø 3 mm, entraxe des trous de 6 mm, robinet de vidange 1"
- Pour bases roulantes de 1200 x 800 mm

En option:

- 2 roulettes pivotantes (dont 1 avec arrêtoir) et 2 roulettes fixes en polyamide Ø 180 mm, hauteur de construction 225 mm
- Couvercle galvanisé ouvrant des deux côtés
- Prises pour grue, timon rouleau et transpalette
- Dispositif d'attelage avec barre de remorquage
- Dispositif de basculement à partir de SGU 50

Versions spécifiques livrables



SGU



SGU-RZ sur une base roulante



SGU à roulettes



Double-fond en tôle perforée



Robinet de vidange 1"

	Capacité env. en m ³	Dimensions (LxPxH) en mm	Charge adm. en kg	Poids en kg laqué / galv.
SGU 30	0,30	1440 x 680 x 580	750	112 / 121
SGU 50	0,50	1440 x 780 x 680	1000	130 / 140
SGU 75	0,75	1440 x 1280 x 680	1000	169 / 182
SGU 100	1,00	1640 x 1280 x 780	1500	220 / 237
SGU 150	1,50	1640 x 1280 x 1090	1500	250 / 270
SGU 200	2,00	1640 x 1680 x 1090	1500	287 / 308
SGU-RZ 30	0,30	1230 x 875 x 530	750	123 / 131
SGU-RZ 55	0,55	1230 x 875 x 880	1000	143 / 153

	Dimensions intérieures des fourreaux en mm		
	A	B	C
SGU 300	10	200	60
SGU 500 / SGU-RZ 30-55	150	200	60
SGU 750-2000	495	200	60

Surface:	RAL 2000	RAL 3000	RAL 5012	RAL 6011	RAL 7005	galvanisé
----------	----------	----------	----------	----------	----------	-----------

BENNES A COPEAUX DE TYPE GU-E / SMGU



GU-E à roulettes

Spécialement conçu pour la collecte et la séparation des matières solides et liquides.

- Tamis et robinet de vidange 1" pour évacuation des liquides
- Basculement de toute hauteur par commande à câble depuis le siège du chariot élévateur
- Tôle de cuve avec rebord profilé sur le pourtour
- Cadre de base robuste avec fourreaux
- Sécurisé contre le basculement et le glissement inintentionnel
- Étanche à l'huile et à l'eau

Versions

Benne à copeaux GU-E

- Comme décrit au-dessus

Benne à copeaux à hauteur réduite SMGU

- Faible encombrement en hauteur
- Hauteur côté déversement 350 mm

En option:

- Roulettes pour GU-E: 2 roulettes pivotantes (dont 1 avec arrêtoir) et 2 roulettes fixes en polyamide Ø 180 mm, hauteur de construction 225 mm
- Castors for SMGU: 2 roulettes pivotantes (dont 1 avec arrêtoir) et 2 roulettes fixes en polyamide Ø 100 mm, hauteur de construction 125 mm
- Couvercle galvanisé ouvrant des deux côtés
- Prises pour chariot élévateur, transpalette et grue
- Dispositif d'attelage avec barre de remorquage
- Frein de basculement réglable (sauf GU-E 300, SMGU 230)

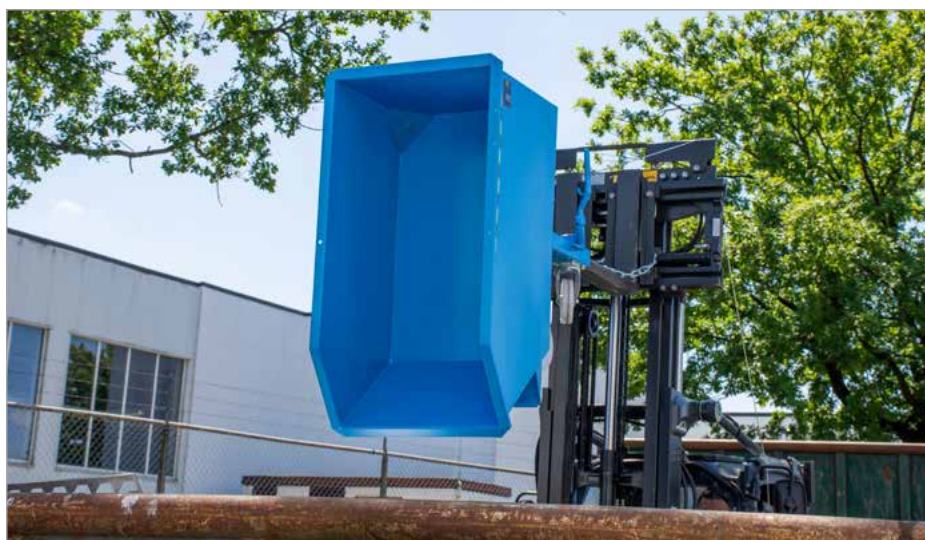

GU-E



GU-E



SMGU

Versions spécifiques livrables



Tamis



Robinet de vidange 1"

	Capacité env. en m ³	Dimensions (LxPxH) en mm	Charge adm. en kg	Poids en kg laqué / galv.
GU-E 300	0,30	1440 x 680 x 580	750	95 / 102
GU-E 500	0,50	1440 x 780 x 680	1000	113 / 122
GU-E 750	0,75	1440 x 1280 x 680	1000	141 / 152
GU-E 1000	1,00	1640 x 1280 x 780	1500	186 / 204
GU-E 1500	1,50	1640 x 1280 x 1090	1500	217 / 238
GU-E 2000	2,00	1640 x 1680 x 1090	1500	246 / 270
SMGU 230	0,23	1385 x 680 x 450	750	85 / 91
SMGU 270	0,27	1385 x 780 x 450	1000	97 / 104
SMGU 460	0,46	1385 x 1280 x 450	1000	121 / 130
SMGU 610	0,61	1385 x 1680 x 450	1000	139 / 149

Dimensions intérieures des fourreaux en mm

	A	B	C
GU-E 300 / SMGU 230	10	200	60
GU-E 500 / SMGU 270	150	200	60
GU-E 750-2000 / SMGU 460-610	495	200	60

Surface:

RAL 2000

RAL 3000

RAL 5012

RAL 6011

RAL 7005

galvanisé

BENNES BASCULANTES DE TYPE VD / VG



VD

La benne basculante à mécanisme innovant de fermeture à levier

- Cadre de base robuste avec fourreaux
- Basculement de toute hauteur par commande à câble depuis le siège du chariot élévateur
- Sécurisé contre le basculement et le glissement inintentionnel

Versions

VD

- Nouveau design breveté
- Bord verseur bas
- Profilage latéral diagonal

VG

- Profilage latéral horizontal

En option:

- 2 roulettes pivotantes (dont 1 avec arrêtoir) et 2 roulettes fixes en polyamide Ø 180 mm, hauteur de construction 225 mm
- Couvreclie galvanisé en 2 parties, ouvrant d'un côté
- Etanche à l'huile et à l'eau
- Frein de basculement réglable



VG



VG à roulettes



VG avec couvercle



VD à roulettes

	Capacité env. en m ³	Dimensions (LxPxH) en mm	Poids total admissible en kg	Poids en kg laqué / galv.
VD 500	0,50	1375 x 800 x 730	750	117 / 126
VD 650	0,65	1445 x 800 x 890	1000	125 / 134
VD 800	0,80	1375 x 1200 x 730	1000	137 / 147
VD 1000	1,00	1445 x 1200 x 890	1500	151 / 162
VG 550	0,55	1370 x 800 x 730	750	125 / 134
VG 700	0,70	1440 x 800 x 890	1000	133 / 143
VG 900	0,90	1370 x 1200 x 730	1000	150 / 161
VG 1100	1,10	1440 x 1200 x 890	1500	163 / 175

Dimensions intérieures des fourreaux en mm			
	A	B	C
VD 500 – 650	150	200	60
VD 800 – 1000	495	200	60
VG 550 – 700	150	200	60
VG 900 – 1100	495	200	60

Surface:	RAL 2000	RAL 3000	RAL 5012	RAL 6011	RAL 7005	galvanisé
----------	----------	----------	----------	----------	----------	-----------

BENNES BASCULANTES DE TYPE RD



RD avec frein de basculement réglable



RD à roulettes



Benne basculante avec couvercle bombé

- Couvercle bombé, soutenu par ressorts, étanche à l'eau, galvanisé, équipé de 2 poignées
- Tôle de cuve avec rebord profilé sur le pourtour
- Cadre de base robuste avec fourreaux
- Basculement de toute hauteur par commande à câble depuis le siège du chariot élévateur
- Sécurisé contre le basculement et le glissement inintentionnel
- Montage ultérieur des roulettes possible

En option:

- 2 roulettes pivotantes (dont 1 avec arrêtoir) et 2 roulettes fixes en polyamide Ø 180 mm, hauteur de construction 225 mm
- Étanche à l'huile et à l'eau
- Frein de basculement réglable for type RD 1000
- Dispositif d'attelage avec barre de remorquage

Dimensions intérieures des fourreaux en mm

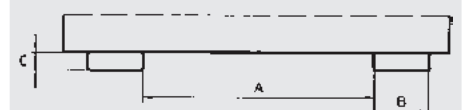

	A	B	C
RD 750	12	200	60
RD 1000	200	200	60

	Capacité env. en m ³	Dimensions (LxPxH) en mm	Poids total admissible en kg	Poids laqué / galv. en kg
RD 750	0,75	1750 x 755 x 1220	1000	210 / 231
RD 1000	1,00	1750 x 955 x 1220	1500	228 / 250

BENNES BASCULANTES DE TYPE DUO / TRIO



TRIO



DUO



TRIO avec couvercle

Pour la collecte économique des matériaux recyclables et déchets

- Cadre de base robuste avec fourreaux
- Tôle de cuve avec rebord profilé sur le pourtour
- Basculement individuel en avant et en arrière
- Sécurisé contre le basculement et le glissement inintentionnel

Versions

DUO

- Bacs à 2 compartiments de 0,9 m³

TRIO

- Bacs à 3 compartiments de 0,6 m³

En option:

- 2 roulettes pivotantes (dont 1 avec arrêtoir) et 2 roulettes fixes en polyamide Ø 180 mm, hauteur de construction 225 mm
- Couvercles galvanisés ouvrants d'un côté
- Marquage

Dimensions intérieures des fourreaux en mm



	A	B	C
DUO/TRIO	600	200	60

	Capacité env. en m ³	Dimensions (LxPxH) en mm	Poids total admissible en kg	Poids en kg laqué
DUO	2 x 0,9	1665 x 1610 x 1000	1500	258
TRIO	3 x 0,6	1665 x 1675 x 1000	1500	305

Surface:

RAL 2000

RAL 3000

RAL 5012

RAL 6011

RAL 7005

galvanisé

BENNES BASCULANTES DE TYPE BKC



Bac à grande capacité à roulement latéral

- Basculement de toute hauteur par commande à câble depuis le siège du chariot élévateur
- Tôle de cuve avec rebord profilé sur le pourtour
- Cadre de base robuste avec fourreaux
- Sécurisé contre le basculement et le glissement inintentionnel
- Avec releveur ou butée
- 4 m³ et 5 m³ avec réhausse

Versions

BKC

- Basculement mécanique

BKC-H

- A dispositif hydraulique de basculement

En option:

- 2 roulettes pivotantes (dont 1 avec arrêtoir) et 2 roulettes fixes en polyamide Ø 180 mm, hauteur de construction 225 mm
- Couvrete galvanisé ouvrant des deux côtés
- Etanche à l'huile et à l'eau
- Frein de basculement réglable(BKC)

Versions spécifiques livrables

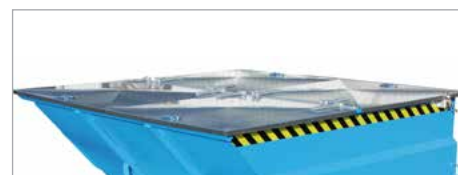

BKC avec couvercle

BKC



BKC à réhausse



BKC



BKC-H (à dispositif hydraulique de basculement)

	Capacité env. en m ³	Dimensions (LxPxH) en mm	Charge adm. en kg	Poids en kg laqué / galv.
BKC 200	2,0	2310 x 1750 x 1220	2500	436 / 470
BKC 300	3,0	2310 x 2280 x 1220	2500	520 / 560
BKC 400	4,0	2310 x 2280 x 1480	2500	571 / 615
BKC 500	5,0	2310 x 2280 x 1740	2500	608 / 655
BKC-H 200	2,0	2310 x 1760 x 1220	2500	430 / 462
BKC-H 300	3,0	2310 x 2280 x 1220	2500	514 / 553
BKC-H 400	4,0	2310 x 2280 x 1480	2500	568 / 610
BKC-H 500	5,0	2310 x 2280 x 1740	2500	605 / 650

Dimensions intérieures des fourreaux en mm			
Autres dimensions livrables			
	A	B	C
BKC/BKC-H 200-500	600	200	80

Surface:

RAL 2000

RAL 3000

RAL 5012

RAL 6011

RAL 7005

galvanisé

BENNES BASCULANTES DE TYPE NK



NK à roulettes



NK avec couvercle

	Capacité env. en m ³	Dimensions (LxPxH) en mm	Charge adm. en kg	Poids en kg laqué
NK 30	0,30	1210 x 840 x 665	750	123 / 135
NK 50	0,50	1450 x 840 x 760	1000	149 / 163
NK 75	0,75	1700 x 1080 x 880	1500	195 / 214
NK 100	1,00	1700 x 1430 x 880	1500	218 / 239

Construction basse à mécanisme de basculement par leviers croisés

- Centre de gravité pertinent de la charge
- Basculement de toute hauteur par commande à câble depuis le siège du chariot élévateur
- Tôle de cuve avec rebord profilé sur le pourtour
- Cadre de base robuste avec fourreaux
- Sécurisé contre le basculement et le glissement inintentionnel
- Montage ultérieur des roulettes possible

En option:

- 2 roulettes pivotantes (dont 1 avec arrêteur) et 2 roulettes fixes en polyamide Ø 180 mm, hauteur de construction 225 mm
- Couvercle galvanisé ouvrant des deux côtés
- Prise pour grue ou chariot élévateur
- Étanche à l'huile et à l'eau
- Dispositif d'attelage avec barre de remorquage

Dimensions intérieures des fourreaux en mm

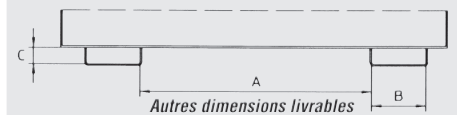

	A	B	C
NK 30-50	300	200	60
NK 75-100	600	200	60

BENNES BTP DE TYPE BC



BC avec déverrouillage du fond par pince lève-blocs



L'entonnoir sera le complément idéal (voir page 37)



	Capacité env. en m ³	Dimensions (LxPxH) en mm	Charge adm. en kg	Poids en kg laqué / galv.
BC 500	0,50	1035 x 1310 x 700	1000	189 / 203
BC 1000	1,00	1035 x 1310 x 1160	2000	235 / 253

La meilleure logistique pour un approvisionnement économique des chantiers

- Construction robuste pour sollicitation intensive
- Vidage par le fond
- Fond ouvrant renforcé avec 2 verrous
- Déverrouillage du fond par câble
- Prises pour chariot élévateur, transpalette ou grue
- Profilé de rebord spécial pour pinces lève-blocs

En option:

- 2 roulettes pivotantes (dont 1 avec arrêteur) et 2 roulettes fixes en polyamide Ø 180 mm, hauteur de construction 225 mm
- Couvercle galvanisé ouvrant des deux côtés
- Déverrouillage du fond ouvrant par pinces lève-blocs

Dimensions intérieures des fourreaux en mm



	A	B	C
BC 500-1000	630	160	65

Surface:

RAL 2000

RAL 3000

RAL 5012

RAL 6011

RAL 7005

galvanisé

BENNES A FOND OUVRANT DE TYPE BKB



Conteneur conique avec vidage par fond ouvrant

- Emboîtable
- Déverrouillage du fond par câble depuis le siège du chariot élévateur
- Le fond se ferme automatiquement en déposant le bac, 90° d'ouverture
- Construction stable avec profilés de renfort sur les bords
- Prises pour transpalette et grue
- Hauteur 100 mm, transportable avec transpalette
- Sécurisé contre le glissement et l'ouverture du fond inintentionnel
- Montage ultérieur des roulettes possible

En option:

- 2 roulettes pivotantes (dont 1 avec arrêtoir) et 2 roulettes fixes en polyamide Ø 180 mm, hauteur de construction 225 mm
- Couvercle galvanisé ouvrant des deux côtés (non-emboîtable)



BKB avec couvercle



BKB à roulettes



	Capacité env. en m ³	Dimensions (LxPxH) en mm	Charge adm. en kg	Poids en kg laqué / galv.
BKB 500	0,50	1040 x 1200 x 715	1000	126 / 136
BKB 700	0,70	1040 x 1200 x 970	1500	145 / 156
BKB 1000	1,00	1040 x 1200 x 1270	2000	169 / 182

Dimensions intérieures des fourreaux en mm

	A	B	C
BKB 500-1000	600	180	65

Dimensions intérieures des fourreaux en mm

Type	A	B	C
BKB 500-1000	600	180	94

Surface:

RAL 2000

RAL 3000

RAL 5012

RAL 6011

RAL 7005

galvanisé

BENNES A FOND OUVRANT DE TYPE FB



FB à parois de centrages

Idéal pour collecter, stocker et transborder des matériaux recyclables

- Construction robuste en acier à parois intérieures lisses
- Déverrouillage du fond par câble à partir du siège du chariot élévateur
- Suspension caoutchouc amortissant l'ouverture brusque du fond lors du vidage
- Le fond se ferme automatiquement au contact du sol
- Sécurisé contre glissement et ouverture du fond inintentionnel
- Prises pour chariots élévateurs et grue
- Hauteur 100 mm – transportable par transpalette
- 4 œillets de levage de diamètre 40 mm
- Superposables sur 3 niveaux
- FB 500 - FB 1000 également livrables pour bases roulantes.

En option:

- 2 roulettes pivotantes (dont 1 avec arrêtoir) et 2 roulettes fixes en polyamide Ø 180 mm, hauteur de construction 225 mm
- Couvercle galvanisé ouvrant des deux côtés
- Fond à parois de centrage latérales galvanisées



FB à roulettes



FB avec couvercle



FB avec couvercle



	Capacité env. en m ³	Dimensions (LxPxH) en mm	Charge adm. en kg	Poids en kg laqué / galv.
FB 500	0,50	840 x 1245 x 845	1000	125 / 135
FB 750	0,75	840 x 1245 x 1145	1000	144 / 154
FB 1000	1,00	1040 x 1245 x 1145	1250	158 / 173
FB 1500	1,50	1040 x 1845 x 1145	1500	203 / 218
FB 2000	2,00	1040 x 1845 x 1445	1500	232 / 255

	Dimensions intérieures des fourreaux en mm		
	A	B	C
FB 500-1000	415	185	75
FB 1500-2000	615	185	75

Longueur de fourche min. 1100 mm

Surface:

RAL 2000

RAL 3000

RAL 5012

RAL 6011

RAL 7005

galvanisé

BENNES A FOND OUVRANT A HAUTEUR REDUITE DE TYPE MSB



MSB à parois de centrage

	Capacité env. en m ³	Dimensions (LxPxH) en mm	Charge adm. en kg	Poids en kg laqué / galv.
MSB 150	0,13	600 x 800 x 625	500	65 / 70
MSB 250	0,24	800 x 1000 x 625	500	85 / 92
MSB 400	0,37	1000 x 1200 x 625	750	109 / 117

Utilisable partout où il y a peu d'espace.

- Construction robuste en acier à parois intérieures lisses
- Déverrouillage du fond par câble à partir du siège du chariot élévateur
- Le fond se ferme automatiquement au contact du sol
- Sécurisé contre le glissement et l'ouverture du fond inintentionnel
- Hauteur 100 mm – transportable par transpalette
- Superposables sur 3 niveaux

En option:

- 2 roulettes pivotantes (dont 1 avec arrêtoir) et 2 roulettes fixes en polyamide Ø 100 mm, hauteur de construction 125 mm
- Fond à parois de centrage latérales galvanisées

Dimensions intérieures des fourreaux en mm			
	A	B	C
Longueur de fourche min. 1100 mm			
MSB 150	175	160	65
MSB 250	380	160	65
MSB 400	550	160	65

BENNES A FOND OUVRANT DE TYPE SB



La variante rentable, peu encombrante pour la collecte de déchets ou le conditionnement pour l'envoi de matériaux solides

- Construction robuste, fond ouvrant avec profilés de renfort sur les bords
- Le fond se ferme automatiquement en déposant le bac
- Prises pour chariot élévateurs et grue
- Fond ouvrant avec tôles latérales de centrage
- Déverrouillage du fond par câble
- Sécurisé contre le glissement et l'ouverture du fond inintentionnel
- Empilable sur 3 niveaux
- Montage ultérieur des roulettes possible

En option:

- 2 roulettes pivotantes (dont 1 avec arrêtoir) et 2 roulettes fixes en polyamide Ø 180 mm, hauteur de construction 225 mm
- Couvercle galvanisé ouvrant des deux côtés

Versions spécifiques livrables



SB à roulettes



SB avec couvercle



Construction individuelle type SB-G

	Capacité env. en m ³	Dimensions (LxPxH) en mm	Charge adm. en kg	Poids en kg laqué / galv.
SB 500	0,50	1035 x 1310 x 700	1000	168 / 181
SB 750	0,75	1035 x 1310 x 930	1500	192 / 207
SB 1000	1,00	1035 x 1310 x 1160	2000	215 / 231
SB 1500	1,50	1035 x 1910 x 1160	2000	281 / 302
SB 2000	2,00	1035 x 1910 x 1465	2000	320 / 344

Dimensions intérieures des fourreaux en mm			
	A	B	C
Longueur de fourche min. 1100 mm			
SB 500-2000	630	160	65

Surface:	RAL 2000	RAL 3000	RAL 5012	RAL 6011	RAL 7005	galvanisé
----------	----------	----------	----------	----------	----------	-----------

CONTENEURS CYLINDRIQUES DE TYPE RB



RB à roulettes

Le premier conteneur cylindrique à fond ouvrant

- Construction robuste en acier
- Main courante servant aussi de prise pour élévateur à fourche et grue
- Déverrouillage du fond par câble
- L'ouverture du fond est amortie par suspension en caoutchouc. Angle d'ouverture 90°
- Le fond se ferme automatiquement par contact au sol
- Sécurisé contre le glissement et l'ouverture du fond inintentionnel

En option:

- 2 roulettes pivotantes (dont 1 avec arrêtoir) et 2 roulettes fixes en polyamide Ø 100 mm, hauteur de construction 125 mm
- Couvercle en aluminium, amovible



	Capacité env. en m ³	Dimensions (ØxH) en mm	Charge adm. en kg	Poids en kg laqué / galv.
RB 300	0,30	865 x 775	500	60 / 64
RB 450	0,45	865 x 1085	500	70 / 74

CONTENEURS A FOND OUVRANT DE TYPE HKB



Conteneur pour transport et stockage avec vidage dosé

- L'ouverture dosée du fond rabattable se fait moyennant un système hydraulique complémentaire
- En acier profilé avec profilé de bord
- Les parois profilées verticales garantissent un meilleur glissement, même aux matériaux encombrants
- Fond rabattable avec parois latérales pour un vidage précis
- Empilable sur 3 niveaux
- Prises pour chariot élévateur, transpalette et grue

Largeur des entrées sur la longueur (A 1) / en travers (A 2) en mm

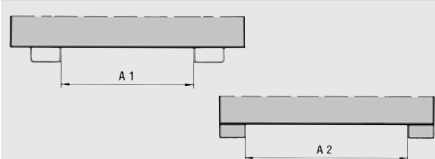

	Capacité env. en m ³	Dimensions extérieures (LxPxH) en mm	Charge adm. en kg	Poids en kg laqué / galv.
HKB 60	0,6	1175 x 975 x 835	1500	140 / 151
HKB 70	0,7	1375 x 975 x 835	2000	170 / 183
HKB 90	0,9	1375 x 1175 x 835	2000	198 / 214

	A 1	A 2
HKB 60	600	675
HKB 70	800	675
HKB 90	800	875

Surface:

RAL 2000

RAL 3000

RAL 5012

RAL 6011

RAL 7005

galvanisé

BENNES BASCULANTES DE TYPE BSK



BSK avec palonnier type BST

Le bac en tôle d'acier profilé résistant aux manutentions les plus rudes

- Chargé, superposable sur 3 niveaux
- Vidage par palonnier et par commande à câble depuis le siège de l'élevateur

En option:

- 2 roulettes pivotantes (dont 1 avec arrêtoir) et 2 roulettes fixes en polyamide Ø 180 mm, hauteur de construction 225 mm (non superposable)
- Couvercle galvanisé en 2 parties ouvrant d'un côté (non superposable)
- Etanche à l'huile et à l'eau
- Tourillons latéraux
- Marquage/autocollants
- Palonniers de types BST et BKT pour le vidage des bennes basculantes (voir page 25)



BSKs avec couvercles et pictogrammes



BSK à roulettes



BSK avec couvercle



	Capacité env. en m ³	Dimensions (LxP*xB) en mm	Charge adm. en kg	Poids en kg laqué / galv.
BSK 30	0,30	800 x 600 x 600	500	50 / 54
BSK 55	0,55	1000 x 800 x 900	1000	80 / 86
BSK 70	0,70	1200 x 800 x 900	1500	90 / 97
BSK 90	0,90	1200 x 1000 x 900	2000	100 / 108
BSK 150	1,50	1200 x 1500 x 1000	2000	151 / 162
BSK 200	2,00	1200 x 2000 x 1000	2000	185 / 199

* Dimensions : largeur sans tourillon

Surface:

RAL 2000

RAL 3000

RAL 5012

RAL 6011

RAL 7005

galvanisé

BENNES BASCULANTES GRILLAGÉS DE TYPE BSK-G



Bennes basculantes grillagés pour matériaux à faible densité tels que papiers, matières plastiques, bois et déchets verts

- Fond en tôle d'acier
- Parois en grillagées métallique, mailles 25 x 25 mm
- Basculement de toute hauteur par commande à câble

En option:

- 2 roulettes pivotantes (dont 1 avec arrêtoir) et 2 roulettes fixes en polyamide Ø 180 mm, hauteur de construction 225 mm
- Couvercle galvanisé
- Palonnier type BST et BKT pour bennes basculantes (voir page 25)

	Capacité env. en m ³	Dimensions (LxP*xH) en mm	Charge adm. en kg	Poids laqué en kg
BSK-G 90	0,90	1200 x 1000 x 900	500	67 / 74

* Dimensions : largeur sans tourillon

BACS A COPEAUX DE TYPE BSL / BSS



Le bac à copeaux en tôle d'acier profilé qui résiste aux manutentions les plus rudes

- Fond lisse (3 mm)
- Étanche à l'huile et à l'eau
- Déversement par palonnier par commande à câble depuis le siège du chariot élévateur
- Rempli, superposable sur 3 hauteurs

Versions

BSL

- Double-fond en tôle perforée et robinet de vidange du côté incliné

BSS

- Tamis et robinet de vidange 1" du côté incliné

En option:

- 2 roulettes pivotantes (dont 1 avec arrêtoir) et 2 roulettes fixes en polyamide Ø 180 mm, hauteur de construction 225 mm (non superposable)
- Couvercle galvanisé, en 2 parties ouvrant d'un côté (non superposable)
- Palonniers (voir page 25)

BSL



Double-fond en tôle perforée (BSL)



Tamis (BSS)



Robinet de vidange 1"

	Capacité env. en m ³	Dimensions (LxP*xH) en mm	Poids total admissible en kg	Poids en kg	
				laqué	galvanisé
BSL 30 / BSS 30	0,30	800 x 600 x 600	500	65 / 52	70 / 56
BSL 55 / BSS 55	0,55	1000 x 800 x 900	1000	95 / 85	102 / 92
BSL 70 / BSS 70	0,70	1200 x 800 x 900	1500	105 / 95	113 / 102
BSL 90 / BSS 90	0,90	1200 x 1000 x 900	2000	120 / 107	129 / 115
BSL 150 / BSS 150	1,50	1200 x 1500 x 1000	2000	180 / 164	194 / 176
BSL 200 / BSS 200	2,00	1200 x 2000 x 1000	2000	235 / 201	252 / 216

*Dimensions profondeur sans crochets d'encrage

Surface:

RAL 2000

RAL 3000

RAL 5012

RAL 6011

RAL 7005

galvanisé

PALONNIERS POUR BENNES BASCULANTES DE TYPE **BST / BKT**



BST (avec benne basculante BSK)



BST-U (avec benne basculante BSK)



BST-H (avec benne basculante BSK)



BKT (avec benne basculante BSK)

Palonnier de vidage pour benne basculante

- Basculement de toute hauteur par commande à câble depuis le siège du chariot élévateur
- Sécurisé contre le glissement inintentionnel
- Pour types BSK, BSK-G, BSS, BSL (voir pages 23-24)

Versions

BST

- Fourreaux pour chariots élévateurs
- La benne basculante est levée par les tourillons latéraux

BST-H

- Identique à BST mais à vérins hydrauliques de basculement

BST-U

- Fourreaux installés sous le bac
- Utilisation optimale de levée du chariot élévateur

BKT

- Le bac est levé par palonniers à élingues

En option:

- Support de palonniers TS



BST-H avec support de palonniers TS

	Pour benne basculante capacité env. en m ³	Dimensions (LxPxH) en mm	Charge adm. en kg	Poids en kg
BST 30 / BST-H 30	0,30	945 x 730 x 845 / 900 x 870 x 1035	500	71 / 135
BST 55 / BST-H 55	0,55	945 x 930 x 980 / 900 x 1070 x 1035	1000	79 / 144
BST 70 / BST-H 70	0,70	945 x 930 x 980 / 900 x 1070 x 1035	1500	79 / 144
BST 90 / BST-H 90	0,90	945 x 1130 x 980 / 900 x 1270 x 1035	2000	85 / 150
BST 150 / BST-H 150	1,50	940 x 1630 x 1085 / 900 x 1770 x 1095	2000	148 / 220
BST 200 / BST-H 200	2,00	940 x 2130 x 1085 / 900 x 2270 x 1095	2000	164 / 239
BST-U 30	0,30	1185 x 1145 x 935	500	163
BST-U 55	0,55	1185 x 1345 x 1055	1000	176
BST-U 70	0,70	1185 x 1345 x 1055	1500	177
BST-U 90	0,90	1185 x 1545 x 1055	2000	182
BKT 30	0,30	1350 x 730 x 900	500	91
BKT 55	0,55	1350 x 930 x 1030	1000	99
BKT 70	0,70	1350 x 930 x 1030	1500	99
BKT 90	0,90	1350 x 1130 x 1030	2000	103
BKT 150	1,50	1450 x 1630 x 1090	2000	167
BKT 200	2,00	1450 x 2130 x 1090	2000	183

Dimensions intérieures des fourreaux en mm

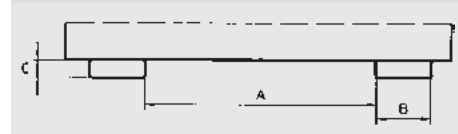

	A	B	C
BST/BST-H/BKT 30	110	200	80
BST/BST-H/BKT 55-70	250	200	80
BST/BST-H/BKT 90-150	450	200	80
BST/BST-H/BKT 200	590	200	80

Dimensions intérieures des fourreaux en mm

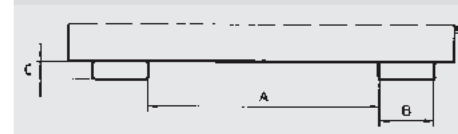

	A	B	C
BST-U 30	732	200	60
BST-U 55-70	932	200	60
BST-U 90	1132	200	60

Surface:

RAL 2000

RAL 3000

RAL 5012

RAL 6011

RAL 7005

BACS UNIVERSELS DE TYPE UC



Idéal pour collecter et transporter des matériaux en vrac et autres recyclables

- Construction conique
- Empilables
- Logistique économique par réduction du volume de transport
- Transportable par chariot élévateur, transpalette, chargeur sur roues ou grue

En option:

- Anses pour palonnier UCT
- 2 roulettes pivotantes (dont 1 avec arrêtoir) et 2 roulettes fixes en polyamide Ø 180 mm, hauteur de construction 225 mm
- Couvercle galvanisé ouvrant de 2 côtés (n'est plus superposable avec son couvercle)
- Palonnier UCT



UC avec prise pour palonnier et palonnier UCT

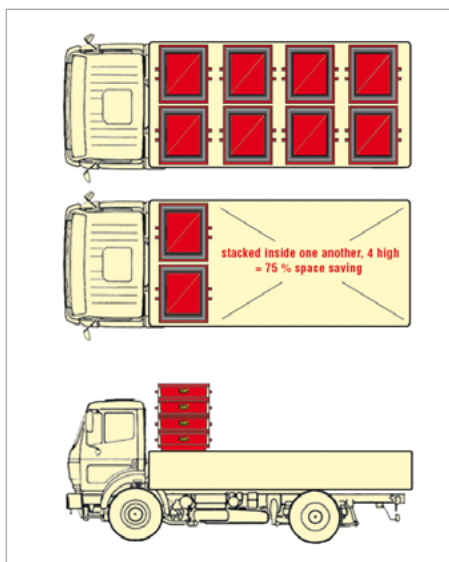

Vidange par palonnier

Dimensions intérieures des fourreaux en mm

	A	B	C
UC 500-1000	615	180	94
UCT	520	200	60

Dimensions intérieures des fourreaux en mm

	A	B	C
UC 500-1000	615	160	60

Longueur de fourche min. 1100 mm

	Capacité env. en m ³	Dimensions (LxPxH) en mm	Poids total admissible en kg	Poids laqué / galv. en kg
UC 500	0,50	1040 x 1200 x 680	1000	94 / 104
UC 750	0,75	1040 x 1200 x 960	1500	109 / 119
UC 1000	1,00	1040 x 1200 x 1215	2000	122 / 134
UCT		1035 x 1365 x 1240	2000	230 / -

Surface:

RAL 2000

RAL 3000

RAL 5012

RAL 6011

RAL 7005

galvanisé

BACS DE TYPE C / CS



C 30 et CS 30



CS 80

L'alternative à moindre coût pour collecter et transporter du vrac, des déchets de production ainsi que du recyclable.

- Construction robuste en acier à parois intérieures lisses
- Hauteur 100 mm – transportable avec transpalette (C 80 / CS 80)
- Fourreaux pour tête rotative sur chariot élévateur
- Étanche à l'huile et à l'eau
- Superposables sur 3 niveaux, équipé d'angles d'empilages

Versions

Bac C

- Idéal pour les matières solides

Bac à copeaux CS

- Spécialement conçu pour la collecte et la séparation des matières solides et liquides
- Tôle perforée, trous de Ø 3 mm, entraxe des trous de 6 mm
- Robinet de vidange 1"



CS 30 superposables



Tôle perforée pour bac à copeaux de type (CS)



Robinet de vidange sur bac à copeaux (CS)



Vidage par tête rotative sur chariot élévateur

	Capacité env. en m ³	Dimensions (LxPxH) en mm	Charge adm. en kg	Poids laqué / galv. en kg
C 30	0,30	620 x 840 x 800	500	47 / 51
C 80	0,80	840 x 1240 x 975	1000	80 / 87
CS 30	0,30	620 x 840 x 800	500	53 / 58
CS 80	0,80	840 x 1240 x 975	1000	88 / 95

Dimensions intérieures des fourreaux en mm

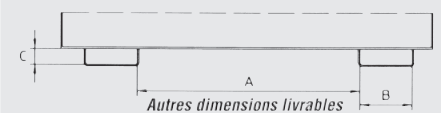

	A	B	C
C 30 / CS 30	260	150	60
C 80 / CS 80	600	150	60

CAISSES-PALETTES DE TYPE SBS



Pour le tri sélectif et le transport

- Construction robuste en tôle d'acier
- Prises pour chariot élévateur, transpalette et grue
- Toutes les tailles sont superposables entre elles (max. sur 3 hauteurs)
- Les dimensions normalisées (LxH) 600 x 850 mm permettent l'utilisation optimale de la surface de chargement d'un camion en superposant jusqu'à 3 fois les caisses-palettes

En option:

- Chariot de transport à roulettes



Dimensions intérieures des fourreaux en mm

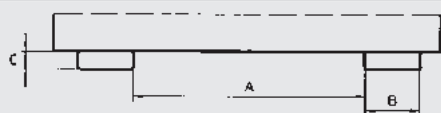

	A	B	C
SBS 500-2000	616	195	60

	Capacité env. en m ³	Dimensions (LxPxH) en mm	Poids total admissible en kg	Poids laqué / galv. en kg
SBS 500	0,50	600 x 1200 x 850	500	122 / 134
SBS 1000	1,00	1200 x 1200 x 850	1000	184 / 202
SBS 2000	2,00	1200 x 2400 x 850	2250	263 / 289

Surface:

RAL 2000

RAL 3000

RAL 5012

RAL 6011

RAL 7005

galvanisé

BENNES BASCULANTES DE TYPE KS / SKS



KS

Bonne mobilité lors du transport et vidange de matériaux en vrac

- Maniement facile grâce aux roues et à la poignée
- Entrées de fourches pour le transport avec chariot élévateur
- Vidange de plain-pied ou avec chariot élévateur par-dessus des conteneurs
- Construction robuste en tôle d'acier
- Cadre de base avec entrées de fourches
- Cadre de base robuste avec fourreaux
- Bac inclinable
- Sécurisé contre glissement et basculement non-intentionnels
- 2 roulettes pivotantes (dont 1 avec arrêteur) et 2 roulettes fixes en polyamide Ø 180 mm, hauteur de construction 225 mm

Versions

Benne basculante KS

- Comme décrit au-dessus

Benne basculante à copeaux SKS

- Soudé étanche à l'huile et à l'eau
- Tamis, et robinet de vidange de 1" pour la collecte de copeaux



SKS



Robinet de vidange 1"

Tamis



SKS

	Capacité env. en l	Dimensions (LxPxH) en mm	Hauteur de déversement en mm	Charge adm. en kg	Poids laqué en kg
KS 400	400	1220 x 1050 x 1115	1020	1000	110
KS 550	550	1250 x 1200 x 1170	1052	1000	120
KS 700	710	1345 x 1200 x 1270	1174	1000	132
SKS 400	400	1220 x 1050 x 1115	1020	1000	109
SKS 550	550	1250 x 1200 x 1170	1052	1000	122
SKS 700	710	1345 x 1200 x 1275	1174	1000	134

Dimensions intérieures des fourreaux en mm			
	A	B	C
KS / SKS 400	100	200	80
KS / SKS 550	180	200	80
KS / SKS 700	180	200	80

Surface:

RAL 2000

RAL 3000

RAL 5012

RAL 6011

RAL 7005

BENNES BASCULANTES DE TYPE KN / SKN



Bac verseur rectangulaire, bas. Pour collecter et éliminer les matières en vrac et déchets industriels

- Tôle de cuve avec rebord profilé sur le pourtour
- Bac verseur avec poignée
- Cadre de base robuste avec fourreaux
- Facilement déplaçable par chariot élévateur
- Étanche à l'huile et à l'eau
- Sécurisé contre le basculement et le glissement inintentionnel
- Montage ultérieur des roulettes possible

Versions

Benne basculante **KN**

- Comme décrit au-dessus

Benne basculante à copeaux **SKN**

- Tamis et robinet de vidange 1" pour la collecte de copeaux

KN



KN à roulettes (en caoutchouc)



SKN à roulettes (en caoutchouc)



Robinet de vidange 1"



Tamis

En option:

- 2 roulettes pivotantes (dont 1 avec arrêtoir) et 2 roulettes fixes en caoutchouc Ø 200 x 50 mm, hauteur de construction 235 mm
- 2 roulettes pivotantes (dont 1 avec arrêtoir) et 2 roulettes fixes en polyamide Ø 180 mm, hauteur de construction 225 mm
- Couvercle galvanisé ouvrant des deux côtés



SKN



SKN

	Capacité env. en l	Dimensions (LxPxH) en mm	Hauteur de déversement en mm	Poids total admissible en kg	Poids en kg laqué / galv.
KN 250	250	1375 x 670 x 530	527	300	62 / 66
KN 400	400	1430 x 840 x 605	605	300	75 / 80
SKN 250	250	1375 x 670 x 530	527	300	64 / 69
SKN 400	400	1430 x 840 x 605	605	300	77 / 83

Dimensions intérieures des fourreaux en mm

	A	B	C
KN / SKN 250	285	170	55
KN / SKN 400	455	170	55

Surface:

RAL 2000

RAL 3000

RAL 5012

RAL 6011

RAL 7005

RAL 7021

galvanisée

BENNES BASCULANTES DE TYPE KK / SKK



Pour collecter et éliminer les matières en vrac et déchets industriels

- Tôle de cuve avec rebord profilé sur le pourtour
- Bac verseur avec poignée
- Cadre de base robuste avec fourreaux
- Facilement déplaçable par chariot élévateur
- Étanche à l'huile et à l'eau
- Sécurisé contre le basculement et le glissement inintentionnel
- Montage ultérieur des roulettes possible

Versions

Benne basculante KK

- Comme décrit au-dessus

Benne basculante à copeaux SKK

- Tamis et robinet de vidange 1" pour la collecte de copeaux

KK



KK



KK à roulettes (en caoutchouc)



Robinet de vidange 1"



Tamis

En option:

- 2 roulettes pivotantes (dont 1 avec arrêteoir) et 2 roulettes fixes en caoutchouc Ø 200 x 50 mm, hauteur de construction 235 mm
- 2 roulettes pivotantes (dont 1 avec arrêteoir) et 2 roulettes fixes en polyamide Ø 180 mm, hauteur de construction 225 mm
- Couvercle galvanisé ouvrant des deux côtés



SKK



SKK à roulettes (en caoutchouc)

	Capacité env. en l	Dimensions (LxPxH) en mm	Hauteur de déversement en mm	Charge adm. en kg	Poids en kg laqué / galv.
KK 250	250	1115 x 590 x 740	430	300	59 / 63
KK 400	400	1320 x 670 x 840	484	300	73 / 79
KK 600	600	1390 x 840 x 905	516	300	114 / 123
KK 800	800	1420 x 910 x 975	556	300	125 / 134
KK 1000	1000	1420 x 1110 x 975	556	300	138 / 148
SKK 250	250	1115 x 590 x 740	430	300	61 / 66
SKK 400	400	1320 x 670 x 840	484	300	75 / 81
SKK 600	600	1390 x 840 x 905	516	300	116 / 125
SKK 800	800	1420 x 910 x 975	556	300	127 / 137
SKK 1000	1000	1420 x 1110 x 975	556	300	140 / 151

Dimensions intérieures des fourreaux en mm

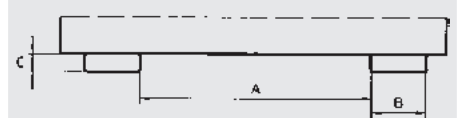

	A	B	C
KK / SKK 250	205	170	55
KK / SKK 400	285	170	55
KK / SKK 600	455	170	55
KK / SKK 800	525	170	55
KK / SKK 1000	725	170	55

Surface:

RAL 2000

RAL 3000

RAL 5012

RAL 6011

RAL 7005

RAL 7021

galvanisée

CHARIOTS BASCULANTS DE TYPE KW-ET / SKW-ET



KW-ET

Pour matériaux en vrac de toute nature, possibilité de vidage au sol

- Construction en tôle d'acier à rebord renforcé
- Cadre de base en acier profilé
- Étanche à l'huile et à l'eau
- Fourreaux sécurisés contre glissement et basculement inintentionnel
- Sécurisé de basculement à ressort
- 2 roues fixes + 1 pivotante avec arrêteur (à partir de KW 600 + 2 roues pivotantes dont 1 avec arrêt en caoutchouc) Ø 250 mm x 60 mm
- Poignée

Versions

Chariot basculant KW-ET

- Comme décrit au-dessus

Chariot basculant à copeaux SKW-ET

- Tamis et robinet de vidage 1" pour la collecte de copeaux

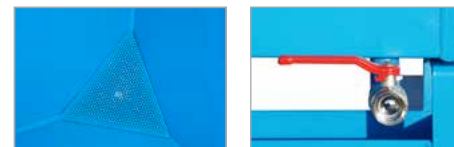

Tamis

Robinet de vidage 1"



KW-ET avec couvercle



KW-ET

En option:

- Couvercle galvanisé ouvrant des deux côtés



SKW-ET



SKW-ET

	Capacité env. en l	Dimensions (LxPxH) en mm	Hauteur de déversement en mm	Charge adm. en kg	Poids en kg paint./galv.
KW-ET 250	250	1115 x 820 x 990	680	300	75 / 81
KW-ET 400	400	1320 x 900 x 1090	740	300	91 / 98
KW-ET 600	600	1395 x 1070 x 1220	830	300	139 / 150
KW-ET 1000	1000	1420 x 1340 x 1290	870	300	164 / 177
SKW-ET 250	250	1115 x 820 x 990	680	300	77 / 83
SKW-ET 400	400	1320 x 900 x 1090	740	300	93 / 101
SKW-ET 600	600	1395 x 1070 x 1220	830	300	141 / 152
SKW ET 1000	1000	1420 x 1340 x 1290	870	300	167 / 180

Dimensions intérieures des fourreaux en mm			
	A	B	C
KW-ET / SKW-ET 250-1000	465	170	55

Surface:

RAL 2000

RAL 3000

RAL 5012

RAL 6011

RAL 7005

RAL 7021

galvanisée

CONTENEURS BTP DE TYPE BBG / BBK / BBP



BBK

Une aide essentielle lors de travaux de rénovation, de construction ou de modernisation

- Superposable sur 3 niveaux

BBG

- Construction robuste en tôle d'acier lisse

BBK

- Construction robuste en tôle d'acier lisse
- A parois rabattable pour un chargement facile, par exemple par brouette
- Paroi rabattable renforcée sur la face externe
- Verrouillage sur 2 côtés pour fermer la paroi rabattable

BBP

- Construction robuste en tôle d'acier profilée

En option:

- Couvrete galvanisé, verrouillable
- Tourillon pour vidage du bac par palonnier BBT (pour conteneur BBP)
- Palonnier type BBT (pour BBP, voir page 33)

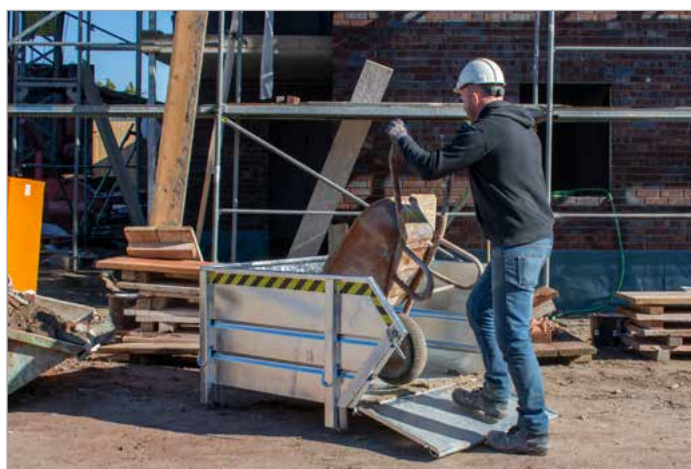

BBK



BBK



BBP à tourillon



BBG avec couvercle



BBG

	Capacité env. en m ³	Dimensions (LxPxH) en mm	Lestage en kg	Charge adm. en kg	Poids en kg laqué / galv.
BBG 100	1,00	1500 x 1095 x 800	4500	1500	100 / 108
BBK 100	1,00	1490 x 1110 x 800	4500	1500	110 / 118
BBP 100	1,00	1575 x 1095 x 800	4500	1500	90 / 97

Surface:

RAL 2000

RAL 3000

RAL 5012

RAL 6011

RAL 7005

galvanisé

PALONNIER POUR CONTENEUR BTP DE TYPE BBT



Palonnier pour le vidage de conteneurs à tourillons

- Basculement de toute hauteur par commande à câble depuis le siège du chariot élévateur
- Prises pour transpalette et grue
- Sécurisé contre le basculement et le glissement inintentionnel

BBT avec BBP

	Dimensions (LxPxH) en mm	Charge adm. en kg	Poids en kg laqué / galv.
BBT	1350 x 1215 x 1080	2000	107 / 116

Dimensions intérieures des fourreaux en mm

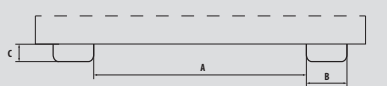

	A	B	C
BBT	450	200	80

CONTENEURS BTP DE TYPE BBM



Pour le stockage de petit matériel

- Construction robuste en tôle d'acier lisse
- Superposable sur 3 niveaux



	Capacité env. en m ³	Dimensions (LxPxH) en mm	Hauteur de déversement en mm	Superposable	Charge adm. en kg	Poids en kg laqué / galv.
BBM 500	0,50	1070 x 890 x 760	455	3 niveaux	1000	57 / 61

Surface:

RAL 2000

RAL 3000

RAL 5012

RAL 6011

RAL 7005

galvanisé

BACS-SILO DE TYPE SR / SG / SRE



SR



SG



SRE



Fermeture spéciale par leviers croisés (SR, SG, SRE)



Vanne coulissante (SR-D, SG-D, SRE-D)



SRE-D avec couvercle



SR-D à œillets de levages

Débit régulé pour matériaux en vrac

- Fermeture spécifique par leviers croisés 300 x 300 mm
- Cadre en acier profilé
- Entonnoir en tôle d'acier

Versions

SR

- 2 roulettes pivotantes (dont 1 avec arrêtoir) et 2 roulettes fixes en polyamide Ø 180 mm, hauteur de construction 225 mm

SG

- Fourreaux
- Cornières d'empilage

SRE

- 2 roulettes pivotantes (dont 1 avec arrêtoir) et 2 roulettes fixes en polyamide Ø 180 mm, hauteur de construction 225 mm
- Fourreaux

SR-D, SG-D, SRE-D

- Comme ci-dessus, mais à vanne coulissante avec joint spécifique au fond de l'entonnoir, vidage manuel. Ouverture 300 x 300 mm préconisé pour les matériaux en vrac à granulation fine

En option:

- Couvercle galvanisé, amovible
- Œillets de levage

Versions spécifiques livrables

	Capacité env. en l	Dimensions (LxPxH) en mm	Poids en kg	
			laqué	galvanisé
SR / SR-D 375	375	1115 x 780 x 1230	92 / 109	99 / 119
SRE / SRE-D 375	375	1115 x 780 x 1300	102 / 123	110 / 135
SG / SG-D 375	375	1090 x 860 x 1170	102 / 116	110 / 127
SR / SR-D 600	600	1115 x 780 x 1610	116 / 135	125 / 148
SRE / SRE-D 600	600	1115 x 780 x 1680	128 / 151	138 / 165
SG / SG-D 600	600	1090 x 860 x 1550	128 / 143	137 / 157

Dimensions intérieures des fourreaux en mm			
	A	B	C
	SG/SRE 375-600	565	175
SG-D/SRE-D 375-600			

BACS-SILO DE TYPE SGK / SGS



SGK



SGS



SGS

Collecte et vidage frontal de matériaux en vrac

- Trémie en tôle d'acier avec profilé de renfort
- Inclinaison du fond à 30°
- Cadre de base à fourreaux
- Sécurisé contre le glissement inintentionnel
- Prises pour transpalette et grue
- Utilisable avec le transpalette
- Superposables sur 3 niveaux

Versions

SGK

- Déverrouillage de la paroi frontale à commande par câble depuis le siège du chariot élévateur
- Ouverture (LxH) = 1050 x 650 mm

SGS

- Paroi frontale à trappe coulissante pour vidage manuel
- Ouverture (LxH) = 250 x 250 mm



SGK



SGK superposable

Versions spécifiques livrables

	Capacité env. en m ³	Dimensions (LxPxH) en mm	Charge adm. en kg	Poids en kg laqué / galv.
SGK 50	0,50	1000 x 1200 x 935	750	109 / 118
SGK 75	0,75	1000 x 1200 x 1170	1000	128 / 138
SGK 100	1,00	1000 x 1200 x 1405	1500	147 / 159
SGS 50	0,50	1000 x 1200 x 1025	750	92 / 101
SGS 75	0,75	1000 x 1200 x 1260	1000	111 / 124
SGS 100	1,00	1000 x 1200 x 1495	1500	130 / 143

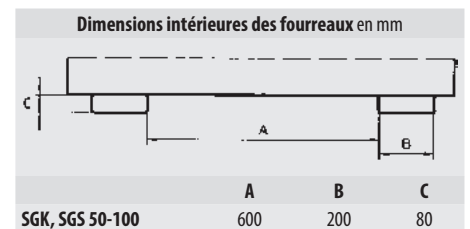

Surface:

RAL 2000

RAL 3000

RAL 5012

RAL 6011

RAL 7005

galvanisé

PALONNIERS POUR BIGBAG DE TYPE TBB / TBB-E / TBB-W



TBB

Pour un transport simple et sécurisé de Big-Bag remplis par chariot élévateur ou par grue

TBB

- Cadre tubulaire robuste
- Prévu pour être gruté
- Prises

TBB-E

- Construction robuste en acier
- Destiné aux chariots élévateurs
- Equipé de fourreaux de fourches sur toute la longueur
- Sécurisé contre tous glissements des fourches
- Fixations des sangles sécurisées



TBB-E

TBB-W

- Construction robuste en acier
- Prévu pour une utilisation par chariot élévateur
- Equipé de fourreaux de fourches sur toute la longueur
- Equipé de 4 crochets à émerillons pour y fixer les sangles du Big-Bag
- Sécurisé contre tous glissements des fourches



TBB-W

Versions spécifiques livrables

	Dimensions (LxPxH) en mm	Charge adm. en kg	Poids en kg
TBB	1100 x 1100 x 215	2000	38
TBB-E	650 x 610 x 145	1000	40
TBB-W	900 x 945 x 365	1250	46

Dimensions intérieures des fourreaux en mm

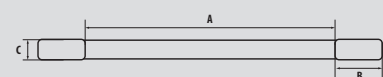

	A	B	C
TBB-E	70	200	80
TBB-W	670	130	60

Surface:

RAL 2000

RAL 3000

RAL 5012

RAL 6011

RAL 7005

ENTONNOIRS DE TYPE SBT / BTS / BTM



SBT

Pour le remplissage de BigBags et de conteneurs de matériaux en vrac

SBT

- Entonnoir en tôle d'acier avec profilé de renfort sur le pourtour
- Cadre de base robuste avec fourreaux
- Sécurisé contre le glissement inintentionnel
- Avec pieds-support
- Avec 4 crochets sur les fourreaux

BTS

- Comme type SBT, mais une construction sur pieds
- Prévu pour un ancrage au sol
- Hauteur 1190 mm

BTM

- Comme type BTS, mais mobile

Versions spécifiques livrables



BTS



BTM



BTM équipé d'angles de fixation pour la traverse de type TBB-W

	Dimensions (LxPxH) en mm	Ouverture de l'entonnoir en haut (LxP) en mm	Ouverture de l'entonnoir en bas (LxP) en mm	Poids en kg
SBT	1320 x 1710 x 990	1200 x 1600	800 x 600	221
BTS	980 x 1980 x 2050	850 x 1875	500 x 700	312
BTM	1700 x 1980 x 2050	850 x 1875	500 x 700	342

Dimensions intérieures des fourreaux en mm

	A	B	C
SBT	720	200	80
BTS / BTM	930	200	80

Surface:	RAL 2000	RAL 3000	RAL 5012	RAL 6011	RAL 7005
-----------------	-----------------	-----------------	-----------------	-----------------	-----------------

PALETTES POUR SQUELETTES DE DECOUPE DE TYPE RGP



Plateforme pour collecter et transporter par exemple des squelettes de découpe, panneaux agglomérés et lames

- Plateforme robuste avec fourreaux
- Basculement de toute hauteur par commande à câble depuis le siège du chariot élévateur
- Sécurisé contre le basculement et le glissement inintentionnel

Versions spécifiques livrables



	Dimensions (LxPxH) en mm	Charge adm. en kg	Poids en kg laqué / galv.
RGP-1	1540 x 2500 x 375	2000	378 / 408
RGP-2	1790 x 3000 x 375	2000	448 / 482
RGP-3	1790 x 4000 x 375	2000	545 / 605

Dimensions intérieures des fourreaux en mm			
c			
	A	B	C
RGP 1-3	600	200	65

PALETTE POUR MATERIAUX LONGS DE TYPE LGK



Palette pour collecter et transporter par ex. des mouleurs, planches, profilés en PVC, baguettes, etc.

- Basculement de toute hauteur par commande à câble depuis le siège du chariot élévateur
- Fond et parois renforcés par profilés
- Sans paroi latérale
- Sécurisé contre le basculement et le glissement inintentionnel

En option:

- 2 roulettes pivotantes (dont 1 avec arrêtoir) et 2 roulettes fixes en polyamide Ø 180 mm, hauteur de construction 225 mm

Versions spécifiques livrables

	Dimensions (LxPxH) en mm	Charge adm. en kg	Poids en kg laqué / galv.
LGK	1440 x 1500 x 780	1000	165 / 178

Dimensions intérieures des fourreaux en mm			
c			
	A	B	C
LGK	495	200	60

Surface:

RAL 2000

RAL 3000

RAL 5012

RAL 6011

RAL 7005

galvanisé

CHARIOT LATÉRALE POUR LE TRANSPORT DE CHARGES LONGUES DE TYPE LSW



Chariot muni de fourreaux de fourches rabattables pour le transport de charges longues

- Construction robuste en tôle d'acier
- Fourreaux de fourches rabattables
- 4 ranchers enfichables
- Entrées latérales des fourches
- 4 roulettes pivotantes en polyamide Ø 180 mm, dont 2 avec arrêtoir

Dimensions intérieures des fourreaux en mm

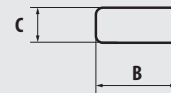

	B	C
LSW 1,3-2,5	200	80

	Dimensions (LxPxH) en mm		Charge adm. en kg	Poids en kg laqué / galv.
	Fourreaux de fourches en position verticale	Fourreaux de fourches en position horizontale		
LSW 1,3	2070 x 1090 x 730	2070 x 1300 x 730	1350	82 / 88
LSW 2,5	2070 x 1090 x 730	2070 x 1300 x 730	2550	82 / 88

ELARGISSEUR DE FOURCHES DE TYPE LGT



Pour un transport simple et sécurisé de matériaux longs et instables comme par ex. des tôles ou des tuyaux plastiques

- Construction robuste en tôle d'acier
- Prise rapide et facile
- Sécurisé au chariot élévateur par goupille

Versions spécifiques livrables



Goupille

Dimensions intérieures des fourreaux en mm

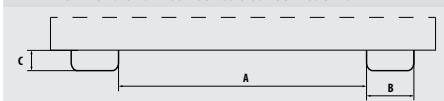

	A	B	C
LGT 1,5	495	160	60
LGT 2,5	630	160	60
LGT 3,5	920	200	80
LGT 4,5	920	200	80

	Dimensions (LxPxH) en mm	Longueur utile en mm	Charge adm. en kg	Poids en kg laqué / galv.
LGT 1,5	1390 x 2000 x 280	1200	1500	207 / 223
LGT 2,5	1390 x 3000 x 280	1200	2500	243 / 262
LGT 3,5	1410 x 4000 x 300	1200	3500	315 / 339
LGT 4,5	1410 x 5000 x 300	1200	4500	350 / 377

Surface:

RAL 2000

RAL 3000

RAL 5012

RAL 6011

RAL 7005

galvanisé

CHARGEUR LATÉRALE POUR CHARGES LONGUES DE TYPE LSL



Position de préhension pour passer par ex. une porte

Diverses positions de maintien facilitent le transport ainsi que le chargement et déchargement de matériaux longs

- Construction robuste en tôle d'acier
- Deux positions de préhension
- Prise rapide et facile
- Sécurisé contre le glissement inintentionnel
- 2 sangles pour sécuriser le chargement



Sécurisé...



Prise de charges longues



...par sangles



Position de préhension pour charger ou décharger

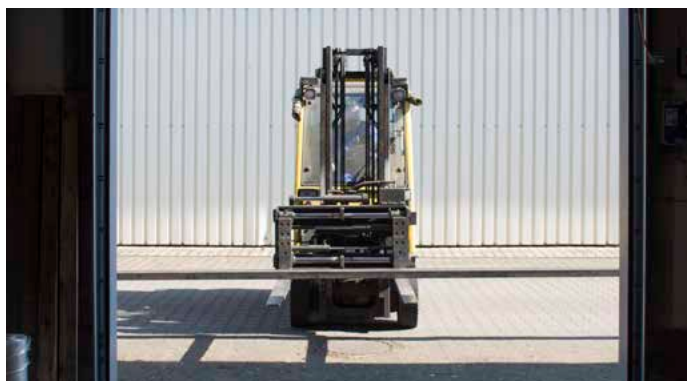

Le passage de portail avec du matériel de grande longueur n'est pas possible sans le LSL



Passage de portails simplifié avec de grandes longueurs, d'allées grâce au type LSL

	Dimensions (LxPxH) en mm	Charge adm. en kg	Poids en kg laqué / galv.
LSL	1465 x 1100 x 145	750	104/112

Dimensions intérieures des fourreaux en mm			
	A	B	C
LSL	495	150	60

Surface:	RAL 2000	RAL 3000	RAL 5012	RAL 6011	RAL 7005	galvanisé
----------	----------	----------	----------	----------	----------	-----------

REMORQUES POUR CHARIOT ELEVATEUR DE TYPE STS



STS 5,0 avec surface en contreplaqué marin

Optimisez vos transports sur site à l'aide de votre chariot élévateur par réduction des distances et frais

- Construction robuste en acier profilé
- Surface de chargement en bois ou en contreplaqué marin
- Couronne pivotante à fourches et sécurisé contre le glissement inintentionnel
- 2 pieds supports
- 2 roues spécifiques pour charges très lourdes Ø 300 x 100 mm

Versions spécifiques livrables



Transport de charges longues, rayon de braquage minimal grâce à la prise directe



STS avec des profilés creux



Pour le transport de pièces très lourdes et encombrantes: longueur 12 m, charge admissible 20 t

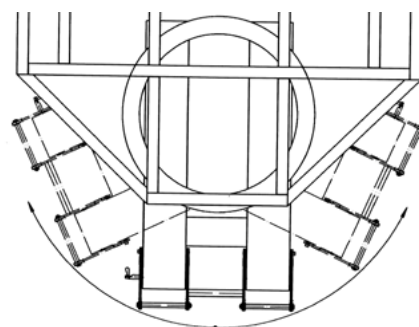

Couronne pivotante à entrées de fourches

Dimensions intérieures des fourreaux en mm			
	A	B	C
STS 2,5-5,0	310	200	124

	Dimensions (LxPxH) en mm	Surface de chargement (LxP) en mm	Charge adm. en kg	Poids en kg laqué
STS 2,5	3625x 2000 x 365	2500 x 2000	5000	570
STS 5,0	6125 x 2000 x 365	5000 x 2000	5000	875

Surface:	RAL 2000	RAL 3000	RAL 5012	RAL 6011	RAL 7005
----------	----------	----------	----------	----------	----------

RALLONGES DE FOURCHES DE TYPE GO / GG



GO



GG

Les rallonges de fourches permettent de manipuler en toute sécurité des charges plus longues que les fourches existantes.

- Construction robuste en tôle d'acier
- Prise rapide et facile
- Fixation derrière le talon par goujons
- Rallonges de fourches de forme conique

Versions

GO

- Version ouverte
- Partie inférieure ouverte

GG

- Version fermée
- Partie inférieure fermée

Version ouverte GO

Longueur		1600 mm	1800 mm	2000 mm	
Pour section des fourches PxH en mm	Dimensions extérieures PxH en mm	No.	No.	No.	Poids en kg
80 x 40	106 x 48	4475-10-4000	4475-11-4000	4475-12-4000	37 / 41 / 45
100 x 40	128 x 48	4475-13-4000	4475-14-4000	4475-15-4000	41 / 46 / 51
100 x 45	128 x 53	4475-13-4500	4475-14-4500	4475-15-4500	43 / 48 / 53
100 x 50	128 x 58	4475-13-5000	4475-14-5000	4475-15-5000	45 / 50 / 56
120 x 40	148 x 48	4475-16-4000	4475-17-4000	4475-18-4000	45 / 51 / 56
120 x 50	148 x 58	4475-16-5000	4475-17-5000	4475-18-5000	49 / 55 / 61
125 x 45	153 x 53	4475-19-4500	4475-20-4500	4475-21-4500	48 / 54 / 60
125 x 50	153 x 58	4475-19-5000	4475-20-5000	4475-21-5000	50 / 56 / 62
150 x 50	181 x 58	4475-22-5000	4475-23-5000	4475-24-5000	56 / 63 / 70
150 x 70	181 x 78	4475-22-7000	4475-23-7000	4475-24-7000	64 / 72 / 80

Autres dimensions sur demande

Version fermée GG

Longueur		1600 mm	1800 mm	2000 mm	
Pour section des fourches PxH en mm	Dimensions extérieures PxH en mm	No.	No.	No.	Poids en kg
80 x 40	106 x 66	4475-40-4000	4475-41-4000	4475-42-4000	58 / 65 / 73
100 x 40	128 x 66	4475-43-4000	4475-44-4000	4475-45-4000	65 / 74 / 82
100 x 45	128 x 71	4475-43-4500	4475-44-4500	4475-45-4500	67 / 78 / 85
100 x 50	128 x 76	4475-43-5000	4475-44-5000	4475-45-5000	69 / 78 / 87
120 x 40	148 x 66	4475-46-4000	4475-47-4000	4475-48-4000	73 / 88 / 93
120 x 50	148 x 76	4475-46-5000	4475-47-5000	4475-48-5000	78 / 88 / 98
125 x 45	153 x 71	4475-49-4500	4475-50-4500	4475-51-4500	78 / 88 / 98
125 x 50	153 x 76	4475-49-5000	4475-50-5000	4475-51-5000	80 / 90 / 100
150 x 50	181 x 76	4475-52-5000	4475-53-5000	4475-54-5000	90 / 102 / 122
150 x 70	181 x 96	4475-52-7000	4475-53-7000	4475-54-7000	98 / 111 / 124

Autres dimensions sur demande



Fixation derrière le talon par goujons

IMPORTANT!

Pour des raisons de sécurité la longueur des fourches ne doit pas être inférieure à 60% de la longueur des rallonges!

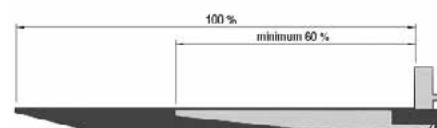

CROCHETS PORTE CHARGE DE TYPE LH

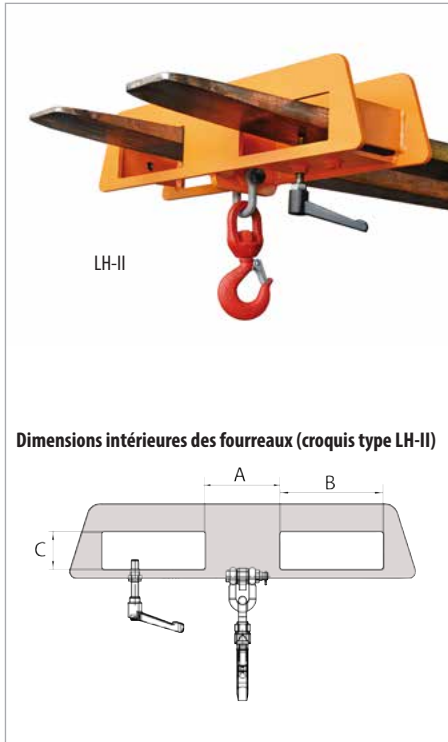
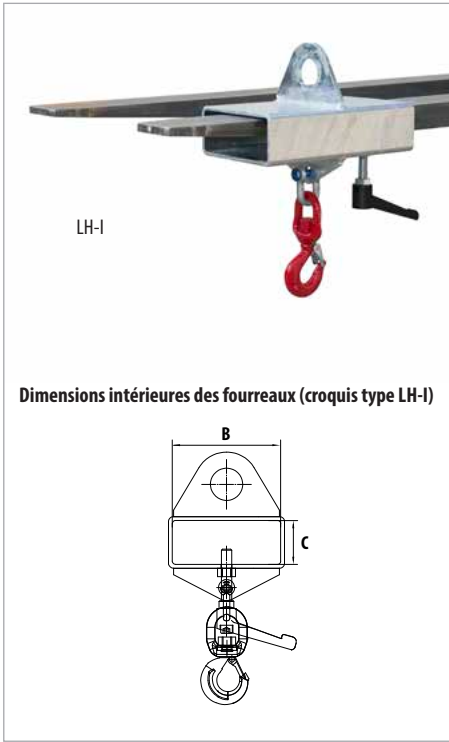

Prise et transport de lourdes charges en toute sécurité

Versions

LH-I

- Prise pour 1 fourche et grue
- Sécurisé contre le glissement inintentionnel
- Avec crochet et linguet de sécurité
- Charges admissibles différentes

LH-II

- Prises pour 2 fourches (compatibles gerbeurs)
- Sécurisé anti-glissement pour différentes longueurs de fourches, vissable sur 3 points
- Avec crochet à émerillon et linguet de sécurité
- Charges admissibles différentes

Surface: RAL 2000 galvanisé

	Charge adm. en kg	Dimensions (LxPxH) en mm	Poids en kg laqué / galv.	Dimensions intérieures des fourreaux en mm		
				A	B	C
LH-I 1,0	1000	300 x 180 x 395	9 / 10	-	168	68
LH-I 1,5	1500	300 x 180 x 420	9 / 10	-	168	68
LH-I 2,0	2000	300 x 180 x 420	10 / 11	-	168	68
LH-I 2,5	2500	300 x 180 x 455	10 / 11	-	168	68
LH-I 3,0	3000	300 x 180 x 465	11 / 12	-	168	68
LH-II 1,5	1500	170 x 750 x 385	21 / 23	160	220	80
LH-II 2,5	2500	170 x 750 x 425	22 / 24	160	220	80
LH-II 5,0	5000	180 x 750 x 490	31 / 34	160	220	80
LH-II 7,5	7500	180 x 750 x 555	35 / 38	160	220	80

PALONNIERS DE TYPE TM



Combinaison de 3 palonniers

Pour un transport rapide et sécurisé sans risque de mouvement pendulaire de la charge, de pièces ou pièces machine par grue.

Équipement de levage de charge fabriqué d'après la norme DIN EN 13155.

- Palonnier équipé d'œillets de levage
- 2 crochets à émerillons pivotants réglables avec linguet de sécurité.
- Différents positionnements des crochets de levage possible
- Equipé de pieds supports d'après la directive du DGUV 100-500 Chap. 2.8

Surface: galvanisé



	Ecartement des crochets min.-max. en mm	Charge adm. en kg	Dimensions (LxPxH) en mm	Poids en kg
TM 200- 500	200 - 500	500	550 x 100 x 305	6
TM 400- 800	400 - 800	500	850 x 100 x 305	8
TM 800-1200	800 - 1200	800	1250 x 160 x 340	17

CHARGEURS TELESCOPIQUES DE TYPE KT / KTH



KT

Le chargeur télescopique augmente la portée de votre élévateur

- Construction en acier
- Sécurisé contre le glissement inintentionnel

Extensible constructions

- Partie télescopique rétractable, extensible sur 8 positions, 2 crochets porte charge, 14 positionnements du crochet possible

KT

- Construction rigide

KTH

- Réglable sur 3 hauteurs différentes, chaque position est sécurisée par des goupilles
- 3 angles réglables: 15°, 30° ou 45°

Version en longueur fixe

- 1 crochet porte charge, 5 positionnements du crochet possible

KT-K

- Construction rigide

KTH-K

- Réglable sur 3 hauteurs différentes, chaque position est sécurisée par des goupilles
- 3 angles réglables: 15°, 30° ou 45°

En option:

- Réglage télescopique hydraulique (max. 1000 mm, pour KT et KTH)



Bras télescopique hydraulique (KTH) (accessoire)

KTH déployé et réglé en hauteur



KT-K



KTH-K réglé en hauteur

Dimensions intérieures des fourreaux en mm

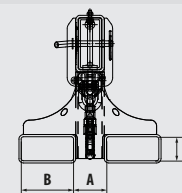

	A	B	C
KT 2,5 /KT-K 2,5	106	184	84
KT 5,0/KT-K 5,0	116	184	84
KTH 2,5/KTH-K 2,5	156	184	84
KTH 5,0/KTH-K 5,0	166	184	84

	Position	1	2	3	4	5	6	7	8	9	10	11	12	13	14	Dimensions (LxPxH) en mm	Poids en kg paint./galv.
KT-K 2,5	Distance en mm	710	1000	1290	1590	1870	2055	2255	2455	2655	2855	3055	3255	3455	3655	2000 x 490 x 480	135 / 145
KT 2,5	Poids adm. en kg	2500	2500	2500	1800	1400	1200	1050	950	850	770	700	650	600	560	2160 x 490 x 480	175 / 188
KT-K 5,0	Poids adm. en kg	5000	3550	2750	2250	1950	-	-	-	-	-	-	-	-	-	2000 x 500 x 520	160 / 172
KT 5,0	Poids adm. en kg	5000	3550	2750	2250	1950	1700	1550	1400	1300	1200	1150	1050	1000	950	2160 x 500 x 520	210 / 226
	Distance en mm	695	990	1285	1580	1825	2090	2290	2490	2690	2890	3090	3290	3490	3690		
KTH-K 2,5	Poids adm. en kg	2500	2500	2500	1800	1400	-	-	-	-	-	-	-	-	-	2050 x 540 x 560	160 / 172
KTH 2,5	Poids adm. en kg	2500	2500	2500	1800	1400	1200	1050	950	850	770	700	650	600	560	2200 x 540 x 560	203 / 218
KTH-K 5,0	Poids adm. en kg	5000	3550	2750	2250	1950	-	-	-	-	-	-	-	-	-	2050 x 550 x 600	184 / 198
KTH 5,0	Poids adm. en kg	5000	3550	2750	2250	1950	1700	1550	1400	1300	1200	1150	1050	1000	950	2200 x 550 x 600	235 / 253

Veillez à la charge max. admissible de votre chariot élévateur!

Surface:

RAL 2000

RAL 3000

RAL 5012

RAL 6011

RAL 7005

galvanisé

BRAS DE LEVAGE DE TYPE LA / LAT

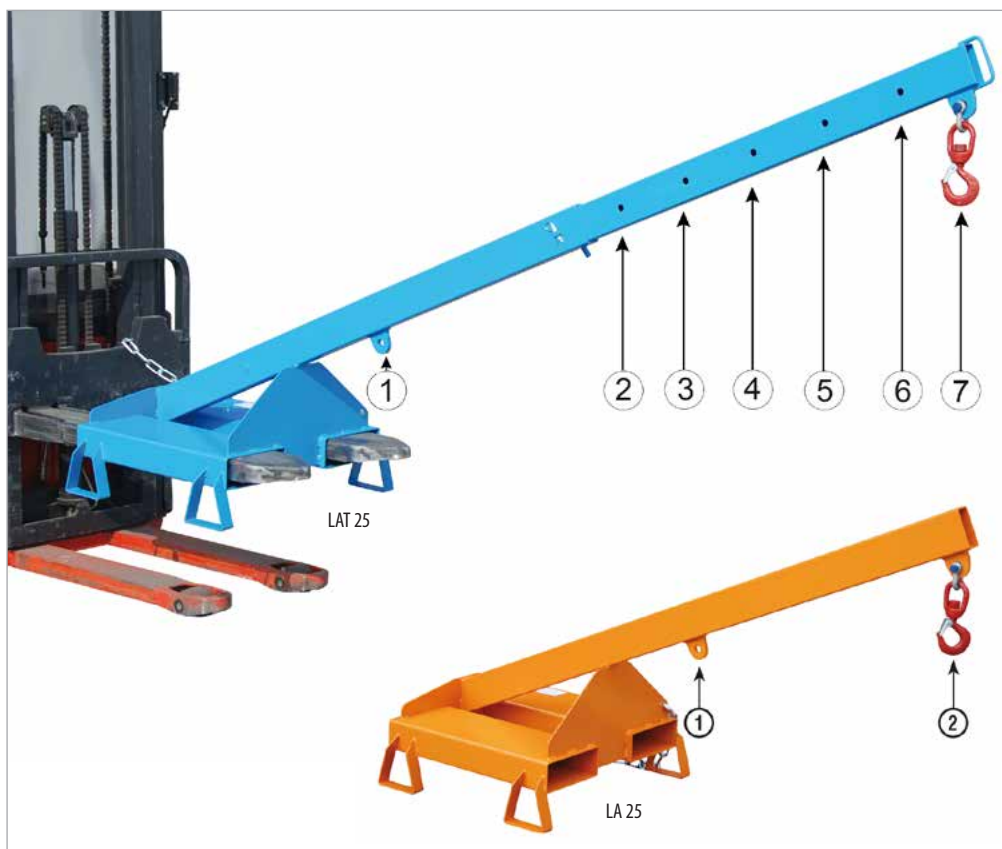
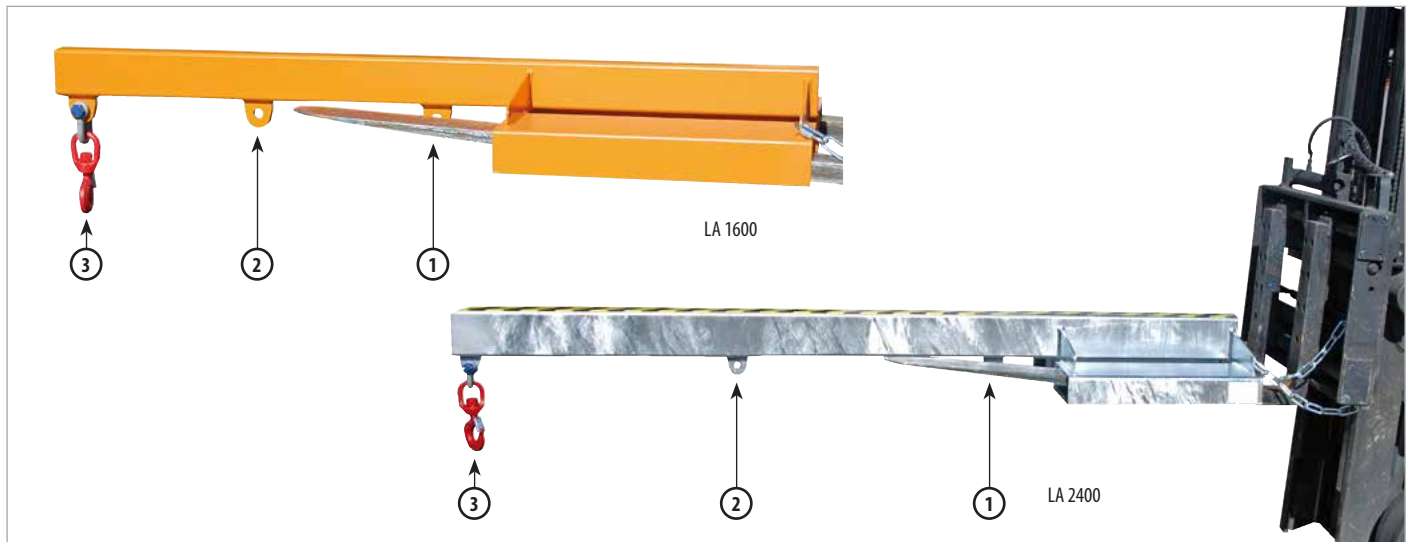

La potence transforme votre chariot élévateur en grue mobile

- Construction en acier
- Fourreaux
- Compatibles gerbeurs
- Sécurisé contre le glissement inintentionnel
- 1 crochet à emerillon avec linguet de sécurité

Versions

LA 1600/2400

- Versions rigides

LA 25

- Angle d'inclinaison 25°
- Pieds support, hauteur de passage 100 mm

LAT 25

- Angle d'inclinaison 25°
- Télescopique, chaque position est sécurisée par des goujons
- Pieds support, hauteur de passage 100 mm

	Longueur de base en mm	Position	①	②	③	④	⑤	⑥	⑦	Poids en kg laqué/galv.
			distance en mm	Poids adm. en kg	distance en mm	Poids adm. en kg	distance en mm	Poids adm. en kg	distance en mm	
LA 1600-1,0	1600	distance en mm	780	1165	1550					46 / 50
		Poids adm. en kg	1000	350	200					
LA 2400-1,0	2400	distance en mm	780	1565	2350					53 / 57
		Poids adm. en kg	1000	200	100					
LA 1600-2,5	1600	distance en mm	780	1165	1550					79 / 85
		Poids adm. en kg	2500	850	500					
LA 2400-2,5	2400	distance en mm	780	1565	2350					94 / 101
		Poids adm. en kg	2500	500	250					
LA 1600-5,0	1600	distance en mm	780	1165	1550					112 / 120
		Poids adm. en kg	5000	1700	1000					
LA 2400-5,0	2400	distance en mm	780	1565	2350					132 / 142
		Poids adm. en kg	5000	1000	500					
LA 25-1,0	1600	distance en mm	875	1600						51 / 54
		Poids adm. en kg	1000	300						
LAT 25-1,0	1600	distance en mm	875	1600	1780	1960	2140	2320	2500	62 / 67
		Poids adm. en kg	1000	300	225	200	175	150	125	

Veillez à la charge admissible de votre chariot élévateur!

Dimensions intérieures des fourreaux en mm

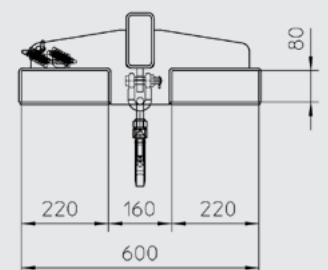

Surface:

RAL 2000

RAL 3000

RAL 5012

RAL 6011

RAL 7005

galvanisé

NACELLES DE SECURITE DE TYPE SIKO



SIKO

	Dimensions (LxPxH) en mm	Encombrement en mm	Charge totale admissible en kg	Poids en kg	Dimensions intérieures des fourreaux en mm		
					A	B	C
SIKO	1040 x 1200 x 1990	800 x 1200	300	91	600	200	80
SIKO/L	1295 x 800 x 1985	1200 x 800	300	98	160	200	80

Sécurité lors de travaux de réparation et d'entretien



- Construction tubulaire
- Plateforme de travail anti-dérapante
- Autorisée pour 2 personnes
- Caisse à outils galvanisée
- Verrouillage automatique de la porte d'accès
- Points d'ancrage pour PSA
- Fourreaux continus avec sécurité contre glissement
- Protection ne permettant que le levage par les fourreaux
- Contrôle technique «TÜV» selon «DGUV»

Versions

SIKO

- Levage par chariot élévateur du côté large

SIKO/L

- Levage par chariot élévateur du côté étroit

En option:

- 2 roulettes pivotantes (dont 1 avec arrêteur) et 2 roulettes fixes en polyamide Ø 180 mm, hauteur de construction 225 mm

Dimensions intérieures des fourreaux en mm

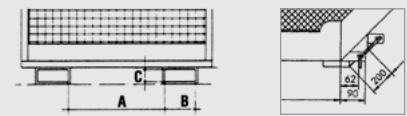

NACELLE DE SECURITE DE TYPE SIKO-M



	Dimensions (LxPxH) en mm	Encombrement en mm	Charge totale admissible en kg	Poids en kg	Dimensions intérieures des fourreaux en mm		
					A	B	C
SIKO-M	1040 x 835 x 2000	740 x 740	240	61	280	200	80

The economic alternative



- Construction tubulaire stable
- Plateforme de travail anti-dérapante
- Autorisée pour 2 personnes
- Accès par le biais de la barre de sécurité. Sécurisation automatique par gravité
- Fourreaux de sécurité anti-glissement
- Points d'ancrage pour PSA
- Caisse à outils galvanisée
- Contrôle technique «TÜV» selon «DGUV»

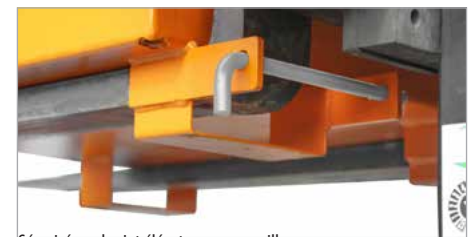

Sécurisé au chariot élévateur par goupille

Dimensions intérieures des fourreaux en mm

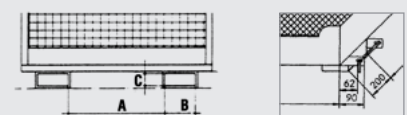

Surface:

RAL 2000

NACELLES DE SECURITE DE TYPE SIKO-G



Sécurité lors de travaux de réparation et d'entretien



- Construction tubulaire stable
- Plateforme de travail anti-dérapante
- Autorisée pour 2 personnes
- Points d'ancrage pour PSA
- Accès par le biais de la barre de sécurité. Sécurisation automatique par gravité
- Fourreaux de sécurité anti-glissement
- Caisse à outils galvanisée
- Contrôle technique «TÜV» selon «DGUV»



Accès par le biais de la barre de sécurité. Sécurisation automatique par gravité

Dimensions intérieures des fourreaux en mm

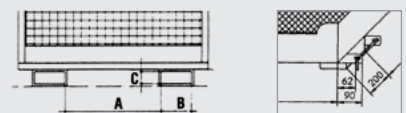

	Dimensions (LxPxH) en mm	Encombrement en mm	Charge totale admissible en kg	Poids en kg	Dimensions intérieures des fourreaux en mm		
					A	B	C
SIKO-G	1040 x 1230 x 2000	740 x 1140	300	78	600	200	80

Surface:

RAL 2000

NACELLES DE TRAVAIL DE TYPE MB-D



MB-D



MB-D/L

	Dimensions	Encrement	Charge totale	Poids en kg	Dimensions intérieures des fourreaux en mm		
	(LxPxH) en mm	en mm	admissible en kg	laqué / galv.	A	B	C
MB-D	1040 x 1210 x 1990	800 x 1200	300	103 / 111	600	200	80
MB-D/L	1290 x 805 x 1990	1200 x 800	300	106 / 114	160	200	80

Nacelles de travail de sécurité lors de travaux de réparation et d'entretien



- Construction tubulaire
- Autorisée pour 2 personnes
- Verrouillage automatique de la porte d'accès
- Fourreaux de sécurité anti-glisement
- Caisse à outils galvanisée
- Points d'ancrage pour PSA
- Contrôle technique «TÜV» selon «DGUV»

Versions

MB-D

- Levage par chariot élévateur du côté large

MB-D/L

- Levage par chariot élévateur du côté étroit

En option:

- 2 roulettes pivotantes (dont 1 avec arrêtoir) et 2 roulettes fixes en polyamide Ø 180 mm, hauteur de construction 225 mm

Valable pour chaque produit sur cette page:



Points d'ancrage pour PSA (EPI)

Dimensions intérieures des fourreaux en mm

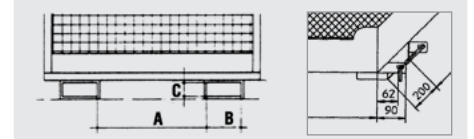

NACELLES DE TRAVAIL DE TYPE MB-ST



MB-ST



MB-ST/T

	Dimensions	Encrement	Charge totale	Poids en kg	Dimensions intérieures des fourreaux en mm		
	(LxPxH) en mm	en mm	adm. en kg	laqué / galv.	A	B	C
MB-ST	1040 x 1335 x 1990	800 x 1200	300	120 / 129	600	200	80
MB-ST-L	1300 x 930 x 1990	1200 x 800	300	125 / 135	160	200	80
MB-ST/T	1050 x 1415 x 1990	800 x 1200	300	137 / 148	600	200	80
MB-ST/T-L	960 x 1375 x 1990	1200 x 800	300	139 / 150	160	200	80

Utile au remplissage de rayonnages et inventaires pour travaux en hauteur

- Autorisée pour 1 personne
- Fourreaux de sécurité anti-glisement
- Caisse à outils galvanisée
- Points d'ancrage pour PSA

Versions

MB-ST

- A double commutateur à activer simultanément pour monter et descendre, feu flash, enrouleur et câble de 8 mm
- Levé par chariot élévateur, par le côté large

MB-ST-L

- Comme MB-ST, mais levage par chariot élévateur du côté étroit

MB-ST/T

- Comme MB-ST, mais avec sectionneur sur la porte
- Grillagé sur le pourtour

MB-ST/T-L

- Comme MB-ST/T, mais levage par chariot élévateur du côté étroit

Surface:

RAL 2000

NACELLE DE TRAVAIL DE TYPE MB-II



MB-II levage du côté étroit

MB-II levage du côté large

Gerbable des deux côtés (par le petit et le grand côté) par chariot élévateur; protection d'entrée des fourreaux de fourches non utilisés.

- Construction tubulaire
- Levage par chariot élévateur du côté large et étroit
- Plateforme de travail anti-dérapante
- Autorisée pour 2 personnes
- Points d'ancrage pour PSA
- Verrouillage automatique de la porte d'accès
- Fourreaux de sécurité anti-glissement
- Deux grilles de sécurité amovibles
- Protection d'entrée des fourreaux de fourches non utilisés
- Caisse à outils galvanisée
- Contrôle technique «TÜV» selon «DGUV»

En option:

- 2 roulettes pivotantes (dont 1 avec arrêteur) et 2 roulettes fixes en polyamide Ø 180 mm, hauteur de construction 225 mm



Chaînes de sécurité des grilles de protection amovibles
Guide de démarrage rapide



Faible encombrement

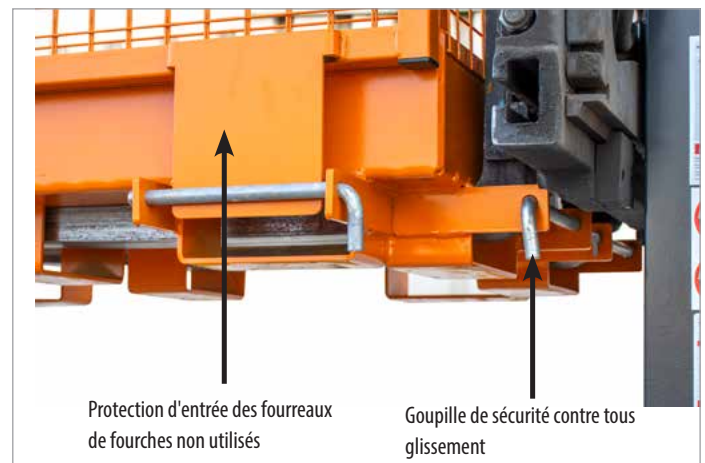

Protection d'entrée des fourreaux de fourches non utilisés

Goupille de sécurité contre tous glissement

Dimensions intérieures des fourreaux en mm

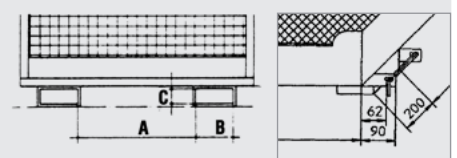

	Dimensions (LxPxH) en mm	Encombrement en mm	Charge totale admissible en kg	Poids en kg laqué/galv.	Dimensions intérieures des fourreaux en mm		
					A	B	C
MB-II	1040 x 1305 x 2355	800 x 1200	300	139/ 150	600 190	200 200	80 80

Surface:

RAL 2000

galvanisé

NACELLES DE TRAVAIL DE TYPES MB-F / MB-K IV



MB-F

Nacelles de travail de sécurité lors de travaux de réparation et d'entretien



- Autorisée pour 2 personnes
- Verrouillage automatique de la porte d'accès
- Fourreaux de sécurité anti-glissement
- Contrôle technique «TÜV» selon «DGUV»
- Points d'ancrage pour PSA

Versions

MB-F

- Version pliable
- En un tour de main, la nacelle est prête à l'emploi
- Caisse à outils galvanisée
- Levage par chariot élévateur du côté large

En option:

- 2 roulettes pivotantes (dont 1 avec arrêtoir) et 2 roulettes fixes en polyamide Ø 180 mm, hauteur de construction 225 mm

Dimensions intérieures des fourreaux en mm

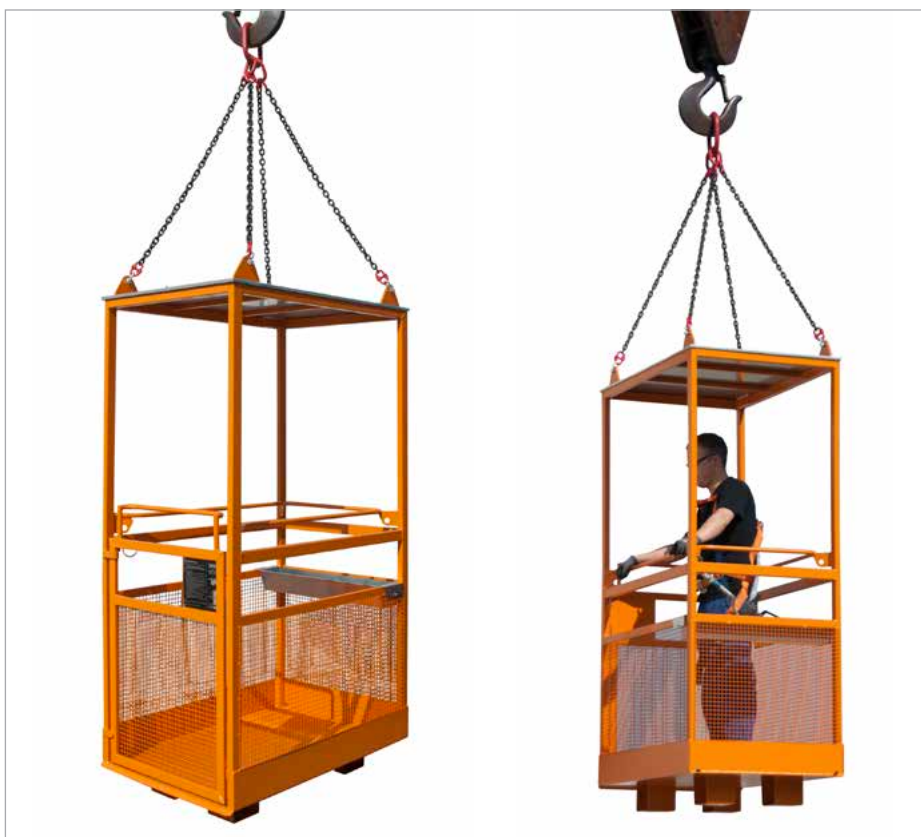
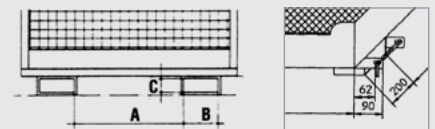

MB-K-IV

MB-K-IV

- Levage par grue
- Selon DIN EN 14502-1
- Charge utile 300 kg
- Pieds, hauteur de passage 135 mm
- Toit galvanisé
- Caisse à outils galvanisée inside
- Equipée d'une élingue chaîne à 4 brins

	Dimensions (LxPxH) en mm	Encombrement en mm	Charge totale admissible en kg	Poids en kg laqué / galv.	Dimensions intérieures des fourreaux en mm		
					A	B	C
MB-F	1275 x 1210 x 1995	1000 x 1200	300	122 / 131	600	200	80
MB-K-IV	815 x 1200 x 2305	800 x 1200	470	170 / 183	-	-	-

Surface:

RAL 2000

NACELLES DE TRAVAIL DE TYPES MB-A / MB-B



MB-A



MB-A/D/L



MB-B

Nacelles de sécurité pour travaux de réparation et d'entretien

- Autorisée pour 2 personnes
- Fourreaux de sécurité anti-glissement
- Caisse à outils galvanisée
- Verrouillage automatique de la porte d'accès

Versions

MB-A

- Vérifié par contrôle technique «TÜV» Autrichien
- Levage par chariot élévateur du côté large
- Points d'ancrage pour PSA (EPI)



- MB-A/L: Levage par chariot élévateur du côté étroit
- MB-A/D: Avec toit de protection, levage par chariot élévateur du côté large
- MB-A/D/L: Avec toit de protection, levage par chariot élévateur du côté étroit

MB-B

Nacelles de sécurité pour travaux de réparation et d'entretien

- Construction tubulaire
- Autorisée pour 2 personnes
- Verrouillage automatique de la porte d'accès
- Fourreaux de sécurité anti-glissement
- Poignées de sécurité
- Caisse à outils galvanisée
- Levage par chariot élévateur du côté large
- Points d'ancrage pour PSA
- MB-B/L: Levage par chariot élévateur du côté étroit

En option:

- 2 roulettes pivotantes (dont 1 avec arrêtoir) et 2 roulettes fixes en polyamide Ø 180 mm, hauteur de construction 225 mm

	Dimensions (LxPxH) en mm	Encombrement en mm	Charge totale admissible en kg	Poids en kg laqué / galv.	Dimensions intérieures des fourreaux en mm		
					A	B	C
MB-A	1050 x 1215 x 2090	800 x 1200	300	135 / 145	600	200	80
MB-A/L	1300 x 825 x 2090	1200 x 800	300	132 / 142	160	200	80
MB-A/D	1050 x 1215 x 2105	800 x 1200	300	157 / 167	600	200	80
MB-A/D/L	1300 x 825 x 2105	1200 x 800	300	157 / 167	160	200	80
MB-B	1045 x 1210 x 1990	800 x 1200	300	120 / 129	600	200	80
MB-B/L	1290 x 805 x 1990	1200 x 800	300	120 / 129	160	200	80

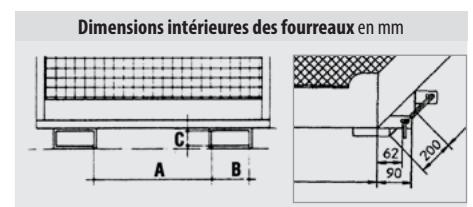

Surface:

RAL 2000

PELLES DE TYPE BSE / BSM



BSE



BSM



BSE version hydraulique (construction spécifique)

	Capacité env. en m ³	Dimensions (LxPxH) en mm	Dimensions de la pelle (LxPxH) en mm	Charge adm. en kg	Poids en kg	
					BSE	BSM
BSE / BSM 50	0,50	1800 x 1170 x 500 (790)*	1000 x 1100 x 500	1000	198	180
BSE / BSM 75	0,75	1900 x 1270 x 550 (790)*	1200 x 1200 x 550	1500	228	210
BSE / BSM 100	1,00	2000 x 1670 x 650 (790)*	1300 x 1600 x 650	2000	320	312
BSE / BSM 150	1,50	2050 x 1870 x 600 (800)*	1500 x 1800 x 600	3000	374	368
BSE / BSM 200	2,00	2100 x 2070 x 650 (800)*	1600 x 2000 x 650	3000	425	413
BSE / BSM 250	2,50	2100 x 2570 x 650 (800)*	1600 x 2500 x 650	3000	484	472

*Hauteur le levier inclus

Pelles BAUER pour le chargement et le transport de matériaux en vrac

- Entrée simple de fourches
- Basculement de toute hauteur par commande à cable depuis le siège du chariot élévateur
- Tôle de cuve avec rebord profilé sur le pourtour
- Bande racleuse en acier spécial
- Cadre de base robuste
- Sécurisé contre le glissement inintentionnel

Versions

BSE

- Mécanique

BSM

- Mécanique, avec ouverture pour fourches

Versions spécifiques livrables

Dimensions intérieures des fourreaux en mm			
	A	B	C
BSE / BSM 50	480	170	75
BSE / BSM 75	580	170	75
BSE / BSM 100	680	170	75
BSE / BSM150-200	780	200	85
BSE / BSM 250	980	200	85
BSM / BSM50-250	Veuillez préciser lors de la commande		

PELLES DE TYPE BSI



	Capacité env. en m ³	Dimensions (LxPxH) en mm	Dimensions de la pelle (LxPxH) en mm	Charge adm. en kg	Poids en kg
BSI 50	0,50	1810 x 1330 x 710*	1245 x 1250 x 310	750	183
BSI 75	0,75	1810 x 1330 x 710*	1245 x 1250 x 510	1000	210
BSI 100	1,00	1810 x 1330 x 810*	1245 x 1250 x 710	1500	226

*Hauteur le levier inclus

L'alternative économique

- Entrée simple de fourches
- Basculement de toute hauteur par commande à cable depuis le siège du chariot élévateur
- Tôle de cuve avec rebord profilé sur le pourtour
- Bande racleuse en acier spécial
- Cadre de base robuste
- Sécurisé contre le glissement inintentionnel

Dimensions intérieures des fourreaux en mm			
	A	B	C
BSI 50-100	480	170	75

Surface:

RAL 2000

RAL 3000

RAL 5012

RAL 6011

RAL 7005

PELLES DE TYPE DGS



Pelle hydraulique à double articulations pour un déversement dosé

- Cadre de base robuste et pelle à bande racleuse en acier spécifique
- Centre de gravité pertinent de la charge
- Basculable en avant et en arrière
- Basculement par l'hydraulique du chariot élévateur
- Fourreaux pour chariots élévateurs
- Sécurisé contre le glissement inintentionnel



	Capacité env. en m ³	Dimensions (LxPxH*) en mm	Charge adm. en kg	Poids en kg
DGS 500	0,50	1610 x 1050 x 1370	1000	243
DGS 700	0,70	1610 x 1210 x 1370	1000	260
DGS 950	0,95	1610 x 1610 x 1370	1000	320
DGS 1200	1,20	1610 x 2010 x 1370	1500	360

*Hauteur de pelle (sans cylindre hydraulique)

Dimensions intérieures des fourreaux en mm

	A	B	C
DGS 500	300	180	65
DGS 700	360	180	65
DGS 950, 1200	660	180	65

PELLES DE TYPE HVR



Pelle hydraulique à 2 cylindres pour un déversement régulier

- Cadre de base robuste et pelle à bande racleuse en acier spécial
- Basculable en avant et en arrière
- Basculement par l'hydraulique du chariot élévateur
- Fourreaux pour chariots élévateurs
- Sécurisé contre le glissement inintentionnel



	Capacité env. en m ³	Dimensions (LxPxH) en mm	Charge adm. en kg	Poids en kg
HVR 50	0,50	1645 x 1230 x 680	1600	275
HVR 75	0,75	1670 x 1630 x 685	1600	326
HVR 80 L	0,80	1705 x 1030 x 925	1600	310
HVR 100	1,00	1740 x 1830 x 775	2000	392
HVR 150	1,50	1905 x 2030 x 955	2500	474

Dimensions intérieures des fourreaux en mm

	A	B	C
HVR 50-80 L	420	160	65
HVR 100-150	580	195	75

Surface:

RAL 2000

RAL 3000

RAL 5012

RAL 6011

RAL 7005

EPANDEUSE DE TYPE SH



SH avec housse

	Capacité de l'entonnoir env. en l	Largeur d'épandage max. in m	Besoin minimum en huile en l/min	Capacité max. de transport (l/min)	Poids total admissible en kg	Poids en kg
SH	265	9	15	80	500	115

Pour sable, sel et gravillons

- Mise en route par système hydraulique du chariot
- Largeur de dispersion réglable par changement de hauteur et inclinaison du dispositif
- Mélangeur
- Grille de protection en treillis
- Fourreaux
- Surface laquée **RAL 2000**

En option:

- Housse

Dimensions intérieures des fourreaux en mm

	A	B	C
SH	670	200	70

EPANDEUSES DE TYPE STW



STW 100 avec housse



STW 260

Pour sable et sel

- Remorquable par chariots élévateurs, petits tracteurs, etc.
- Avec roues à bandage en caoutchouc (STW 100) ou pneumatiques (STW 260)
- L'épandage se fait par la rotation des roues
- Levier de réglage de la largeur et de la direction d'épandage
- Entonnoir laqué **RAL 3000**

En option:

- Housse



Chasse-neige SCH-G (voir page 56) avec STW 100

	Capacité de l'entonnoir env. en l	Versión de l'entonnoir	Largeur d'épandage max. in m	Poids total admissible en kg	Poids en kg
STW 100	105	laqué	6	135	30
STW 260	260	laqué	12	340	84

BALAIS POUR CHARIOT ELEVATEUR DE TYPE SKB

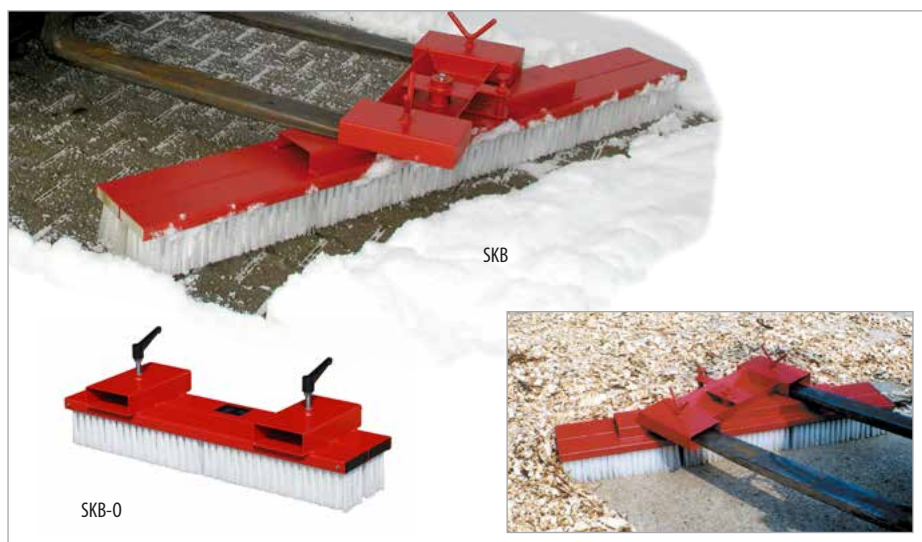

Balayage rapide et économique des parkings, accès, chemins, lieux de stockage, halles de production etc.

- Construction en acier robuste
- Fourreaux pour chariots élévateurs
- Sécurisé contre le glissement
- Utilisable par chariots élévateurs et autres véhicules ayant des fourches
- Brosses interchangeables individuellement
- Surface laqué **RAL 3000**

Versions

SKB

- Réglables deux fois à droite et à gauche

SKB-O

- Sans réglage latéral

Versions spécifiques livrables

	Dimensions (LxPxH) en mm	Poids en kg
SKB 100	350 x 1000 x 410	45
SKB 150	350 x 1500 x 410	55
SKB 200	350 x 2000 x 410	65
SKB-O 100	305 x 1000 x 360	30
SKB-O 150	305 x 1500 x 360	40
SKB-O 200	305 x 2000 x 360	50

Dimensions intérieures des fourreaux en mm			
Type	A	B	C
SKB 100-200 / SKB-O 100-200	450	160	60

CHASSE-NEIGE DE TYPE SCH-P / SCH-U



La lame chasse-neige avec compensation de niveau automatique

- Suspension pendulaire
- Suspension spéciale élastique
- Passage aisé sur les inégalités du sol
- Ménageant le cadre auxiliaire
- Garde au sol du bouclier réglable par des patins
- 2 positions de réglage du bouclier à gauche et à droite
- Bandes racleuses vissées, interchangeables rapidement
- Surface laqué **RAL 2000**

Versions

SCH-P

- Fourreaux en haut

SCH-U

- Fourreaux en bas

- ...-S Bande racleuse en acier
- ...-G Bande racleuse en caoutchouc
- ...-V Bande racleuse en PUR



SCH-U-S

	Largeur de bouclier en mm	Largeur de dégagement réglable en mm	Hauteur du bouclier en mm	Poids en kg		
				Type ...-S	Type ...-G	Type ...-V
SKB-P 150 / SKB-U 150	1500	1500/1300/1100	620	195	200	197
SKB-P 180 / SKB-U 180	1800	1800/1600/1300	620	206	212	209
SKB-P 210 / SKB-U 210	2100	2100/1800/1500	620	228	235	231
SKB-P 240 / SKB-U 240	2400	2400/2100/1700	620	252	260	256

Dimensions intérieures des fourreaux en mm			
Type	A	B	C
SKB-P/-U 150-180	412	165	60
SKB-P/-U 210-240	412	215	75

LAMES CHASSE-NEIGE DE TYPE SCH



SCH-G

Lames chasse-neige robustes en 4 versions

- Prise rapide par fourches
- Sécurisé contre le glissement inintentionnel
- Bouclier réglable deux fois à droite et à gauche
- Racleur à ressort et bande racleuse vissée, remplacement rapide

Versions

- SCH-G** Bande racleuse en caoutchouc
- SCH-S** Bande racleuse en aciering edge
- SCH-V** Bande racleuse en polyuréthane
- SCH-F** Racleur à ressort

En option:

- Réglage hydraulique du bouclier



SCH-G réglé à droite



SCH-G réglé à gauche



Réglage hydraulique du bouclier

	Largeur du bouclier en mm	Largeur de dégagement réglable en mm	Hauteur du bouclier en mm	Poids laqué en kg			
				SCH-S	SCH-G	SCH-V	SCH-F
SCH 150	1500	1500/1300/1100	580*/620/720**	170	172	170	203
SCH 180	1800	1800/1600/1300	580*/620/720**	182	183	182	222
SCH 210	2100	2100/1800/1500	580*/620/720**	232	233	232	278
SCH 240	2400	2400/2100/1700	580*/620/720**	246	247	246	299

* bande racleuse en acier **avec racleur à ressort

Dimensions intérieures des fourreaux en mm			
	A	B	C
SCH 150-180	417	165	60
SCH 210-240	416	220	78

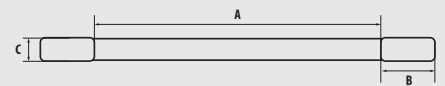

Surface:

RAL 2000

LAME CHASSE-NEIGE DE TYPE SCH-L



L'alternative économique

- Enfouchage rapide
- Sécurisé contre le glissement inintentionnel
- Une position de réglage du bouclier à gauche et à droite
- Bande racleuse en caoutchouc, vissée, remplacement rapide possible



SCH-L réglé à gauche



SCH-L réglé à droite



SCH-L 1800 laqué



SCH-L 1500 galvanisé

	Largueur du bouclier en mm	Largueur de dégagement réglable en mm	Hauteur du bouclier en mm	Poids en kg laqué / galv.
SCH-L 1500	1500	1500 / 1300	585	120 / 129
SCH-L 1800	1800	1800 / 1550	585	129 / 139

Dimensions intérieures des fourreaux en mm

	A	B	C
SCH-L 1500/1800	410	168	68

Surface:

RAL 2000

galvanisé

BASCULEURS DE POUBELLE DE TYPE MK



MK



MK

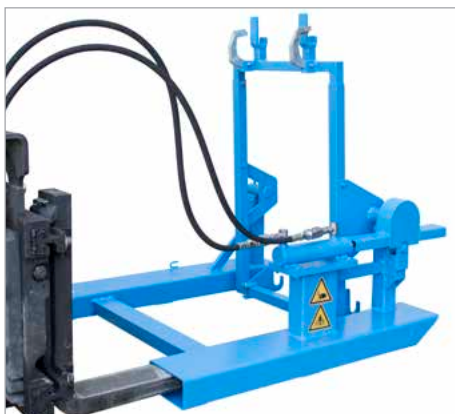

MK-H

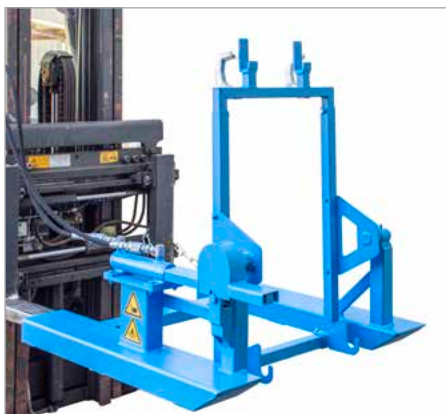

MK-H

	Nombre max. (poubelles x l)	Dimensions (LxPxH) en mm	Charge adm. en kg	Poids en kg laqué
MK 120	1 x 80/120	1000 x 930 x 925	250	61
MK 240	1 x 240	1000 x 1020 x 1060	250	66
MK-H 120	1 x 80/120	1100 x 930 x 925	250	81
MK-H 240	1 x 240	1100 x 1020 x 1055	250	89

Pour le vidage et nettoyage des poubelles de 80, 120 ou 240 litres

- Construction en acier robuste
- Fourreaux
- Conçu pour tous les chariots élévateurs
- Sécurisé contre le basculement et le glissement inintentionnel
- Les crochets sécurisent la poubelle automatiquement lors du basculement

Versions

MK

- Vidage par câble

MK-H

- Vidage par basculement hydraulique

Dimensions intérieures des fourreaux en mm

	A	B	C
MK 120 / MK-H 120	580	170	75
MK 240 / MK-H 240	670	170	75

ELEVATEURS DE POUBELLES DE TYPE MH



Transport ergonomique et efficace des poubelles

- Cadre de base robuste avec fourreaux
- Butée en caoutchouc
- Dispositif de prise vissée sur le cadre de base
- Pour 1 à 3 poubelles
- Sécurisé contre le glissement inintentionnel

Versions

MH-I - MH-III

- Pour toutes les poubelles selon «DIN EN 840-1», pour poubelles de 80 à 360 litres en matières plastiques et 240 litres en acier.

MH-II

- Pour toutes les poubelles jusqu'à 1100 l avec prise dans la collerette

Dimensions intérieures des fourreaux en mm

	A	B	C
MH-I - MH-III	230	170	75

	Nombre max. poubelles (880 à 360 l)	Nombre max. poubelles (à 1000 l)	Dimensions (LxPxH) en mm	Charge adm. en kg	Poids en kg laqué
MH-I	1	-	1030 x 585 x 680	200	65
MH-II	2	1	1030 x 1070 x 680	400	71
MH-III	3	-	1030 x 1595 x 680	600	79

Surface:

RAL 2000

RAL 3000

RAL 5012

RAL 6011

RAL 7005

BASCULEUR POUR BENNES / BACS A DECHETS DE **TYPES KM / KG**



KM



KM

TYPE KM

La solution optimale pour le transport, le basculement et le nettoyage des poubelles (à 4 roues de 770 et 1100 litres) conformes à la normes «DIN EN 840-3»

- Cadre de base robuste avec fourreaux et dispositif de basculement
- Sécurisé contre le glissement inintentionnel
- Conteneur sécurisé par 2 axes (conteneur acier) ou 2 bras de fixation rabattables (conteneur plastique)
- Couvercle sécurisé par câble en acier en position ouverte
- Basculement commandé du chariot élévateur par circuit hydraulique (pression min. 130 bars)
- Basculement en avant et en arrière
- Vitesse de basculement réglable par la soupape d'étranglement
- Dispositif pour la fixation des tuyaux hydrauliques, câbles en acier et chaîne de sécurité
- Surface **galvanisé**

TYPE KG

La solution optimale pour le transport, le basculement et le nettoyage des box palettes européen conformes à la norme «DIN 15155»

- Comme KM, mais protection du box grillagé par mandrin
- Surface **galvanisé**

Versions

KG-A

- Basculement commandé du chariot élévateur par circuit hydraulique

KG-B

- Basculement manuel et dispositif hydraulique de basculement à frein

KG-C

- Basculement manuel

Mise en place rapide avec n'importe quel chariot élévateur

- Version mécanique
- Basculement de toute hauteur par commande à câble depuis le siège du chariot élévateur
- Dispositifs coûteux pour chariots élévateurs inutilisés
- Sécurisé contre le glissement inintentionnel

En option:

- Frein de basculement réglable

Fabrication sur mesure du type KGM selon les dimensions de votre conteneur.



KG-A

	Dimensions (LxPxH) en mm	Angle de basculement en degrés	Charge adm. en kg	Poids en kg	Dimensions intérieures des fourreaux en mm								
KM	1845 x 1370 x 960	135	600	177									
KG-A	1845 x 1160 x 1020	135	500	200									
KG-B	1845 x 1160 x 1020	135	500	195									
KG-C	1845 x 1160 x 1020	160	500	160									
					<table border="1"> <tr> <td>KM / KG</td> <td>A</td> <td>B</td> <td>C</td> </tr> <tr> <td></td> <td>115</td> <td>200</td> <td>65</td> </tr> </table>	KM / KG	A	B	C		115	200	65
KM / KG	A	B	C										
	115	200	65										

RETOURNEUR DE BACS DE **TYPE KGM**



KGM à frein de basculement réglable

Surface:

RAL 2000

RAL 3000

RAL 5012

RAL 6011

RAL 7005

AIDES A LA MANŒUVRE DE TYPE RH



RH

Aide à la manœuvre pour mieux ranger les remorques sur le terrain d'entreprises, dans les halles de production etc.

- Fourreaux robustes
- Sécurisé contre glissement inintentionnel
- Attelage facile

Versions

RH

- Avec boule d'attelage

RH-RM

- Avec coupleur Rockinger RO 805 B et boule d'attelage Ø 31,5 mm

RH-RMK

- Comme type RH-RM, mais avec coupleur et boule d'attelage

RH-RA

- Avec coupleur automatique Rockinger RO 244-2 avec boule d'attelage Ø 25 mm

RH-RAK

- Comme RH-RA, mais avec coupleur à boule d'attelage

RH-AC

- Equipé d'un crochet pour benne Ampliroll



RH-RM

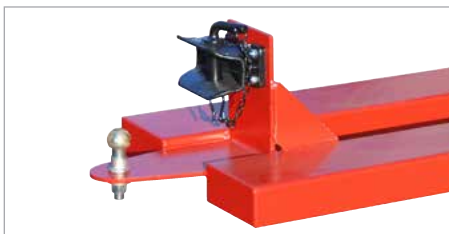

RH-RMK

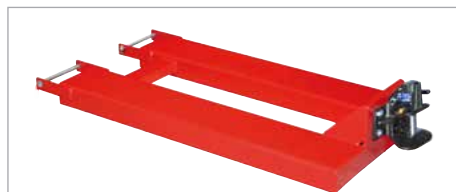

RH-RA

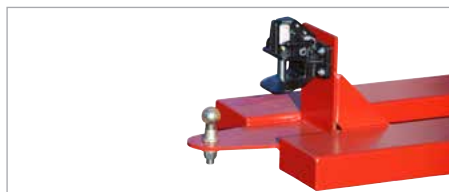

RH-RAK



RH-AC

	Dimensions (LxPxH) en mm	Longueur des fourreaux en mm	Charge admissible en kg			Poids en kg
			boulet	coupleur	crochet	
RH	405 x 550 x 170	405	100	-		24
RH-RM	1465 x 650 x 270	1200	-	650		72
RH-RMK	1535 x 650 x 370	1200	100	650		77
RH-RA	1480 x 650 x 310	1200	-	250		75
RH-RAK	1535 x 650 x 410	1200	100	250		77
RH-AC	1800 x 700 x 725	1250			10000	214

Dimensions intérieures des fourreaux en mm

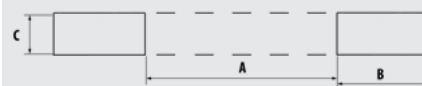

	A	B	C
RH	200	168	68
RH-RM/-RMK/-RA/-RAK	200	200	80
RH-AC	200	220	70

PROTECTION BOUT DE FOURCHES DE TYPE GZS



La caisse de prévoyance des accidents du travail exige conformément au code de la route que sur les voies ouvertes à la circulation publique les fourches de l'élevateur doivent être protégées.

Protection de fourches conforme à la réglementation de la sécurité routière

- Construction robuste en acier à fourreaux
- Mise en place rapide
- Balisage rouge/blanc
- Sécurisé contre glissement inintentionnel: longueur de fourches min. 1200 mm – en cas de fourches plus longues, veuillez l'indiquer lors de la commande

Dimensions intérieures des fourreaux en mm

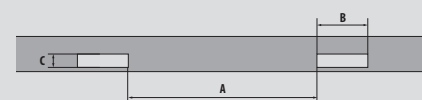

	A	B	C
GZS	280	160	40

	Dimensions (LxPxH) en mm	Poids en kg
GZS	200 x 995 x 110	5

Surface:

RAL 3000

PINCES A FUTS DE TYPE RS



RS-II/M

Transport sûr et rapide de fûts plein

- Construction robuste en acier
- Vue dégagée pour le conducteur
- Dispositif de pinces galvanisées en série
- Butée en caoutchouc pour éviter l'endommagement des fûts
- Montant du dispositif à pinces vissé sur le cadre de base
- Force de serrage extrêmement élevée
- Sécurisé contre le glissement inintentionnel

Versions

RS/M

- Pour fûts métalliques à bonde, à ouverture totale, à anneaux contenance de 200 litres et fûts plastiques à bonde contenance de 220 litres (fûts pleins)

RS/91

- Pour fûts métalliques à bonde, à ouverture totale de 200 litres, fûts plastiques à bonde et fûts plastiques à 2 bondes de 220 litres (fûts pleins)
- Large surface de contact au bord du fût

En option:

- Pieds-supports pour gerbeurs
- Blocage hydraulique sécurisé

Versions spécifiques livrables



RS-I/M



RS-I/M avec pieds-supports pour gerbeurs



RS-I/91 équipé d'un serrage hydraulique sécurisé



Large surface d'appui du bord du fût (RS/91)

Dimensions intérieures des fourreaux en mm			
	A	B	C
RS-I/M	230	170	75
RS-I/91	230	170	75
RS-II/M	530	170	75
RS-II/91	530	170	75

	Nombre max. (fûts à 200 l)	Charge adm. en kg	Dimensions (LxPxH) en mm	Poids en kg laqué / galv.
RS-I/M	1	800	1295 x 585 x 925	94 / 103
RS-I/91	1	800	1295 x 585 x 925	94 / 103
RS-II/M	2	1600	1185 x 940 x 925	139 / 153
RS-II/91	2	1600	1185 x 940 x 925	139 / 153

Surface:	RAL 2000	RAL 3000	RAL 5012	RAL 6011	RAL 7005	galvanisé
----------	----------	----------	----------	----------	----------	-----------

PINCES A FUTS DE TYPE RS/D 91



RS-I/D 91

	Nombre max. (fûts à 200 l)	Charge adm. en kg	Dimensions (LxPxH) en mm	Poids en kg laqué / galv.
RS-I/D 91	1	800	1285 x 585 x 810	94 / 103
RS-II/D 91	2	1600	1285 x 940 x 810	136 / 146

Transport de fûts plastiques à ouverture totale et fûts coniques à ouverture totale de 120 à 220 litres (fûts pleins)

- Butée réglable s'adaptant au type de fût
- Cadre de base identique au type RS-/M
- Dispositif de pinces galvanisées de série
- Sécurisé contre le glissement inintentionnel

Versions spécifiques livrables



Dimensions intérieures des fourreaux en mm

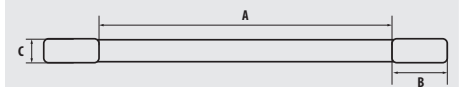

	A	B	C
RS-I/D91	230	170	75
RS-II/D91	534	170	75

PINCES A FUTS DE TYPE RS 60



RS 60-I, approprié pour fûts à partir de 500 mm de hauteur avec bord supérieur

Pour fûts métalliques à bonde de 60 litres (fûts pleins)

- Construction robuste
- Vue dégagée pour le conducteur
- Dispositif de pinces galvanisées de série faciles à remplacer
- Butée en caoutchouc pour éviter l'endommagement des fûts
- Bras de pinces vissés sur le cadre de base
- Force de serrage extrêmement élevée
- Sécurisé contre le glissement inintentionnel

En option:

- Pieds-supports pour gerbeurs

Versions spécifiques livrables



Dimensions intérieures des fourreaux en mm

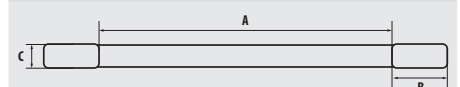

	A	B	C
RS 60-I	120	140	60
RS 60-II	360	140	60



Versions spécifiques livrables, par ex. pour fûts à bière de 30/50 litres

	Nombre max. (fûts à 60 l)	Charge adm. en kg	Dimensions (LxPxH) en mm	Poids laqué / galv. en kg
RS 60-I	1	100	1050 x 410 x 460	32 / 35
RS 60-II	2	200	1050 x 650 x 460	45 / 50

Surface:

RAL 2000

RAL 3000

RAL 5012

RAL 6011

RAL 7005

galvanisé

BASCULEURS DE FUTS DE TYPE FD



FD-K



FD-HK



FD-SK

	Dimensions (LxPxH) en mm	Basculement avec	Ø Fût en mm	Charge adm. en kg	Capacité rotative en degrés	Poids en kg laqué / galv.
FD-K	1245 x 1100 x 610	chaîne	590	360	360	76 / 84
FD-HK	1245 x 1000 x 540	manivelle	590	360	360	72 / 78
FD-H	1245 x 1000 x 475	cylindre de levage	590	360	180	75 / 83
FD-SK	650 x 1020 x 1010	chaîne	590	360	360	79 / 85

Pour transporter, lever et vider de manière régulée des fûts de 200 l métalliques à bonde ou à ouverture totale

- Cadre de base robuste
- Engrenage auto-bloquant
- Serrage du fût avec fermeture excentrique
- Sécurisé contre le glissement inintentionnel
- Fourreaux pour chariot élévateur

Versions

FD-K

- Basculement par réducteur manuel à chaîne

FD-HK

- Basculement par manivelle

FD-H

- Basculement par cylindre de levage

FD-SK

- Basculement par réducteur manuel à chaîne
- Prises pour grue et chariot élévateur



FD-H

Dimensions intérieures des fourreaux en mm			
	A	B	C
FD-K / -HK/ -H	650	170	75
FD-SK	330	200	85
FD/L-K et -HK	530	170	75

BASCULEURS DE FUTS DE TYPE FD/L



FD/L-HK

	Dimensions (LxPxH) en mm	Basculement avec	Ø Fût en mm	Charge adm. en kg	Capacité rotative en degrés	Poids en kg laqué / galv.
FD/L-K	1940 x 1140 x 890	chaîne	490-590	360	270	141 / 155
FD/L-HK	1940 x 1095 x 890	manivelle	490-590	360	270	135 / 149

Pour lever et vider des fûts métalliques à bonde à ouverture totale à anneaux, fûts plastiques à bonde à 2 bondes et à ouverture totale de 120 à 220 litres.

- Comme FD, mais avec dispositif de rotation vissée
- Fourreaux pour chariot élévateur

Versions

FD/L-K

- Basculement par réducteur manuel à chaîne

FD/L-HK

- Basculement par manivelle

Dimensions intérieures des fourreaux
voir tableau FD

Surface:

RAL 2000

RAL 3000

RAL 5012

RAL 6011

RAL 7005

galvanisé

BASCULEURS DE FUTS DE TYPE FLEX

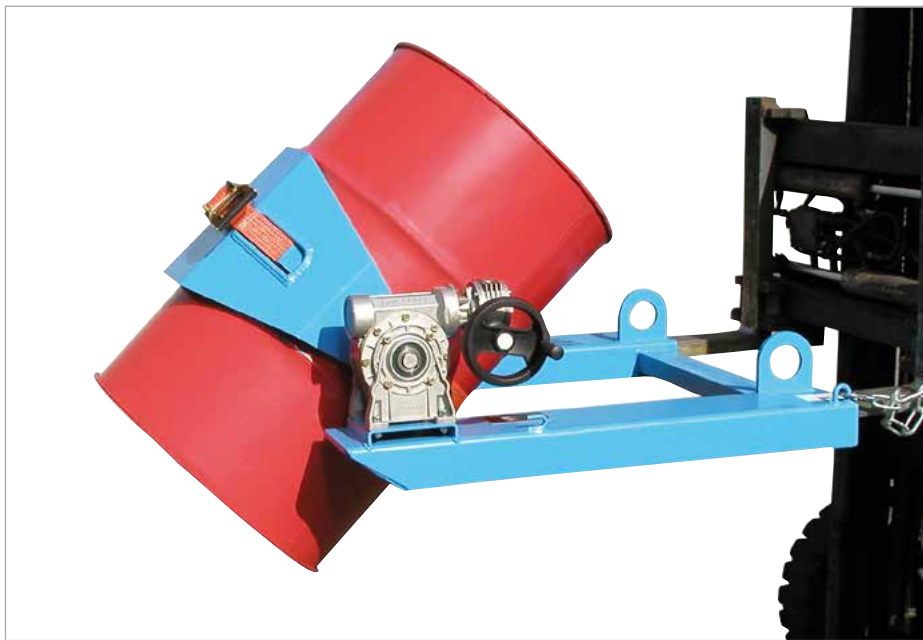

FLEX-HK

Pour transporter, vider de manière régulée et la manutention de fûts métalliques à bonde à ouverture totale, à anneaux, fûts plastiques à bonde, à 2 bondes de 60 à 220 litres et poubelles de 120 ou 240 litres.

- Cadre de base robuste avec fourreaux
- Prisme avec sangle de serrage et réducteur à double engrenage à vis sans fin
- Sécurisé contre le glissement inintentionnel
- Charge admissible 300 kg
- Rotation complète à 360°
- Fourreaux pour chariot élévateur, chargeuse sur roues et grue

Versions

FLEX-HK

- Basculement par manivelle

FLEX-K

- Basculement par chaîne

En option:

- Support de fûts type **RP**



FLEX-HK



FLEX-K

Versions spécifiques livrables

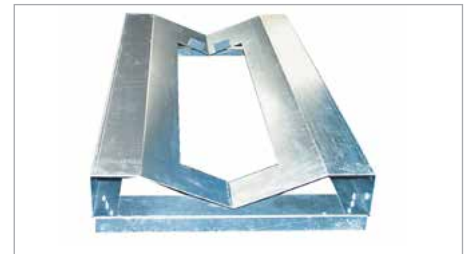

Support de fûts RP



FLEX-K

Support de fûts RP avec basculeur de fûts FLEX-HK - la solution idéale pour prendre des fûts debout et les placer en position horizontale dans des rayonnages de stockage.

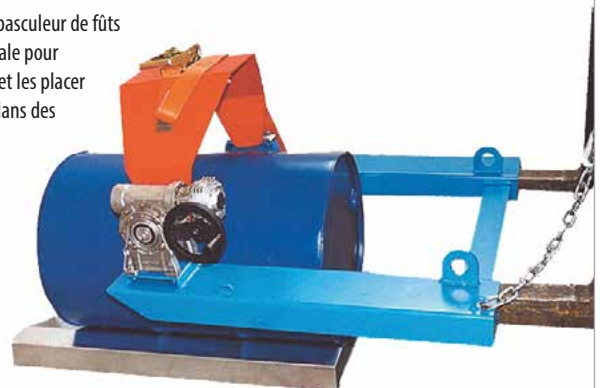

	Basculement	Dimensions (LxPxH) en mm	Charge adm. en kg	Capacité rotative en degrés	Poids en kg laqué / galv.
FLEX-HK	avec manivelle	1000 x 1090 x 405	300	360	70 / 77
FLEX-K	chaîne	1000 x 1030 x 405	300	360	75 / 82
RP		1115 x 580 x 140	300		16

Dimensions intérieures des fourreaux en mm

	A	B	C
FLEX	650	170	75

Surface:

RAL 2000

RAL 3000

RAL 5012

RAL 6011

RAL 7005

galvanisé

GRIFFES A FUTS DE TYPE FK



Pour la levée et le transport de fûts métalliques à bonde, à ouverture totale et à anneaux de 200 litres

- Version pour 1 ou 2 fûts
- La pince s'ouvre automatiquement en posant le fût au sol
- Sécurisé contre le glissement inintentionnel

FK-II

	Nombre max. (fûts à 200 l)	Charge adm. en kg	Dimensions (LxPxH) en mm	Poids en kg laqué / galv.
FK-I	1	500	1285 x 600 x 165	67 / 74
FK-II	2	1000	1320 x 1230 x 165	99 / 109

Dimensions intérieures des fourreaux en mm

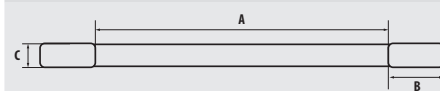

	A	B	C
FK-I / FK-II	250	170	75

ELEVATEURS DE FUTS DE TYPE FH



Maniement idéal de fûts plastiques de 120, 150 et 220 litres

- Les griffes de serrage assurent à tout moment un transport sûr
- Empiler des fûts en matière plastique sans palettes

FH-II 220

	Nombre max. (fûts à 120 / 220 l)	Charge adm. en kg	Dimensions (LxPxH) en mm	Poids en kg laqué / galv.
FH-I 120	1 / -	300	1330 x 505 x 380	49 / 53
FH-I 220	- / 1	360	1380 x 600 x 480	54 / 58
FH-II 120	2 / -	600	1330 x 980 x 385	67 / 72
FH-II 220	- / 2	720	1380 x 1160 x 485	76 / 82

Dimensions intérieures des fourreaux en mm

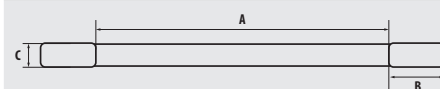

	A	B	C
FH-I 120	155	170	75
FH-I 220	250	170	75
FH-II 120	250	170	75
FH-II 220	250	170	75

RETOURNEURS DE FUTS DE TYPE FW



Ramener les fûts métalliques à bonde et à anneaux de 200 litres de la position verticale à l'horizontale et vice-versa

- Pour charger les rayonnages à fûts par exemple.

FW-I

	Nombre max. (fûts à 200 l)	Charge adm. en kg	Dimensions (LxPxH) en mm	Poids en kg laqué / galv.
FW-I	1	300	1875 x 700 x 545	108 / 116
FW-II	2	600	1875 x 1320 x 545	150 / 162

Dimensions intérieures des fourreaux en mm

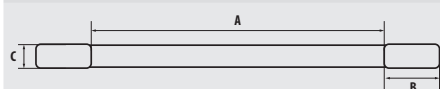

	A	B	C
FW-I	270	170	75
FW-II	600	170	75

Surface:

RAL 2000

galvanisé

RETOURNEURS DE FUTS DE TYPE FWZ ETAU A FUT DE TYPE FKL



Pour lever et transporter en position verticale ou horizontale des fûts métalliques à bonde et à ouverture totale de 60/200 litres

- Butée en caoutchouc pour éviter l'endommagement des fûts, interchangeable
- Levier de blocage pour assurer la position ouverte
- Levier d'embrayage pour changer la position de basculement

	Dimensions (LxPxH) en mm	Charge adm. en kg	Poids en kg laqué / galv.
FWZ 60	320x 805x 905	100	22 / 24
FWZ 200	425x1105x1350	300	58 / 62



Pour lever des fûts métalliques à bonde de 200 litres

- Sécurité automatique

	Dimensions (LxPxH) en mm	Poids adm. en kg	Poids en kg laqué
FKL	130 x 540 x 465	350	6



Crochet porte-charge (voir page 43) le complément idéale pour tous les produits de cette page.

GRAPPIN ARTICULE DE TYPE LG



Pour lever des fûts métalliques de 200 l à bonde en position horizontale

	Dimensions (LxPxH) en mm	Emprise sur hauteur du fût en mm	Charge adm. en kg	Poids en kg laqué / galv.
LG 60	685 x 120 x 365	450 - 600	150	4 / 4
LG 200	1020 x 120 x 455	750 - 920	360	6 / 6

PINCE A FUT DE TYPE LGZ



Pour lever des fûts métalliques à bonde et à ouverture totale en position verticale de 200 litres

	Dimensions (LxPxH) en mm	Emprise sur diamètre du fût en mm	Charge adm. en kg	Poids en kg laqué / galv.
LGZ 60	555 x 150 x 325	330 - 450	150	4 / 4
LGZ 200	740 x 200 x 410	450 - 650	300	5 / 5

Surface:

RAL 2000

galvanisé

PALONNIERS A FUTS DE TYPE FT



FT/M



FT/MK

Pour lever des fûts ou charger des conteneurs en position verticale

■ Surface **galvanisé**

Versions

FT/M

■ Pour fûts métalliques à bonde de 200 litres

FT/MK

■ Pour fûts métalliques à bonde de 200 litres et fûts plastiques à bonde, à 2 bondes de 220 litres

	Dimensions (Ø x H) en mm	Charge adm. en kg	Poids en kg
FT/M	610 x 225	300	5
FT/MK	610 x 270	300	5

GRIFFE A FUT DE TYPE 3P



Transbordement sûr de fûts métalliques à bonde, à ouverture totale, à anneaux, fûts plastiques à bonde, à 2 bondes, à ouverture totale, de 60 à 220 litres.

- Prises à 3 points
- Dispositif automatique de sécurité
- Idéal pour charger des fûts endommagés dans des fûts de sauvegarde
- Réglage de la position

	Dimensions (Ø x H) en mm	Charge adm. en kg	Capacité de serrage en mm	Poids en kg laqué / galv.
3P	630 x 915	400	270-680	17 / 19

Surface:

RAL 2000

galvanisé

GRIFFES A FUTS DE TYPE 4P



4P



4P-D 120

- Prise à 4 points
- Déverrouillage activé par barre de guidage

Versions

4P

■ Pour fûts métalliques à bonde, à ouverture totale de 200 litres et fûts plastiques à bonde, fûts plastiques à 2 bondes de 220 litres

4P-D

■ Pour fûts plastiques à ouverture totale de 120 à 220 litres

	Dimensions (LxPxH) en mm	Charge adm. en kg	Capacité de serrage en mm	Poids en kg laqué / galv.
4P	875 x 675 x 335	350	560-600	10 / 11
4P-D120	685 x 495 x 385	350	370-420	8 / 9
4P-D220	830 x 590 x 375	350	450-500	10 / 10

JEUX DE ROULETTES



Jeux de roulettes pour plus de mobilité au sol

- Accessoires pour une variété de produits BAUER (voir pages produits)
- Composé de 2 roulettes pivotantes et 2 roulettes fixes, dont une roulette pivotante avec frein
- Différentes roulettes, matériaux et charges, pour différentes utilisations et exigences
- NOTA : Lors de l'utilisation de jeux de roulettes, la charge max. du produit principal peut se réduire.

Divers types de roulettes disponibles

Roulettes polyamide

- Polyamide de couleur naturelle
- Equipées de roulements à rouleaux
- Résistance aux températures allant de -40°C à +90°C
- Etrier en tôle d'acier, zinc brillant, avec double roulement à billes dans la tête de chape
- Axe de roue vissée
- Verrouilleur de roulettes à double arrêt

Roulettes en polyamide pour charges lourdes

- Polyamide de couleur naturelle
- Equipées de roulements à billes
- Résistance aux températures allant de -40°C à +90°C
- Etrier en tôle d'acier, zinc brillant, avec double roulement à billes dans la tête de chape
- Axe de roue vissée
- Verrouilleur de roulettes à double arrêt



Jeux de roulettes polyamide



Roulettes en caoutchouc plein

Roulettes en caoutchouc plein

- Roulettes noir en caoutchouc plein
- Equipées de roulements à rouleaux
- Etrier en tôle d'acier, zinc brillant, avec double roulement à billes dans la tête de chape
- Axe de roue vissée
- Verrouilleur de roulettes à double arrêt

Type de roulettes	Roues Ø en mm	Hauteur de construction en mm	Charge utile/roue en kg	Charge utile/jeux en kg	Poids en kg	
4509-01-0800	Roulettes en polyamide	100	125	125	375	3
4509-01-0400	Roulettes en polyamide	100	125	350	1050	9
259470-350VK	Roulettes en polyamide	180	225	350	1050	9
259470-VK	Roulettes en polyamide	180	225	450	1350	9
4509-01-0300	Roulettes en polyamide pour charges lourdes	175	235	850	2550	9
4509-01-1500	Roulettes en caoutchouc plein	200	235	205	615	9

MATERIEL DE MANUTENTION



Manutention de fûts

70-73



Manutention de bouteilles de gaz

74



Manutention de poubelles

75



Vide cuve pour IBC

76



Support pour PL

77-78



Stockage / Transport

78-81



Habillages pour poubelles

82-83



Station de charge de batteries

84

LEVE FUTS TYPE FHR



FHR 600 G



FHR 600 K



FHR 600 F, version ATEX



Pour lever et transporter des fûts

- Convient au chargement de bacs de rétention, dépôts de produits dangereux, palettes à fûts etc.
- Avec timon
- Roulettes pivotantes Ø 180 mm, roulettes fixes Ø 80 mm

Différents modèles disponibles

FHR 600 G

- Pour fûts métalliques à bonde, à ouverture totale, à anneaux, fûts plastiques à bonde et à 2 bondes, fûts plastiques à ouverture totale, fûts rectangulaires, fûts coniques à ouverture totale de 110 à 220 litres et les fûts ouvert

FHR 600 K

- Pince à fûts métalliques à bonde, à ouverture totale et fûts métalliques à anneaux de 200 litres

FHR 600 F

- Pour fûts métalliques à bonde, à ouverture totale, à anneaux, fûts plastiques à bonde et à 2 bondes, à ouverture totale, fûts rectangulaires, fûts coniques à ouverture totale de 60 à 200 litres
- Prisme avec sangle de serrage et double engrenage à vis sans fin
- 360° de plage de rotation

Constructions individuelles/sur mesure, sur demande



	Largeur des palettes en mm	Charge adm. en kg	Dimensions (LxPxH) en mm	Largeur intérieure en mm	Hauteur de levage en mm	Poids paint. / galv. en kg
FHR 600 G	800	300	1000 x 1125 x 1330	845	600	109 / 115
FHR 600 K	800	300	1000 x 1125 x 1330	845	600	141 / 149
FHR 600 F	800	300	1200 x 1125 x 1330	845	600	231 / 241

Surface:

RAL 2000

RAL 5012

galvanisé à chaud

LIFTOMAT DE TYPE L



Vidange régulée de fûts métalliques à bonde, à ouverture totale, à anneaux, fûts plastiques à bonde et à ouverture totale de 110 à 220 litres

- Plage rotative allant jusqu'à 270°
- 2 roulettes pivotantes avec arrêtoir Ø 175 mm et 2 roulettes fixes Ø 200 mm en caoutchouc plein
- Levage de fûts sans difficulté grâce à la fermeture à sangle et le pivot supérieur
- Manivelle autobloquante sur le réducteur

Différents modèles disponibles

L/E

- Version hydro-électrique complète avec batterie ne nécessitant pas d'entretien 12V/88 Ah et chargeurs de batteries pour branchement sur 230 V

L/M

- Version hydraulique avec pompe à main

Constructions individuelles/sur mesure, sur demande



L/E 1300 avec bac de rétention type S 2018 (voir page 94)



L/E 1300



L/M 1300



L/M 1300 version ATEX (construction individuelle)

	Versions	Dimensions (LxPxH) en mm	Charge adm. en kg	Par levée en mm	Levée en mm	Hauteur de déversement en mm	Plage de rotation en degrés	Poids paint. / galv. en kg
L/M 600	hydraulique	1390 x 1120 x 1230	350	18	450	600	270	156 / 168
L/M 1300	hydraulique	1390 x 1120 x 1915	350	18	1100	1300	270	192 / 210
L/E 1300	électro-hydraulique	1390 x 1120 x 1915	350	--	1100	1300	270	220 / 238

Surface:

RAL 2000

RAL 5012

galvanisé à chaud

AIDES AU REMPLISSAGE DE BIDONS DE TYPE KAH



KAH 25 avec bac de rétention KGW-2

KAH-60 avec bac de rétention AW 60-2/M

La manière la plus simple et facile de remplir des bidons de 5 à 60 litres

- Construction robuste en acier en kit
- Préparé pour montage mural



KAH-5

	Capacité bidons en l	Dimensions (LxPxH) en mm	Poids en kg
KAH-5	5	360 x 270 x 520	5
KAH-25	20/25	520 x 375 x 785	6
KAH-60	50/60	520 x 470 x 825	9

ROULEURS POUR FUTS DE TYPE FRW



FRW-III

Transport facile et sûr de fûts jusqu'à Ø 600 mm

- Construction robuste en acier
- 3 versions
- 4 roulettes Ø 100 mm en polyamide dont une avec arrêtoir



FRW-II



FRW-I

	Dimensions (LxPxH) en mm	Ø intérieur en mm	Charge adm. en kg	Poids en kg
FRW-I	655 x 610 x 165	600	300	10
FRW-II	650 x 620 x 210	600	300	13
FRW-III	700 x 620 x 1005	600	300	20

Surface:

galvanisé

DIABLES A FUTS DE TYPE FP-V / FP-L



Pour lever sans effort des fûts métalliques à bonde de 200 litres

- Avec essieu flottant, report de charge optimal
- Rangement vertical et donc peu encombrant
- Les fûts peuvent être déposés et enlevés des palettes sans danger et sans effort
- Avec roues en caoutchouc plein- (FP-V) ou pneumatiques (FP-L)

	Nombre max. (fûts à 200 l)	Charge adm. en kg	Dimensions (LxPxH) en mm	Poids en kg
FP-V	1	350	400 x 690 x 1565	20
FP-L	1	350	400 x 690 x 1565	17

GRILLES DE TRANSPORT DE TYPE GRW



Une aide pratique pour tous transport en interne de petits paquets par exemple

- Grille galvanisée, écartement env. 65x35 mm
- De faible hauteur pour un chargement
- 4 roulettes pivotantes en polyamide, dont une avec arrêt, hauteur de construction 125 mm

En option:

- Tube de poussée en acier galvanisé, équipé d'une poignée caoutchouc, démontable sur tous types.

	Dimensions (LxPxH) en mm	Dimensions poignée inclus (LxPxH) en mm	Charge adm. en kg	Poids en kg
GRW-I	780 x 420 x 160	1255 x 420 x 1000	450	12
GRW-II	800 x 600 x 160	1275 x 600 x 1000	450	13
GRW-III	1185 x 785 x 160	1660 x 785 x 1000	450	22

Surface:

galvanisé

FIXATIONS MURALES POUR BOUTEILLES DE GAZ DE TYPE GWH



GWH 320-I



GWH 230-II

Pour un stockage sécurisé de vos bouteilles de gaz

- Construction robuste en tôle d'acier, galvanisée
- Sécurisé par chaîne
- Prévu pour une fixation murale
- Au choix pour 1, 2 ou 3 bouteilles de Ø 140, 230 ou 320 mm

	Nombre de bouteilles	Pour bouteilles de Ø en mm	Dimensions (LxPxH) en mm	Poids en kg
GWH 140-I	1	140	200 x 90 x 50	1
GWH 140-II	2	140	420 x 90 x 50	2
GWH 140-III	3	140	640 x 90 x 50	3
GWH 230-I	1	230	290 x 135 x 50	1
GWH 230-II	2	230	600 x 135 x 50	2
GWH 230-III	3	230	910 x 135 x 50	4
GWH 320-I	1	320	380 x 180 x 50	2
GWH 320-II	2	320	780 x 180 x 50	3
GWH 320-III	3	320	1180 x 180 x 50	5



GWH 230-III

PALETTES POUR BOUTEILLES DE GAZ ACIER DE TYPE SFP



SFP 4



SFP 8

Pour le transport sûr et économique de 1 à 8 bouteilles en acier

- Cadre de base robuste avec fourreaux
- Chaînes de sécurité
- Limitation latérale du basculement
- Equipé de crochets pour les tuyaux et les capuchons de sécurité

	Encombrement Nbr max. de bouteilles de gaz	Dimensions (LxPxH) en mm	Charge adm. en kg	Poids en kg
SFP 4	4 x Ø 250 mm	500 x 860 x 1080	350	55
SFP 8	8 x Ø 250 mm	1100 x 860 x 1080	700	89

Dimensions intérieures des fourreaux en mm

	A	B	C
SFP 4	500	170	70
SFP 8	500	170	70

Surface: galvanisé à chaud

BASCULEURS/ELEVATEURS MOBILE DE POUBELLES DE TYPE MKS



MKS-F

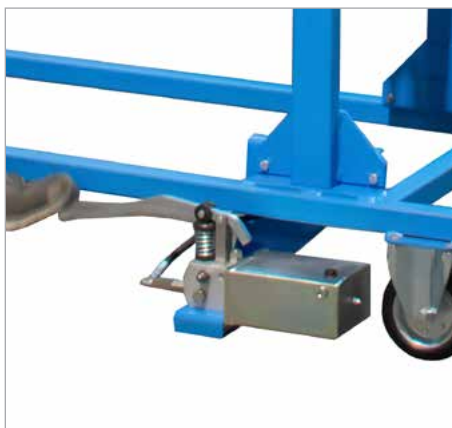

MKS-F



MKS-H

Déversement et nettoyage des poubelles de 120 et 240 litres

- Commande hydraulique ou électrique
- Angle de déversement allant jusqu'à 135°
- Hauteur de déversement env. 1480 mm
- 2 roulettes pivotantes (dont 2 avec arrêtoir) et 2 roulettes fixes en polyamide Ø 180 mm, hauteur de construction 225 mm

Différents modèles disponibles

MKS-F

- Pompe à pied. Il faut env. 30 coups de pédale pour le basculement hydraulique total de la poubelle

MKS-H

- Pompe manuelle, env. 15 coups de levier pour effectuer le basculement

MKS-12V

- Electro-hydraulique 12 V (sans chargeur)

MKS-230V

- Electro-hydraulique 230 V

En option:

- Chargeur externe pour commande électro-hydraulique 12 V



MKS-12V



MKS-230V

	Dimensions (LxPxH) en mm	Charge adm. en kg	Poids laqué en kg
MKS-F	1570 x 980 x 1720	110	115
MKS-H	1570 x 980 x 1720	110	115
MKS-12V	1570 x 880 x 1720	110	154
MKS-230V	1570 x 880 x 1720	110	141

Surface:

RAL 2000

RAL 3000

RAL 5012

RAL 6011

RAL 7005

VIDE CUVE POUR IBC DE **TYPE IR**



IR-2

Le vide cuve IBC assure le vidage maximum du conteneur.

- Construction robuste en acier.
- Le mécanisme à ressort incline automatiquement l'IBC vers l'avant. Plus le niveau est bas, plus l'inclinaison est élevée. Levage max., course de 95 mm

Différents modèles disponibles

IR-1

- Cadre basculant avec coins de sécurité, pieds de support préparés pour le vissage sur un bac de rétention de 1000 litres de volume



IR-1 sur bac de rétention de 1000 litres

IR-2

- Châssis basculant avec coins de sécurité sur le châssis de base pour un poste de travail ergonomique.
- Livré démonté. Montage facile



	Encombrement en mm	Dimensions (LxPxH) en mm	Charge adm. en kg	Poids en kg
IR-1	1200 x 1000	1280 x 1080 x 275 (380)	1500	43
IR-2	1200 x 1000	1280 x 1080 x 755 (850)	1500	64

Surface:

galvanisé à chaud

SUPPORT DE CHARGEMENT DE TYPE VS



Support pour le chargement et le déchargement de semi-remorques jusqu'à 25 t

- Construction robuste équipé d'un fourreau de fourche
- Positionnement facile et exact à partir du siège du chariot élévateur
- 4 pieds supports et une construction relativement large assurent une bonne stabilité
- La surface d'appui inclinée est anti-dérapante égalise les différences de hauteurs sous la remorque et sécurise contre le basculement et tous mouvements.
- Surface **RAL 3000**

Dimensions intérieures des fourreaux en mm

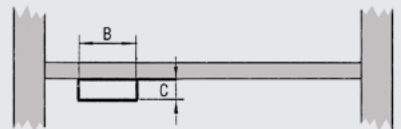

	B	C
VS	180	60

	Dimensions (LxPxH) en mm	Charge adm. en kg	Poids en kg
VS	1600 x 1200 x 950-1200	15000	170

LEVIER TIRE-PALETTE DE TYPE PZ

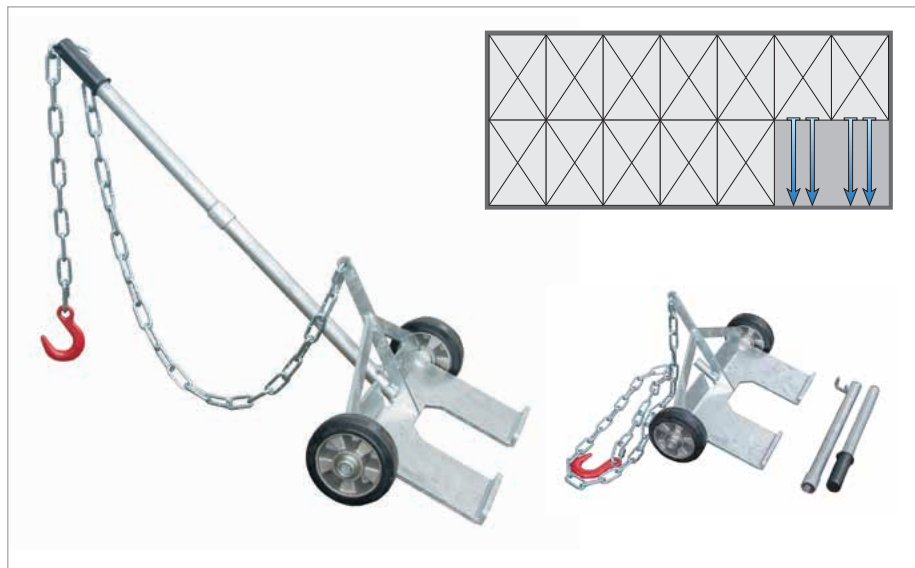

Une aide indispensable pour tout déchargement de palettes d'un PL

- Utilisable sur les palettes qui ne se laissent pas prendre avec les fourches
- Mise en place du levier rapide et sûre
- Construction en acier galvanisé robuste
- En option: recouvrement peinture supplémentaire
- Rangement simplifié grâce à sa poignée amovible
- Surface **galvanisé à chaud**



Positionnement dans la palette



Ramener la palette avec le chariot élévateur pour être en première ligne

	Dimensions (l x w) en mm	Dimensions de transport (LxPxH) en mm	Poids tractable en kg	Longueur de la chaîne en mm	Poids en kg
PZ	1170 x 610	540 x 630 x 225	1000	1820	17

DISPOSITIF DE MONTAGE DE TYPE RM



Pour changer sans problème une roue de camion, de chariot élévateur

- Gain de temps énorme
- Boulons de fixation réglables et rotatifs
- Pas d'endommagements des boulons de roues
- Longueur de la poignée réglable
- Surface: **RAL 5012**

	Dimensions (LxPxH) en mm	Charge adm. en kg	Poids en kg
RM	1050 x 730 x 770	210	17

LEVIER A FOURCHES DE TYPE GZH



Montage et démontage facile et ergonomique des fourches

- Selon instructions pour la prévention des accidents «UVV», il est nécessaire dans certains cas d'employer des aides au transport
- Charge admissible 150 kg
- Surface: **RAL 3000**

Différents modèles disponibles

GZH-A

- Section des fourches max 125 x 55 mm

GZH-B

- Section des fourches max 145 x 65 mm

	Dimensions (LxPxH) en mm	Charge adm. en kg	Poids en kg
GZH-A	1010 x 270 x 815	150	7
GZH-B	1010 x 290 x 825	150	7

PALETTES POUR FOURCHES DE TYPE GZP



Stockage et manutention en toute sécurité de fourches

- Construction en acier
- Stockage de 4 ou 8 fourches par palette, section des fourches max. 180 x 90 mm
- Sécurisation des fourches séparées (GZP 4) ou par les paires (GZP 8)
- Patins continus pour le stockage en rayonnage à palettes
- Fourreaux sur les 4 côtés pour chariot élévateur et transpalette
- Surface **galvanisé à chaud**



GZP 4



GZP 8

	Nombre max. (fourches)	Dimensions (LxPxH) en mm	Charge adm. en kg	Poids en kg
GZP 4	4	1200 x 800 x 350	1000	28
GZP 8	8	1200 x 800 x 350	2000	29



RACKS A TIROIRS DE TYPE KBR



KBR 3 - superposé 2 fois



KBR 1

	Dimensions (LxPxH) en mm	Encombrement en mm/plateau	Charge adm. en kg/plateau	Poids en kg
KBR 1	2240 x 1050 x 1580	2030 x 1020	1000	920
KBR 2	2740 x 1300 x 1580	2530 x 1270	1000	1186
KBR 3	3240 x 1550 x 1580	3030 x 1520	1000	1472

Stockage ordonné et économique de plaques de tôle ou matériaux en panneaux

- Cadre: construction stable et robuste en acier à butée
- 6 plateaux extractibles de format pouvant aller jusqu'à L x P max. 3000 x 1500 mm
- Hauteur max. de chargement par cassette 120 mm
- Prévue pour une fixation au sol
- Maximum de 12 cassettes superposées (2 x KBR)
- Le montage/vissage de deux KBR, l'un sur l'autre, est à prévoir sur place.

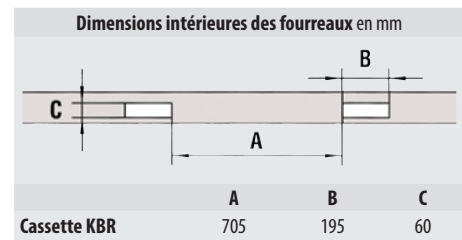

Surface:	RAL 2000	RAL 3000	RAL 5012	RAL 6011	RAL 7005
----------	----------	----------	----------	----------	----------

BOX GRILLAGÉ DE TRANSPORT ENFOURCHABLE POUR MATÉRIAUX DE TYPE MTP



MTP avec des sangles d'arrimage (accessoires)

Pour un stockage, chargement et transport sécurisé des marchandises comme par ex. des équipements de transport,

- Structure robuste, grillagée sur 3 cotés.
- Avec rampe d'accès rabattable sur le petit coté (sur le type MTP 3000 avec ressorts à gaz)
- Planché en tôle larmée équipé de fourreaux de fourches pour une préhension par chariot élévateur
- 4 œillets d'arrimage

Accessoires

- Sangle d'arrimage



MTP avec des sangles d'arrimage (accessoires)

Constructions individuelles/sur mesure, sur demande possible.



MTP



MTP

	Dimensions intérieures (LxPxH) en mm	Dimensions extérieures (LxPxH) en mm	Charge adm. en kg	Poids en kg
MTP 2000	1015 x 2060 x 1015	1085 x 2145 x 1120	1000	270
MTP 3000	1430 x 2060 x 1015	1500 x 2145 x 1120	1000	345

Dimensions intérieures des fourreaux en mm

	A	B	C
MTP 2000-3000	706	194	70

Surface: galvanisé à chaud

BOX DE STOCKAGE SÉCURISÉ DE TYPE LBM



Pour un stockage sécurisé de vos biens.

- Structure solide et stable
- Les parois, les portes ainsi que le toit grillagé en mailles de 50 x 50 x 4,8 mm
- Portes battantes verrouillables de dimens Largeur x hauteur soit 2160 x 1985 mm équipée d'une poignée et d'une serrure.
- Prévu pour un ancrage au sol
- Système modulaire simple à monter avec notice de montage.



	Dimensions (LxPxH) en mm	Poids en kg
LBM 1500	2450 x 1595 x 2100	259
LBM 3000	2450 x 3010 x 2100	377
LBM 4500	2450 x 4460 x 2100	496
LBM 6000	2450 x 5885 x 2100	614

Surface: **galvanisé à chaud**

HABILLAGES EXTÉRIEURES POUR POUBELLES DE TYPE SECOMAT



S 240-D



S 120-K

Habillages pour poubelles de 120 ou 240 litres

- Habillage galvanisé avec porte verrouillable, recouvrement poudre gris standard RAL 7012, autres couleurs RAL sur demande
- Prévu pour une fixation au sol.

Différents modèles disponibles

S 120 D / S 240 D

- Pour poubelles de 120 et 240 litres avec ouverture d'insertion et auvent

S 120 K / S 240 K

- Pour poubelles de 120 ou 240 litres, équipés d'une trappe verrouillable et vérin à gaz

En option:

- Support pour sacs poubelles (S 120 D / S 120 K)
- Tôle inox avec pictogramme " bonhomme Tidy Man" passivé dans l'inox

Constructions individuelles/sur mesure, sur demande



Type S 240 en version station de collecte



Type S 240 K en version station de collecte



Version spécifique avec pédale et clapet d'insertion rond

	Modèles	Nombre max. de poubelle (nombre x litres)	Dimensions (LxPxH) en mm	Poids en kg
S 120 D	avec auvent	1x 120	675 x 630 x 1220	52
S 240 D	avec auvent	1x 240	735 x 800 x 1355	67
S 120 K	avec clapet	1x 120	675 x 630 x 1115	52
S 240 K	avec clapet	1x 240	735 x 750 x 1245	70

Finition de l'auvent/du clapet

RAL 1018

RAL 5012

RAL 7021

RAL 8025

HABILLAGES EXTÉRIEURES POUR POUBELLES DE TYPE SECOMAT



Habillages pour grands conteneurs à déchets de 1100 litres.

Différents modèles disponibles

S 4 USE

- Habillage robuste, galvanisé, avec porte à double battant verrouillable, poudrage gris standard RAL 7012, autres teintes RAL sur demande
- Toit verrouillable avec verins à gaz
- Prévu pour une fixation au sol.
- Avec 2 clapets d'insertion, coloris voir page 82
- Au choix : clapet d'insertion verrouillable

S 1100

- Construction robuste en tube rectangulaire, revêtement poudre, en standard rouge RAL 3000, bleu RAL 5012 ou RAL 7012
- Toit, parois latérales et portes en recouvrement poudre, gris standard RAL 7012
- Toit verrouillable avec clapet équipé de verins à gaz
- Prévu pour une fixation au sol.

Constructions individuelles/sur mesure, sur demande

S 4 USE



Type S 4 USE en version station de collecte



S 1100



S 1100-W



S 1100-WTB

Modèles	Nombre max. de conteneur grand volume (nombre x litres)	Dimensions (LxPxH) en mm	Poids en kg
S 4 USE avec 2 clapets	1x 1100	1550 x 1465 x 1640	230
S 1100 avec toit	1x 1100	1550 x 1350 x 1650	80
S 1100-W avec toit et parois latérales	1x 1100	1550 x 1350 x 1650	114
S 1100-WT avec toit, parois latérales et portes	1x 1100	1550 x 1350 x 1650	144
S 1100-WTB avec toit, parois latérales, portes et planché.	1x 1100	1550 x 1350 x 1650	182

Surface:

RAL 3000

RAL 5012

RAL 7012

STATION DE CHARGE DE BATTERIES TYPE BL



BL avec extincteur et prise de courant norme CEE 400 V et chariot élévateur en court de charge



Chargeur de batteries pour chariots élévateurs selon la réglementation sur la prévention d'accidents: – notice d'information n°2259

- Construction robuste réglable en hauteur
- Prêt pour pour fixation au sol ou murale
- Tablette rabattable pour la dépose de petits appareils de charge
- Marquages de mises en gardes et flacon pour lavage oculaire
- Casier pour gants et lunettes de protection
- Limiteur de tension ≤ 300 mA
- 2 prises de courant 16A 230V, et support de câble

Différents modèles disponibles

BL 1

- Sans prise de courant

BL 2

- Prise de courant norme 16A, 400V

BL 3

- Prise de courant norme 32A, 400V

En option:

- Extincteur 6 kg, support inclus
- Crochet pour réservoir

Dimensions
(LxPxH) en mm

915 x 445 x 1945

Poids
en kg

38

BL 1-3

Surface:

RAL 2000

ENVIRONMENT STOCKAGE



Bacs de rétention 20-60 L/Rayonnages 87-88



Bacs de rétention 60 L/ Rayonnages 89-91



Bacs de rétention 200 L/Rayonnages 92-102, 110



Rayonnages/Bacs de rayonnage 103-105



Bacs de rétention 1000 L 106-107



Plateformes de rétention et d'approvisionnement pour diesel 108-109,124



Dépôts pour produits dangereux 111-116



Bacs de rétention en acier avec PE insert / Bacs de rétention en PE 117-121



Bacs de rétention en acier inox 122 -123



Stockage pour bouteilles de gaz 126-130



Armoires de sécurité 130



Conteneurs de rayonnage et dépôt 132-135



Conteneurs coupe-feu 136



Chambres thermiques 137-139



Dépôts centraux selon « TRGS 520» 140-141



STOCKAGE D'APRES LA LEGISLATION DE PRODUITS DANGEREUX POUR LA NAPPE PHREATIQUE (LEGISLATION ALLEMANDE)

Un extrait de loi pour les réserves hydrologiques «WHG» – Les installations pour le stockage, remplissage, production et traitement de produits dangereux pour l'eau ainsi que les installations pour l'utilisation de produits dangereux pour l'eau dans l'économie industrielle et dans des institutions publiques doivent être constitués, installés, entretenus et arrêtés de sorte qu'il n'y est pas de changement négatif de la qualité de l'eau.

Déclaration générale de contrôle

Nos bacs de rétention sont fabriqués conformément aux «StawaR» – Déclaration de concordance (ÜHP) selon StawaR (directive sur les exigences à des bacs de rétention en acier avec une capacité jusqu'à 1000 litres). Pour ces bacs de rétention divergeant de la StawaR, l'institut DIBt (Deutsches Institut für Bautechnik) donne une déclaration générale de contrôle.

Liste des abréviations utilisées

«DIBt»	L'institut allemand délivrant les déclarations générales de contrôle
«GHS»	Système général harmonisé de classification et d'étiquetage des produits chimiques (SGH). Le but de ce système est de proposer au niveau international une classification et un étiquetage harmonisé des produits chimiques dangereux. Ce n'est pas juste une harmonisation mais une nouvelle approche qui vise à une plus grande transparence et ainsi une meilleure protection de la santé des hommes et de l'environnement. Ici vous trouvez un site utile: http://ec.europa.eu/enterprise/sectors/chemicals/reach/index_fr.htm
«REACH»	Une nouvelle réglementation européenne sur les produits chimiques et leur utilisation en toute sécurité (EC1907/2006). Cette réglementation traite de la législation, de la surveillance et de l'évaluation, ainsi que des autorisations et restrictions concernant les substances chimiques depuis décembre 2010. Ici vous trouvez un site utile: http://ec.europa.eu/enterprise/sectors/chemicals/reach/index_fr.htm
«StawaR»	Directive sur les exigences à des bacs de rétention en acier avec une capacité jusqu'à 1000 litres
«TRbF»	Règlements techniques pour les liquides inflammables
«TRGS»	Règlements techniques pour des gazes sous pression
«ÜHP»	Agrément du fabricant après vérification du produit par un office de contrôle connue
«WHG»	Loi pour les réserves hydrologiques

Classification des liquides dangereux pour l'eau

selon GHS/REACH			
Degré	Symbole danger	Phrase «h»	Classe
Imminent		H400	GHS 1
Chronique		H410	GHS 1
Chronique		H411	GHS 2
Chronique		H412	GHS 3
Chronique		H413	GHS 4

Classification des liquides inflammables

selon GHS/REACH				
Degré	Symbole danger	Critères	Phrase «h»	Classe
Très inflammable		Point inflammable < 23°C, Point d'ébullition ≤ 35 °C	H224	GHS 1
Facilement inflammable		Point inflammable < 23°C, Point d'ébullition > 35°C	H225	GHS 2
Inflammable		Point inflammable ≥ 23°C ≤ 60°C	H226	GHS 3

BACS DE RETENTION POUR PETITS RECIPIENTS DE TYPE KGW



Spécifique pour le stockage de petits récipients

- Volume de rétention allant de 20 à 62 litres
- Bac de rétention livrable aux choix en tôle galvanisée de 3 mm

Options

- KGW** - sans tôle perforée
- KGW/M** - avec tôle perforée

KGW/M

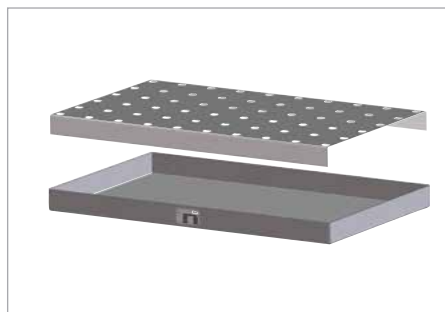

KGW 2 avec aide au remplissage KAH-25. (voir page 116)

KGW

	Dimensions (LxPxH) en mm	Volume de rét. en l sans/avec tôle perf.	Charge adm. en kg	Poids en kg sans/avec tôle perf.
KGW 1 / KGW 1/M	940 x 370 x 60	20/19	150	12 / 18
KGW 2 / KGW 2/M	940 x 470 x 60	25/24	150	14 / 23
KGW 3 / KGW 3/M	1000 x 600 x 70	39/38	150	19 / 29
KGW 4 / KGW 4/M	1390 x 600 x 60	46/44	150	25 / 38
KGW 5 / KGW 5/M	1850 x 600 x 60	62/60	150	33 / 51



- 100% étanche, testé-contrôlé-certifié
- Liquides inflammables des catégories GHS 1-3
- Liquides dangereux pour la nappe phréatique des catégories GHS 1-4

BACS DE RETENTION POUR PETITS RECIPIENTS DE TYPE KGW-P POUR PALETTES



Pour un stockage sûr et mobil de petits récipients sur des europalettes ou sur palettes chimiques

- Volume de rétention 27 - 82 litres
- Bac de rétention en tôle galvanisée de 3 mm
- Les bacs de rétention peuvent être combinés, aussi bien avec une europalette qu'avec une palette chimique

Options

- KGW-P** - sans tôle perforée
- KGW-P/M** - avec tôle perforée

Sur europalette 1200x800 mm: KGW-P 1, KGW-P1 avec tôle perforée et KGW-P 2 avec tôle perforée

	Dimensions (LxPxH) en mm	Volume de rét. en l sans/avec tôle perf.	Charge adm. en kg	Poids en kg sans/avec tôle perf.
KGW-P 1 / KGW-P 1/M	600 x 400 x 120	27/26	50	11 / 16
KGW-P 2 / KGW-P 2/M	800 x 600 x 120	55/54	100	19 / 28
KGW-P 3 / KGW-P 3/M	1200 x 800 x 100	91/89	200	32 / 47
KGW-P 4 / KGW-P 4/M	1200 x 600 x 120	82/80	200	27 / 40



- 100% étanche, testé-contrôlé-certifié
- Liquides inflammables des catégories GHS 1-3
- Liquides dangereux pour la nappe phréatique des catégories GHS 1-4

Surface: **galvanisé**

RAYONNAGES A PETITS RECIPIENTS AVEC BACS DE RETENTION DE TYPE SERIES 3000

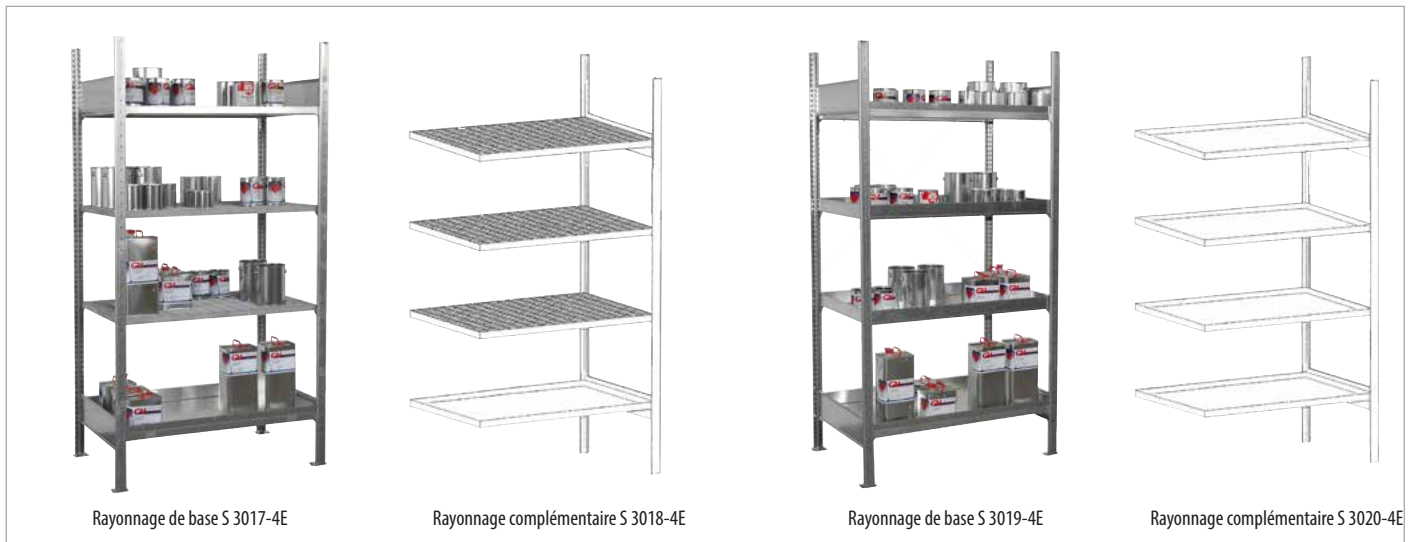

Rayonnage de base S 3017-4E

Rayonnage complémentaire S 3018-4E

Rayonnage de base S 3019-4E

Rayonnage complémentaire S 3020-4E

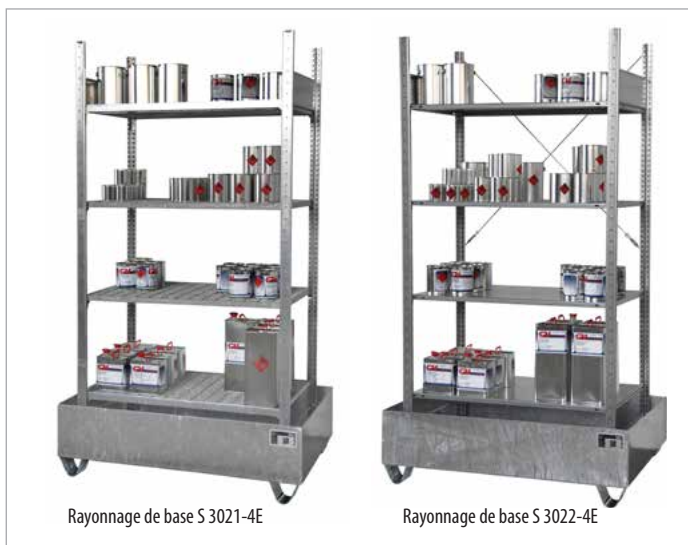

Rayonnage de base S 3021-4E

Rayonnage de base S 3022-4E

Pour le stockage sûr de petits récipients

- Bacs de rétention en tôle d'acier 3 mm
- Système emboîtable
- 1000 x 600 x 2000 mm (H x L x P)
- 4 niveaux, charge admissible par niveau 150 kg en cas de charge répartie uniformément

Options

- Niveau supplémentaire

Bacs de rétention également livrable en acier inoxydable!



- 100% étanche, testé-contrôlé-certifié
- Liquides inflammables des catégories GHS 1-3
- Liquides dangereux pour la nappe phréatique des catégories GHS 1-4



Rayonnage de base et rayon complémentaire S 3023-4E

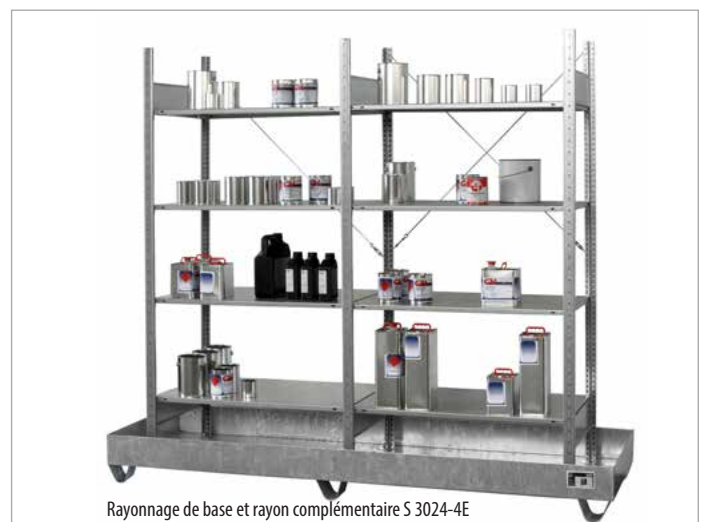

Rayonnage de base et rayon complémentaire S 3024-4E

Design	Dimensions rayon (HxLxP) en mm	Dim. bac de rétention (HxLxP) en mm	Volume de rétention en l	Poids en kg
3017-4E Rayonnage de base avec 4 niveaux (3 caillebotis galvanisés, 1 bac de rétention galvanisé)	1000 x 600 x 2000	-	1 x 30	69
3018-4E Rayonnage annexes à 4 niveaux (3 caillebotis galvanisés, 1 bac de rétention galvanisé)	1000 x 600 x 2000	-	1 x 30	61
3019-4E Rayonnage de base avec 4 niveaux (4 bacs de rétention galvanisés)	1000 x 600 x 2000	-	4 x 30	97
3020-4E Rayonnage annexes à 4 niveaux (4 bacs de rétention galvanisés)	1000 x 600 x 2000	-	4 x 30	89
3021-4E Rayonnage de base avec 4 niveaux (4 caillebotis galvanisés) + bac de rétention galvanisé	1200 x 800 x 2260	1200 x 800 x 360	1 x 243	113
3022-4E Rayonnage de base avec 4 niveaux (4 fonds de rayon galvanisés) + bac de rétention galvanisé	1200 x 800 x 2260	1200 x 800 x 360	1 x 243	90
3023-4E Rayonnage de base et rayons annexes à 4 niveaux (2 x 4 caillebotis galvanisés) + bac de rétention galvanisé	2400 x 800 x 2150	2400 x 800 x 250	1 x 279	188
3024-4E Rayonnage de base et rayons annexes à 4 niveaux (2 x 4 fonds de rayon galvanisés) + bac de rétention galvanisé	2400 x 800 x 2150	2400 x 800 x 250	1 x 279	143

Surface: **galvanisé**

BACS DE RETENTION DE TYPE AW 60



AW 60-3/M



AW 60-2/M



AW 60-1



AW 60-2

Stockage d'un max. de 6 fûts de 60 litres peuvent être également combinés avec des petits récipients

- Construction en tôle d'acier de 3 mm
- Garde au sol de 100 mm

Options

AW 60

- Sans caillebotis

AW 60/M

- Avec caillebotis galvanisé
- Charge admissible 1000 kg/m²

Options (voir page 116)

- Support de fûts FA 60, galvanisé
- Support à rouleaux RA 60 pour tourner les fûts, emboîtable, galvanisé
- Rayonnage GR, galvanisé
- Aide au remplissage KAH
- 2 roues pivotantes + 2 roues fixes en polyamide, dont une roue pivotante avec arrêtoir - hauteur 125 mm



AW 60-2/M avec aide au remplissage KAH-60 (voir page 116)



AW 60-3/M avec support de fûts FA 60-3 (voir page 116)

	Nombre max. (fûts de 60 l)	Dimensions (LxPxH) en mm	Volume de rétention en l	Poids laqué / galv. en kg
AW 60-1/M	2	800 x 510 x 295	72	32 / 34
AW 60-2/M	4	910 x 800 x 225	81	43 / 45
AW 60-3/M	6	1310 x 800 x 205	103	56 / 59
AW 60-1	-	800 x 500 x 290	73	25 / 27
AW 60-2	-	900 x 800 x 220	82	30 / 32
AW 60-3	-	1300 x 800 x 205	103	38 / 41



- 100% étanche, testé-contrôlé-certifié
- Liquides inflammables des catégories GHS 1-3
- Liquides dangereux pour la nappe phréatique des catégories GHS 1-4

Surface:

RAL 2000

RAL 3000

RAL 5012

RAL 6011

RAL 7005

galvanisé à chaud

BACS DE RETENTION MOBILE DE TYPE AW 60 SR



AW 60-1 SR



AW 60-1 SRF

	Nombre max. (fûts x l)	Dimensions (LxPxH) en mm poignée inclus	Dimensions du bac (LxPxH) en mm	VOLUME de rétention en l	Poids en kg laqué / galv.
AW 60-1 SR	2 x 60	940 x 500 x 1075	800 x 500 x 415	72	39 / 42
AW 60-1 SRF	1 x 60	940 x 500 x 1075	800 x 500 x 415	72	49 / 52

Pour un stockage mobile de fûts de 60 litres

- Construction en tôle d'acier de 3 mm
- Caillebotis galvanisé (charge adm. 1000 kg/m²)
- 2 roues pivotantes + 2 roues fixes en polyamide Ø 100 mm dont une roue pivotante avec arrêtoir - hauteur 125 mm, avec poignée

Options

AW 60-1 SR

- Pour le stockage debout de max. 2 fûts de 60 litres

AW 60-1 SRF

- Pour le stockage couché de max. 1 fût de 60 litres
- Support de fûts FA 60-1, galvanisé, pour un stockage couché et pour le soutirage de fûts de 60 l, livré démonté

BACS DE RETENTION MOBILES AVEC PANNEAU PERFORE DE TYPE LPW 60



LPW 60-3

Soutirage mobile, simple et sécurisé d'huile et autres liquides à divers points d'utilisations pour fûts de 60 litres

- Bac de rétention en tôle d'acier de 3 mm
- Caillebotis galvanisé (Charge adm. 1000 kg/m²)
- Panneau perforé en tôle d'acier, construction robuste, perforations carrées de 10 mm en continu tous les 38 mm pour un positionnement au choix des portes outils
- Poignée galvanisée
- 2 roues pivotantes et 2 roues fixes en polyamide de Ø 100 mm, dont une roue pivotante avec arrêtoir - hauteur 225 mm

Options

- Porte-outils galvanisé
- Bac d'égouttement galvanisé équipé d'une fixation pour le pistolet de soutirage.



LPW 60-1



LPW 60-2

Pour tous produits sur cette page:



- 100% étanche, testé-contrôlé-certifié
- Liquides inflammables des catégories GHS 1-3
- Liquides dangereux pour la nappe phréatique des catégories GHS 1-4

	Nombre max. (Nbres de fûts en litres)	Dimensions (LxPxH) en mm	VOLUME de rétention en l	Poids laqué / galv. en kg
LPW 60-1	1x 60	570 x 590 x 1775	67	52 / 54
LPW 60-2	2x 60	570 x 890 x 1685	73	64 / 66
LPW 60-3	2x 60	875 x 500 x 1685	73	56 / 58

Surface:

RAL 2000

RAL 3000

RAL 5012

RAL 6011

RAL 7005

galvanisé à chaud

STATIONS DE SOUTIRAGE

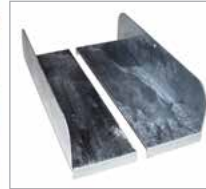

AB (2 éléments par bidon)

Stockage couché et remplissage de max. 9 fûts/bidons de 60 litres, également combinable avec de petits récipients

Modulable, comprenant au choix:

- **Bacs de rétention AW 60** en tôle d'acier 3 mm, hauteur de passage 100 mm
- **Caillebotis GR**, galvanisés (charge admissible 1000 kg/m²)
- **Rayonnages AG**, galvanisés, livré en kit, superposables max. 3 fois
- **Tôles de support AB** galvanisés et à déplacer (2 pièces / bidon)
- **Support de fûts FA 60-A** pour 1 fût de 60 litres, galvanisé
- **Support à rouleaux RA 60-A**, galvanisé, enfichable, pour tourner des fûts de 60 litres



AW 60-2+ GR 60-2 +2xAG 60-2 + 4xFA 60-A



FA 60-A



RA 60-A



Aide au remplissage KAH-60 avec bac de rétention AW 60-2/M

		Nombre max. (fûts de 60 l)	Dimensions (LxPxH) en mm	Volume de rétention en l	Charge adm. en kg	Poids en kg laqué / galv.
Bac de rétention	AW 60-1		800 x 500 x 290	73	--	25 / 27
Caillebotis	GR 60-1		780 x 420 x 30	--	--	-- / 6
Rayonnage	AG 60-1	1	515 x 500 x 530	--	65	-- / 9
Bac de rétention	AW 60-2		900 x 800 x 220	82	--	30 / 32
Caillebotis	GR 60-2		820 x 780 x 30	--	--	-- / 12
Rayonnage	AG 60-2	2	900 x 515 x 530	--	130	-- / 11
Bac de rétention	AW 60-3		1300 x 800 x 205	103	--	38 / 41
Caillebotis	GR 60-3		1220 x 780 x 30	--	--	-- / 18
Rayonnage	AG 60-3	3	1290 x 515 x 530	--	200	-- / 13
Tôles de support	AB		105 x 510 x 150	--	--	-- / 2
Support de fûts	FA 60-A	1	270 x 510 x 60	--	--	-- / 2
Support à rouleaux	RA 60-A	1	270 x 510 x 80	--	--	-- / 4



Surface:

RAL 2000

RAL 3000

RAL 5012

RAL 6011

RAL 7005

galvanisé

BACS DE RETENTION DE TYPE AM / AO



AM-2



AO-4/A



AM-4/B

Stockage d'un max. de 4 fûts de 200 litres, ils peuvent être combinés avec des fûts de 60 litres et des petits recipients.

- Construction en tôle d'acier de 3 mm
- Garde au sol de 100 mm
- Construction conique
- Rebords renforcés sur les deux côtés
- Transportable avec chariot élévateur à fourche et transpalette

Options

AM

- Avec caillebotis galvanisé (charge admissible 1000 kg/m²)

AO

- Sans caillebotis
- Empilables l'un dans l'autre

Options (voir page 116)

	Nombre max. (fûts de 200 l)	Dimensions (LxPxH) en mm	Volume de rétention en l	Poids en kg laqué / galv.
AM-1	1	800 x 800 x 545	243	59 / 63
AM-2	2	1200 x 800 x 415	250	71 / 75
AM-4/A	4	1200 x 1200 x 335	309	88 / 93
AM-4/B	4	2400 x 800 x 285	318	114 / 120
AO-1	-	800 x 800 x 545	241	47 / 51
AO-2	-	1200 x 800 x 415	265	53 / 57
AO-4/A	-	1200 x 1200 x 335	308	61 / 66
AO-4/B	-	2400 x 800 x 285	318	78 / 84



BACS DE RETENTION MOBILE DE TYPE AW-F



AW-F 2 avec poignée et sangle

AW-F 1

Pour un stockage mobile de fûts de 60 litres

- Construction en tôle d'acier de 3 mm
- Caillebotis galvanisé (charge admissible 1000 kg/m²)
- Bord profilé servant d'aire de dépose du caillebotis
- 2 roues pivotantes + 2 roues fixes en polyamide Ø 100 mm dont une roue pivotante avec arrêtoir - hauteur 125 mm, avec poignée

Options (voir page 116)

- Fixation par sangle de maintien

	Nombre max. (fûts de 200 l)	Dimensions (LxPxH) en mm poignée incluse	Dim. du bac (LxPxH) en mm	Volume de rétention en l	Poids en kg laqué / galv.
AW-F 1	1	870 x 800 x 1110	800 x 800 x 695	243	69 / 73
AW-F 2	2	1280 x 800 x 1110	1200 x 800 x 570	250	78 / 82



Surface:

RAL 2000

RAL 3000

RAL 5012

RAL 6011

RAL 7005

galvanisé à chaud

BACS DE RETENTION DE TYPE WM / WO



Pour un stockage d'un max. de 4 fûts de 200 litres ou en combinaison avec des fûts de 60 litres ainsi que des petits récipients

- Construction en tôle d'acier de 3 mm
- Garde au sol de 100 mm
- Transportable avec chariot élévateur à fourche et transpalette

Options

WM

- Avec caillebotis galvanisé (charge admissible 1000 kg/m²)

WO

- Sans caillebotis

Options (voir page 116)



WM-4/200

Protection durable de l'eau grâce à production certifiée climatiquement neutre



WM-4/400



WO-4/200

	Nombre max. (fûts de 200 l)	Dimensions (LxPxH) en mm	Volume de rétention en l	Poids en kg
WM-2/200	2	1200 x 800 x 365	243	72
WM-4/200	4	1200 x 1200 x 290	255	91
WM-4/400	4	1200 x 1200 x 415	440	101
WO-2/200	-	1200 x 800 x 360	243	51
WO-4/200	-	1200 x 1200 x 285	255	60
WO-4/400	-	1200 x 1200 x 415	444	76

- 100% étanche, testé-contrôlé-certifié
- Liquides inflammables des catégories GHS 1-3
- Liquides dangereux pour la nappe phréatique des catégories GHS 1-4

Surface: galvanisé

BACS DE RETENTION DE TYPE SERIES 2000

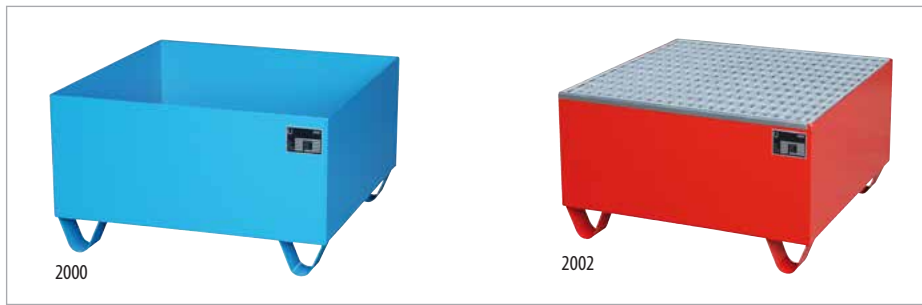

Stockage d'un max. de 4 fûts de 200 litres, également combinable avec des fûts de 60 litres et des petits récipients

- Construction en tôle d'acier de 3 mm
- Au choix avec caillebotis galvanisé ou sans (charge admissible 1000 kg/m²)
- Au choix avec pieds d'appui ou sans (garde au sol de 100 mm)



Version

Type .../SW

- Panneaux de protection galvanisés sur 3 côtés, hauteur 1000 mm

Options (voir page 116)

- Support de fûts FA, galvanisé
- Support de fûts à rouleaux RA, emboîtable, galvanisé
- Rayonnages pour petits récipients GR, galvanisés



2018/SW avec panneaux de protection



- 100% étanche, testé-contrôlé-certifié
- Liquides inflammables des catégories GHS 1-3
- Liquides dangereux pour la nappe phréatique des catégories GHS 1-4

	Nombre max. (fûts de 200 l)	Surface	Caillebotis	Pieds d'appui Garde au sol de 100 mm	Dimensions (LxPxH) en mm	Volume de rétention en l	Poids en kg laqué / galv.
2000 / 2001	-	laqué / galvanisé	-	✓	800 x 800 x 460	222	43 / 46
2002 / 2003	1	laqué / galvanisé	✓	✓	800 x 800 x 460	221	57 / 60
2008 / 2009	-	laqué / galvanisé	-	-	1200 x 800 x 260	243	47 / 50
2010 / 2011	2	laqué / galvanisé	✓	-	1200 x 800 x 260	240	66 / 71
2016 / 2017	-	laqué / galvanisé	-	✓	1200 x 800 x 360	243	48 / 53
2018 / 2019	2	laqué / galvanisé	✓	✓	1200 x 800 x 360	240	69 / 73
2026 / 2027	-	laqué / galvanisé	-	-	1200 x 1200 x 185	259	57 / 63
2028 / 2029	4	laqué / galvanisé	✓	-	1200 x 1200 x 185	255	86 / 92

Surface:	RAL 2000	RAL 3000	RAL 5012	RAL 6011	RAL 7005	galvanisé à chaud
----------	----------	----------	----------	----------	----------	-------------------

BACS DE RETENTION DE TYPE SERIES 2000



2030



2032



2041



2042



2048



2050

Options (voir page 116)



	Nombre max. (fûts de 200 l)	Surface	Caillebotis	Pieds d'appui Garde au sol de 100 mm	Dimensions (LxPxH) en mm	Volume de rétention en l	Poids en kg laqué / galv.
2030 / 2031	-	laqué / galvanisé	-	✓	1200 x 1200 x 285	259	59 / 65
2032 / 2033	4	laqué / galvanisé	✓	✓	1200 x 1200 x 285	255	81 / 86
2040 / 2041	-	laqué / galvanisé	-	✓	2400 x 800 x 250	279	70 / 75
2042 / 2043	4	laqué / galvanisé	✓	✓	2400 x 800 x 250	273	124 / 132
2048 / 2049	-	laqué / galvanisé	-	✓	1800 x 800 x 275	245	58 / 62
2050 / 2051	3	laqué / galvanisé	✓	✓	1800 x 800 x 275	235	86 / 90

Surface:

RAL 2000

RAL 3000

RAL 5012

RAL 6011

RAL 7005

galvanisé à chaud

BACS DE RETENTION MOBILES DE TYPE SERIE 2000



S 2004

Stockage mobile de fûts de 200 litres

- Construction en tôle d'acier de 3 mm
- Caillebotis galvanisé (charge admissible 1000 kg/m²)
- 2 roues pivotantes et 2 roues fixes en polyamide de Ø 180 mm, dont une roue pivotante avec arrêteoir - hauteur 225 mm, avec poignée

Options

- Sangles
- Support de fûts de type FA
- Support à rouleaux de type RA



S 2020 équipé d'une sangle et d'une fixation (en options)



S 2021 avec support de fûts de type FA 200 (options)



S 2050 SR

► Options (voir page 116)



- 100% étanche, testé-contrôlé-certié
- Liquides inflammables des catégories GHS 1-3
- Liquides dangereux pour la nappe phréatique des catégories GHS 1-4

	Nombre max. (fûts de 200 l)	Surface	Dimensions poignée inclus (LxPxH) en mm	Dim. du bac (LxPxH) en mm	Volume de rétention en l	Poids en kg laqué / galv.
2004 / 2005	1	laqué / galvanisé	920 x 800 x 1115	800 x 800 x 615	221	68 / 72
2020 / 2021	2	laqué / galvanisé	1320 x 800 x 1115	1200 x 800 x 515	243	78 / 82
2050 SR / 2051 SR	3	laqué / galvanisé	1920 x 800 x 1115	1800 x 800 x 435	240	98 / 103

Surface:

RAL 2000

RAL 3000

RAL 5012

RAL 6011

RAL 7005

galvanisé à chaud

BACS DE RETENTION MOBILES AVEC PANNEAU PERFORE DE TYPE LPW 200



LPW 200-2 équipé d'un porte outils et bac d'égouttement sur le panneau perforé (options)

Soutirage mobile, simple et sécurisé d'huile et autres liquides à divers points d'utilisations pour fûts de 60 et 200 litres

- Bac de rétention en tôle d'acier de 3 mm
- Caillebotis galvanisé (charge admissible 1000 kg/m²)
- Poignée galvanisée

Versions

LPW 200-1 à -3

- Panneau perforé en tôle d'acier, construction robuste, perforations carrées de 10 mm en continu tous les 38 mm pour un positionnement au choix des portes outils
- 2 roues pivotantes et 2 roues fixes en polyamide de Ø 180 mm, dont une roue pivotante avec arrêtoir - hauteur 225 mm

LPW 200-4

- Équipé d'une console en tôle perforée
- Avec sangle de sécurité
- Roues - Ø 100 mm, - hauteur 125 mm

Options (pour LPW 200-1 à -3)

- Porte-outils galvanisé
- Bac d'égouttement galvanisé équipé d'une fixation pour le pistolet de soutirage.



LPW 200-3

LPW 200-1

LPW 200-4

	Nombre max. (Nbres de fûts en litres)	Dimensions (LxPxH) en mm	Volume de rétention en l	Poids en kg laqué / galv.
LPW 200-1	1x 200	870 x 890 x 2110	222	100 / 104
LPW 200-2	2x 200	870 x 1290 x 2015	243	122 / 126
LPW 200-3	2x 200	1280 x 800 x 2015	243	110 / 114
LPW 200-4	1x 200	1450 x 800 x 1195	243	100 / 108



- 100% étanche, testé-contrôlé-certié
- Liquides inflammables des catégories GHS 1-3
- Liquides dangereux pour la nappe phréatique des catégories GHS 1-4

Surface:

RAL 2000

RAL 3000

RAL 5012

RAL 6011

RAL 7005

galvanisé à chaud

BACS DE RETENTION DE TYPE PWE



Pour un stockage d'un max. de 4 fûts de 200 litres ou en combinaison avec des fûts de 60 litres

- Construction en tôle d'acier de 2 mm
- Aire de dépose en profilés galvanisés à chaud
- Garde au sol de 100 mm
- Empilables



PWE 200-4 et 400-4 empilés

	Nombre max. (fûts de 200 l)	Dimensions (l x p x h) en mm	Volume de rétention en l	Charge admissible en kg	Poids en kg laqué / galv.
PWE 200-2	2	1200 x 800 x 360	245	480	49 / 52
PWE 200-4	4	1200 x 1200 x 285	261	960	59 / 63
PWE 400-4	4	1200 x 1200 x 410	440	960	68 / 73

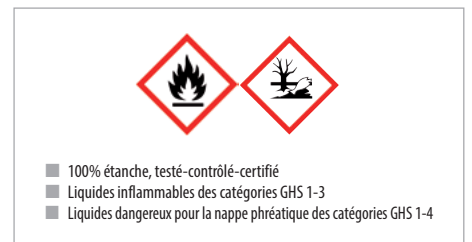

Surface:

RAL 2000

RAL 3000

RAL 5012

RAL 6011

RAL 7005

galvanisé à chaud

BACS DE RETENTION DE TYPE ECO-S



ECO-S 4/200 - soit 1 unité de transport



ECO-S 2/200

Le bac de rétention conique, optimisé pour la logistique. Pour le stockage d'un max. de 4 fûts de 200 litres ou en combinaison avec des fûts de 60 litres ainsi que des petits récipients

- Construction en tôle d'acier de 2 mm
- Garde au sol de 100 mm
- Caillebotis galvanisé (charge admissible 650 kg/m²)
- Construction conique
- Empilables l'un dans l'autre
- Transportable par chariot élévateur et transpalette
- Unité d'expédition: 15 pièces sur europalette

	Nombre max. (fûts de 200 l)	Dimensions (l x p x h) en mm	Volume de rétention en l	Poids en kg galvanisé
ECO-S 2/200	2	1200 x 800 x 360	232	48
ECO-S 4/200	4	1200 x 1200 x 280	240	70
ECO-S 4/400	4	1200 x 1200 x 430	440	80



Surface:

galvanisé à chaud

BACS DE RETENTION DE TYPE ECO



Pour un stockage d'un max. de 4 fûts de 200 litres ou d'un max. de 2 conteneurs IBC de 1000 litres ou en combinaison avec des fûts de 60 litres ainsi que des petits récipients

- Construction en tôle d'acier de 2 mm
- Garde au sol de 100 mm
- Caillebotis galvanisé (charge admissible 1000 kg/m²)

Versions

ECO

- Sans rehausse de soutirage

ECO-A

- Avec rehausse de soutirage



	Nombre max. (fûts de 200 l / IBC de 1000 l)	Dimensions (l x p x h) en mm	Volume de rétention en l	Poids laqué / galv. en kg
ECO 1/200	1 / -	800 x 800 x 455	222	44 / 46
ECO 2/200	2 / -	1200 x 800 x 360	240	54 / 57
ECO 4/200	4 / -	1200 x 1200 x 285	261	68 / 71
ECO 4/400	4 / -	1200 x 1200 x 410	435	77 / 80
ECO 1/1000	- / 1	1460 x 1460 x 620	1100	141 / 147
ECO 2/1000	- / 2	2650 x 1300 x 435	1128	185 / 195
ECO-A 1/1000	- / 1	1460 x 1460 x 1083	1100	150 / 158
ECO-A 2/1000	- / 2	2650 x 1460 x 863	1128	233 / 244

BACS DE RETENTION DE TYPE AW 8-12



Stockage d'un max. de 12 fûts de 200 litres, aussi combinable avec des fûts de 60 litres et des petits récipients

- Construction en tôle d'acier de 3 mm
- Garde au sol de 100 mm
- Caillebotis galvanisé (charge admissible 1000 kg/m²)

Options

- Supports de fûts FA, galvanisé
- Supports à rouleaux RA, emboîtables, galvanisés
- Rayonnages pour petits récipients GR, galvanisés

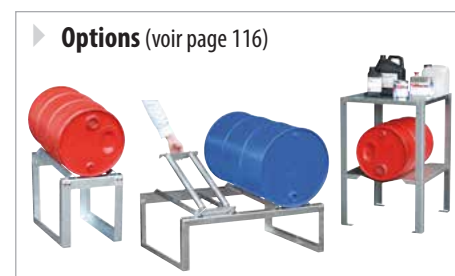

AW-12



AW-8

	Nombre max. (fûts de 200 l)	Dimensions (l x p x h) en mm	Volume de rétention en l	Poids en kg laqué / galv.
AW-8	8	2650 x 1300 x 210	340	190 / 200
AW-10	10	3250 x 1300 x 195	395	226 / 238
AW-12	12	3850 x 1300 x 200	468	260 / 274

Surface:

RAL 2000

RAL 3000

RAL 5012

RAL 6011

RAL 7005

galvanisé à chaud

BACS DE RETENTION DE TYPE MAW



Bac de rétention galvanisé

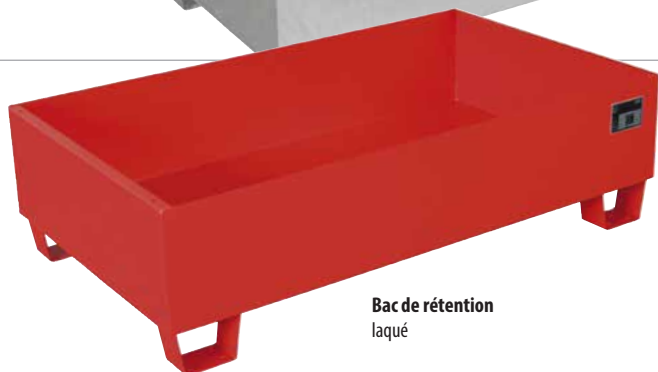

Bac de rétention laqué

Pour un stockage d'un max. de 2 fûts de 200 litres, ou en combinaison avec des fûts de 60 litres ainsi que des petits récipients

Modulable, comprenant au choix:

Kit 1
Caillebotis galvanisé avec fixation (charge admissible 1000 kg/m²)

Kit 2
2 roues pivotantes + 2 roues fixes en polyamide Ø 100 mm, dont une roue pivotante avec arrêtoir – hauteur de construction 125 mm et poignée galvanisé

Kit 3
2 patins

Kit 4
Support de fûts FA 200-1 pour le stockage d'un fût couché de 200 litres, livraison démontée

Kit 5
Support à rouleaux RA 200 pour tourner les fûts

- 100% étanche, testé-contrôlé-certifié
- Liquides inflammables des catégories GHS 1-3
- Liquides dangereux pour la nappe phréatique des catégories GHS 1-4

Kit 6
Habillage avec porte verrouillable

- 100% étanche, testé-contrôlé-certifié
- Liquides inflammables avec un point d'inflammation >55°C
- Liquides dangereux pour la nappe phréatique des catégories GHS 1-4



Bac de rétention avec kit 2



Kit 4



Kit 5



Kit 6 (avec bac de rétention + kit 1)



Kit 1



Kit 3

	Dimensions (LxPxH) en mm	Poids en kg laqué / galv.
MAW Bac de rétention	1295 x 735 x 365	50 / 54
Kit 1 Caillebotis + fixation	715 x 1230 x 30	- / 19
Kit 2 Poignée galvanisé + roues	635 x 60 x 950	- / 7
Kit 3 Patins	1275 x 80 x 95	14 / 15
Kit 4 Support à fûts FA 200-1	540 x 775 x 445	- / 13
Kit 5 Support à rouleaux RA 200	320 x 720 x 75	- / 7
Kit 6 Habillage galvanisé	1295 x 740 x 1450	- / 91

Surface:

RAL 2000

RAL 3000

RAL 5012

RAL 6011

RAL 7005

galvanisé à chaud

RAYONNAGES A FUTS ET PETITS RECIPIENTS DE TYPE FRE

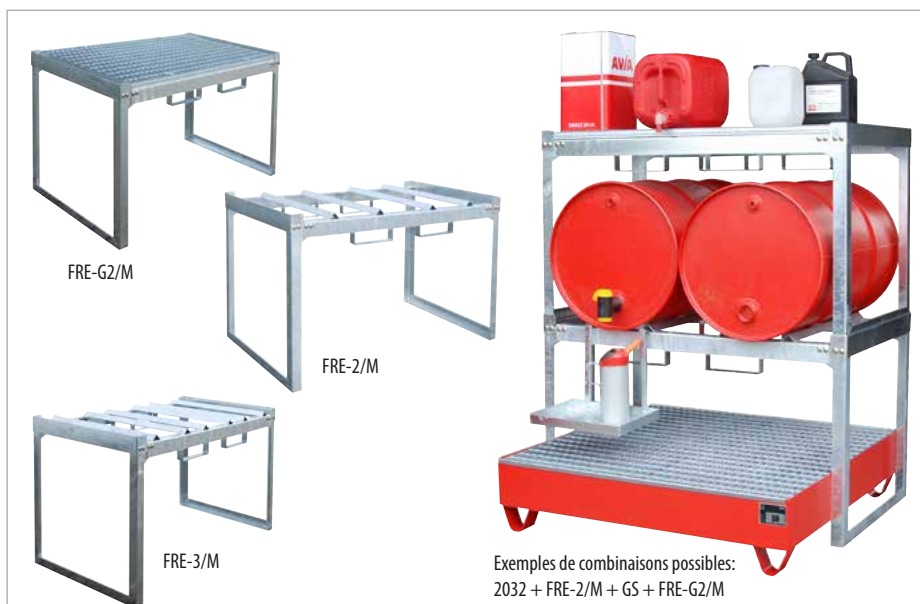

Exemples de combinaisons possibles:
2032 + FRE-2/M + GS + FRE-G2/M

Stockage et remplissage de max. 4 fûts couchés de 200 litres, aussi combinable avec des fûts de 60 litres et petits récipients

Modulable, comprenant au choix:

- Rayonnages à fûts **FRE/M** pour fûts de 60 ou 200 litres, galvanisé, avec des entrées de fourches, en version vissée, superposables max. 2 fois, livré en kit
- Rayonnages à petits récipients **FRE-G/M** avec caillebotis et entrées de fourches, galvanisés, superposables max. 2 fois, livré en kit
- Porte-bidons **GS**
- Supports à rouleaux **RA** pour tourner les fûts de 60 ou 200 litres, emboîtables
- Bac de rétention de Serie 2000, 1200 x 800 mm et 1200 x 1200 mm, avec/sans caillebotis

Composez vos rayonnages d'après vos besoins grâce à notre système modulable!

Pour tous les produits sur cette page:



		Nombre max. (Nbres de fûts en litres)	Dimensions (LxPxH) env. en mm	Charge adm. en kg	Poids en kg galv.
Rayonnages à fûts	FRE-1/M	1 x 200	920 x 785 x 805	500	26
Rayonnage pour petits récipients	FRE-G1/M		920 x 785 x 805	500	36
Bac de rétention	2016/2017/2018/2019		800 x 1200 x 360		
Rayonnages à fûts	FRE-2/M	2 x 200	1320 x 785 x 805	500	31
Rayonnages à fûts	FRE-3/M	3 x 60	1320 x 785 x 805	500	35
Rayonnage pour petits récipients	FRE-G2/M		1320 x 785 x 805	500	43
Bac de rétention	2030/2031/2032/2033		1200 x 1200 x 285		
Porte-bidons	GS		400 x 300 x 350	10	5
Support à rouleaux	RA 60		295 x 490 x 80		4
Support à rouleaux	RA 200		320 x 720 x 80		7

RAYONNAGES A FUTS DE TYPE FR

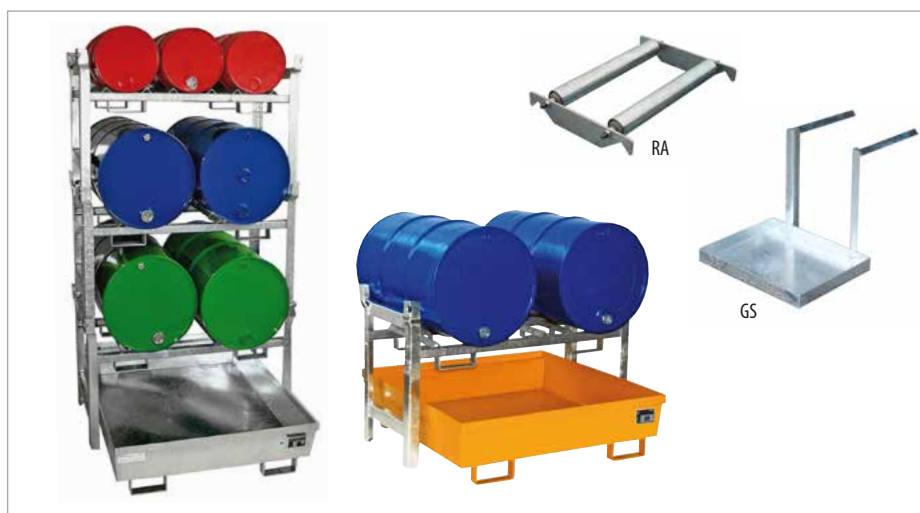

Exemples de combinaisons possible: FRA-2 + 2x FR-2 + FR-3

FRA-2 + FR-2

Stockage couché et soutirage de max.6 fûts de 200 litres, également combinable avec des fûts de 60 litres

Modulable, comprenant au choix:

- Rayonnages à fûts **FR** pour fûts de 60 ou 200 litres, superposables max. 3 fois, coins d'empilage avec ceillots de levage
- Rayonnages à petits récipients **FRG** avec caillebotis, galvanisés, superposables max. 3 fois, coins d'empilage avec ceillots de levage
- Bacs de rétention **FRA** en tôle d'acier 3 mm, hauteur de passage 100 mm, finition laquée ou galvanisée
- Caillebotis **GR-FRA**, galvanisé, pour bacs de rétention type FRA
- Porte-bidons **GS**
- Support à rouleaux **RA** pour tourner des fûts de 60 ou 200 litres, emboîtable

		Nombre max. (fûts x l)	Volume de rétention en l	Dimensions (LxPxH) en mm	Charge adm. en kg	Poids en kg laqué / galv.
Rayonnages à fûts	FR-1	1 x 200		980 x 580 x 850	200	-- / 37
Bac de rétention	FRA-1		265	1200 x 800 x 415		52 / 56
Rayonnages à fûts	FR-2	2 x 200		1380 x 580 x 850	400	-- / 43
Rayonnage pour petits récipients	FRG			1380 x 580 x 850		
Bac de rétention	FRA-2		308	1200 x 1200 x 335		61 / 66
Rayonnages à fûts	FR-3	3 x 60		1380 x 580 x 850	400	-- / 47
Rayonnage pour petits récipients	FRG			1380 x 580 x 850		
Bac de rétention	FRA-3		308	1200 x 1200 x 335		61 / 66

Surface:

RAL 2000

RAL 3000

RAL 5012

RAL 6011

RAL 7005

galvanisé à chaud

RAYONNAGES A FUTS AVEC BACS DE RETENTION DE TYPE SERIE 3000



Rayonnage 3000 + rayonnage complémentaire de type 3001



Rayonnage 3002



Rayonnage 3004

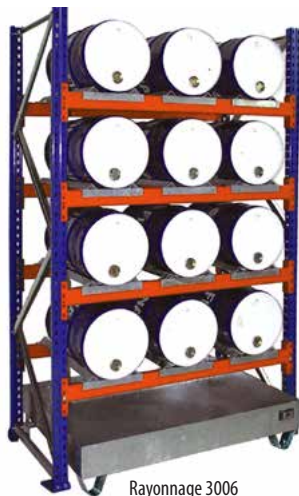

Rayonnage 3006



Rayonnage 3010

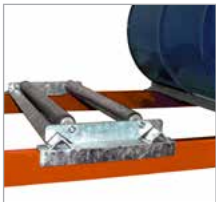

3013



3014



- 100% étanche, testé-contrôlé-certifié
- Liquides inflammables des catégories GHS 1-3
- Liquides dangereux pour la nappe phréatique des catégories GHS 1-4



3015



3016

- 3012 Support à rouleaux pour 1 fût de 60 litres
- 3013 Support à rouleaux pour 1 fût de 200 litres
- 3014 Butée de sécurité, galvanisée
- 3015 Support à petits récipients, galvanisé
- 3016 Protection anti-collision

Stockage et remplissage de max. 12 fûts couchés et debout de 200 litres ou max. 12 fûts de 60 litres

- Bacs de rétention en tôle d'acier 3 mm
- Sans/avec caillebotis galvanisé
- Garde au sol de 100 mm
- Volume de rétention 200 l
- Echelle
- Profilé porteur avec revêtement poudre
- Supports de fûts pour fûts de 60 ou 200 litres, galvanisés

Versions	Nombre max. (fûts / position)	Rayonnage (LxPxH) en mm	Bac de rétention (LxPxH) en mm	Poids en kg	
3000	Rayonnage à 2 niveaux, bac de rétention sans caillebotis	4 fûts de 200 litres couchés	1510 x 800 x 2000	1330 x 1200 x 260	134
3001	Rayonnage complémentaire à 2 niveaux, bac de rétention sans caillebotis	4 fûts de 200 litres couchés	1430 x 800 x 2000	1330 x 1200 x 260	117
3002	Rayonnage à 3 niveaux, bac de rétention sans caillebotis	6 fûts de 200 litres couchés	1510 x 800 x 2500	1330 x 1200 x 260	159
3003	Rayonnage complémentaire à 3 niveaux, bac de rétention sans caillebotis	6 fûts de 200 litres couchés	1430 x 800 x 2500	1330 x 1200 x 260	138
3004	Rayonnage à 3 niveaux, bac de rétention sans caillebotis	9 fûts de 60 litres couchés	1510 x 800 x 2000	1330 x 1200 x 260	170
3005	Rayonnage complémentaire à 3 niveaux, bac de rétention sans caillebotis	9 fûts de 60 litres couchés	1430 x 800 x 2000	1330 x 1200 x 260	153
3006	Rayonnage à 4 niveaux, bac de rétention sans caillebotis	12 fûts de 60 litres couchés	1510 x 800 x 2500	1330 x 1200 x 260	202
3007	Rayonnage complémentaire à 4 niveaux, bac de rétention sans caillebotis	12 fûts de 60 litres couchés	1430 x 800 x 2500	1330 x 1200 x 260	182
3010	Rayonnage à 2 niveaux, bac de rétention avec caillebotis	4 fûts de 200 litres couchés/4 fûts de 200 litres debout	1510 x 800 x 2500	1330 x 1200 x 260	170
3011	Rayonnage complémentaire à 2 niveaux, bac de rétention avec caillebotis	4 fûts de 200 litres couchés/4 fûts de 200 litres debout	1430 x 800 x 2500	1330 x 1200 x 260	161

CETTE PAGE EST EN COURS DE RÉVISION !

BAC DE RAYONNAGES DE TYPE RW

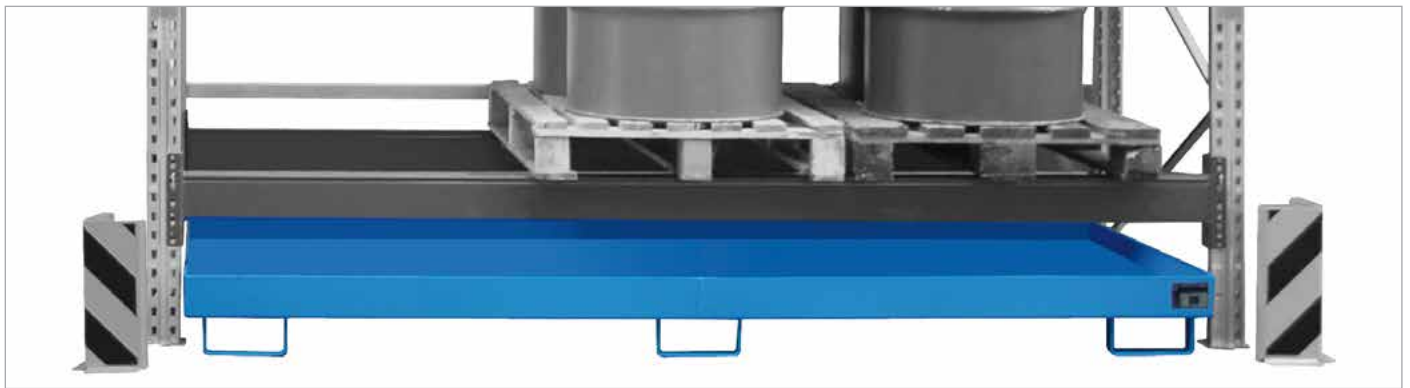

Bac de rayonnage RW-2700-1



Bac de rayonnage RW GR 2700-3



Bac de rayonnage RW-GR 2700-1



Bac de rayonnage RW 2200-2



Bac de rayonnage RW 2200-1

Grâce à l'utilisation de bacs de rayonnage, les systèmes de rayonnages existants peuvent être équipés rapidement et économiquement conformément à la législation

- Construction en tôle d'acier de 3 mm

Versions

RW

- Bacs de rayonnage sans caillebotis
- Garde au sol de 100 mm

RW-GR

- Bacs de rayonnage avec caillebotis galvanisé (charge admissible 1000 kg/m²)
- Garde au sol de 100 mm

Versions spécifiques livrables

- Pour la prise avec gerbeur



Bac de rayonnage RW 1800

Sans caillebotis	Avec caillebotis	Pour long. de support en mm	Dimensions (LxPxH) en mm	Vol. de rét. en l sans/avec caillebotis	Poids laqué en kg sans/avec caillebotis	Poids galv. en kg sans/avec caillebotis
RW 1800	RW-GR 1800	1800	1750 x 1300 x 250	331/324	80/134	86/141
RW 2200-1	RW-GR 2200-1	2200	2150 x 1300 x 225	338/329	91/163	98/172
RW 2200-2	RW-GR 2200-2	2200	2150 x 1300 x 505	1115/1105	136/204	147/215
RW 2700-1	RW-GR 2700-1	2700	2650 x 1300 x 210	345/338	106/190	114/200
RW 2700-2	RW-GR 2700-2	2700	2650 x 1300 x 300	674/670	123/200	133/212
RW 2700-3	RW-GR 2700-3	2700	2650 x 1300 x 435	1135/1124	148/226	160/239
RW 3300-1	RW-GR 3300-1	3300	3250 x 1300 x 195	373/360	126/232	136/244
RW 3300-2	RW-GR 3300-2	3300	3250 x 1300 x 265	675/663	141/247	152/261
RW 3300-3	RW-GR 3300-3	3300	3250 x 1300 x 380	1162/1150	166/265	179/280
	RW-GR 3600-3	3600	3550 x 1300 x 355	-----/1142	----/278	----/294



- 100% étanche, testé-contrôlé-certifié
- Liquides inflammables des catégories GHS 1-3
- Liquides dangereux pour la nappe phréatique des catégories GHS 1-4

Surface:

RAL 2000

RAL 3000

RAL 5012

RAL 6011

RAL 7005

galvanisé à chaud

BACS DE RETENTION SUSPENDUS DE TYPE EHW



Bac suspendu de type EHW 1800



Bac suspendu de type EHW 2200

Les bacs de rétention sont positionnés sur les lisses de maintien du système de rayonnage afin de pouvoir les modifier rapidement, économiquement et en conformité avec la loi.

- Construction en tôle d'acier de 3 mm
- Caillebotis galvanisé (charge admissible 1000 kg/m²)



Bac suspendu de type EHW 2700

Versions spécifiques livrables



Bac suspendu de type EHW 3600

	Pour longueur de support en mm	Dimensions en mm (l x d x h)	Volume de rétention en l	Poids en kg laqué / galv.
EHW 1800	1800	1750 x 1250/915 x 160	261	105 / 111
EHW 2200	2200	2150 x 1250/915 x 140	282	125 / 132
EHW 2700	2700	2650 x 1250/915 x 130	325	151 / 159
EHW 3300	3300	3250 x 1250/915 x 110	339	186 / 195
EHW 3600	3600	3550 x 1250/915 x 115	387	197 / 207



- 100% étanche, testé-contrôlé-certifié
- Liquides inflammables des catégories GHS 1-3
- Liquides dangereux pour la nappe phréatique des catégories GHS 1-4

Surface:

RAL 2000

RAL 3000

RAL 5012

RAL 6011

RAL 7005

galvanisé à chaud

BACS DE RETENTION DE TYPE AW



AW 450



AW 800

Pour un stockage d'un max. de 10 fûts de 200 litres ou de max. 3 conteneurs IBC de 1000 litres ou en combinaison avec des fûts de 60 litres et des petits récipients

- Construction en tôle d'acier de 3 mm
- Garde au sol de 100 mm
- Caillebotis galvanisé (charge admissible 1000 kg/m²)

Version

Type AW/SW

- Avec panneaux de protection sur 3 côtés, en tôle d'acier galvanisé d'une hauteur de 1000 mm

Options (voir page 116)

Versions spécifiques livrables



AW 1000-2

AW 1000-10F



AW 1000

AW 1000-3/SW avec panneaux de protection

	Nombre max. (fûts de 200 l / IBC 1000 l)	Dimensions (LxPxH) en mm	VOLUME de rétention en l	Poids en kg laqué / galv.
AW 450	4 / -	1460 x 1460 x 355	525	144 / 155
AW 800	4 / -	1460 x 1460 x 525	885	165 / 178
AW 1000	- / 1	1460 x 1460 x 630	1100	180 / 194
AW 1000-2	- / 2	2650 x 1300 x 435	1135	226 / 239
AW 1000-10F	10 / 2	2690 x 1650 x 375	1186	274 / 294
AW 1000-3	- / 3	3850 x 1300 x 340	1160	294 / 310



- 100% étanche, testé-contrôlé-certifié
- Liquides inflammables des catégories GHS 1-3
- Liquides dangereux pour la nappe phréatique des catégories GHS 1-4

BACS DE RETENTION DE TYPE AWA



AWA 1000



AWA 1000-2 + FP-2

Maniement sûr lors du remplissage ou lors du nettoyage d'objets huileux. Stockage d'un max. de 3 conteneurs (IBC) de 1000 litres, également combinable avec des fûts de 200 litres et de 60 litres ou de petits récipients

- Construction en tôle d'acier de 3 mm
- Garde au sol de 100 mm
- Avec rehausse de soutirage ou
- En combinaison, rehausse de soutirage et caillebotis galvanisé (charge admissible 1000 kg/m²)

Version

Type AWA/SW

- avec panneaux de protection sur 3 côtés en tôle d'acier galvanisé, hauteur 1000 mm

Options (voir page 116)

Versions spécifiques livrables



AWA 1000-3



AWA 21



AWA 31 + FP-2



AWA 32/SW avec panneaux de protection

► **Options** (voir page 116)



	Nombre de rehausse / caillebotis	Nombre max. (IBC 1000 l)	Dimensions (LxPxH) en mm	Volume de rétention en l	Poids en kg laqué / galv.
AWA 1000	1 / -	1	1460 x 1460 x 1090	1100	190 / 201
AWA 1000-2	2 / -	2	2650 x 1460 x 865	1140	282 / 296
AWA 1000-3	3 / -	3	3850 x 1460 x 780	1165	385 / 403
AWA 21	1 / 1	2	2650 x 1460 x 865	1140	272 / 291
AWA 31	1 / 2	3	3850 x 1460 x 780	1170	336 / 360
AWA 32	2 / 1	3	3850 x 1460 x 780	1170	362 / 387



- 100% étanche, testé-contrôlé-certifié
- Liquides inflammables des catégories GHS 1-3
- Liquides dangereux pour la nappe phréatique des catégories GHS 1-4

Surface:

RAL 2000

RAL 3000

RAL 5012

RAL 6011

RAL 7005

galvanisé à chaud

PLATEFORMES DE RETENTION DE TYPE BSW 21-24



8 x BSW + 6 x AR + 1 x AE + 3 x KV + 10 x WV (options: diable à fûts FP-V, rayonnages à fûts FR)

Plateformes de rétention praticables pour le stockage et le soutirage

- Charge admissible 5000 kg/m²
- Charge par roue 500 kg
- Praticable pour chariot élévateur à fourche ou transpalette

Modulable, comprenant au choix:

- Plateformes de rétention **BSW 21-24** hauteur 78 mm, avec caillebotis galvanisé
- Rampe d'accès **AR**
- Angles d'accès **AE**
- Connecteurs en croix **KV**, galvanisés
- Profils de raccordement **WV**, galvanisés

	Plateformes de rétention				Rampes d'accès			Angles d'accès AE 24	Connecteurs en croix KV 24	Profils de raccordements		
	BSW 21	BSW 22	BSW 23	BSW 24	AR 21	AR 22	AR 23			WV 21	WV 22	WV 23
Dimensions (LxPxH) en mm	1350x1350x78	1900x1350x78	2850x1350x78	2850x1900x78	1350x500x78	1900x500x78	2850x500x78	500x500x78	Ø 120 height 16	1330x55x30	1880x55x30	2850x55x30
Volume de rétention en l	135	179	269	378	-	-	-	-	-	-	-	-
Poids en kg	115	160	238	347	31	42	63	6	0,5	2	3	4

PLATEFORMES DE RETENTION DE TYPE BSW 121-126



8 x BSW + 6 x AR + 1 x AE + 3 x KV + 10 x WV (options: palettes à fûts FP-2, rayonnages à fûts FR)

Plateformes de rétention praticables pour le stockage et remplissage

- Comme type BSW 21-24 mais hauteur de construction de 123 mm

Options pour BSW 21-24 et BSW 121-126

- Tôles défectrices de raccordement mural, galvanisées
- Pour plus d'options (voir page 116)

Pour tous les produits sur cette page:



- 100% étanche, testé-contrôlé-certifié
- Liquides inflammables des catégories GHS 1-3
- Liquides dangereux pour la nappe phréatique des catégories GHS 1-4

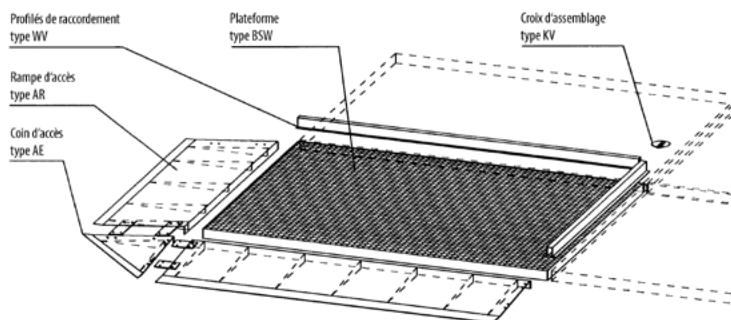

Longueur en mm	Profils de raccordement				Connecteur en croix
	WV 121	WV 122	WV 123	WV 124	KV 24
	500	1000	2000	2500	Ø 120 H 16

	Plateformes de rétention					Rampes d'accès				Coin d'accès	
	BSW 121	BSW 122	BSW 123	BSW 124	BSW 125	BSW 126	AR 121	AR 122	AR 123	AR 124	AE 124
Dimensions (LxPxH) en mm	500x500x123	1000x500x123	1000x1000x123	2000x1000x123	2500x500x123	2500x1000x123	500x1120x123	1000x1120x123	2000x1120x123	2500x1120x123	1120x1120x123
Volume de rétention en l	28	55	113	226	140	263	-	-	-	-	-
Poids en kg	25	46	80	155	111	187	26	50	105	131	23

Surface:

galvanisé

Sur demande:

inox

PLATEFORMES DE RETENTION POUR MACHINES DE TYPE BSW



Pour des machines de conception et planification spécifique par le client



- 100% étanche, testé-contrôlé-certié
- Liquides inflammables des catégories GHS 1-3
- Liquides dangereux pour la nappe phréatique des catégories GHS 1-4

REVETEMENTS DE PROTECTION DU SOL



Revêtement de protection du sol avec niche pour le pilier et rampe d'accès

D'après les exigences légales allemandes du «VAwS» et «WHG», les lieux de transvasement ainsi que les emplacements de chargeou déchargement pour tous polluants doivent disposer d'un système de retenue approprié. Nos revêtements de protection du sol répondent à ces exigences. En autres, les endommagements mécaniques du sol peuvent étre évités

- Adaptation individuelle au besoin
- Brève durée de construction, donc brève durée d'immobilisation
- Revêtement en acier ou acier inoxydable
- Différentes épaisseurs de tôles
- Les tôles d'acier sont soudées sur place et fixées au sol avec des goujons
- Posées et fixées sur un sous-sol plein et solide
- Finition accessible et antidérapante:
- Praticable avec transpalette, dans le cas d'un dimensionnement approprié également praticable avec chariot élévateur ou camion

Options

- Rampe de passage
- Tôle de passage courbée ou bordée
- Gouttière avec caillebotis
- Couche insonorisant ou isolant entre sous-sol et revêtement de protection du sol
- Tôles déflectrice de raccordement murale
- Douches d'urgence, aspirations
- Cache pour caillebotis



Rampe d'accès praticable



Gouttière avec caillebotis

Surface: laquée teintes RAL au choix du client

PALETTE A FUTS DE TYPE FSP



FSP-2 et pince à fût RS-1

Stocker, transporter et empiler des fûts avec chariot élévateur à fourche ou transpalette. Pour max. 4 fûts de 200 litres, aussi combinable avec des fûts de 60 litres et petits récipients

- Construction en tôle d'acier de 3 mm
- Caillebotis galvanisé (charge admissible 1000 kg/m²)
- Garde au sol de 100 mm
- Coins d'empilage
- Superposable sur 3 niveaux
- Chaîne de sécurité

Options

FSP

- Ouvert sur les côtés

FSP-G

- Panneaux de protection sur trois côtés

FSP-D

- Parois grillagées



FSP-1



FSP-2 G



FSP-4 D



FSP-2 et FSP-2 G

	Nombre max. (fûts de 200 l)	Dimensions (LxPxH) en mm	Volume de rétention en l	Poids en kg laqué / galv.
FSP-1	1	755 x 755 x 1590	225	93 / 102
FSP-2	2	920 x 1410 x 1490	245	125 / 133
FSP-4	4	1410 x 1410 x 1435	275	160 / 180
FSP-1 D	1	760 x 760 x 1590	225	103 / 113
FSP-2 D	2	920 x 1410 x 1490	245	141 / 152
FSP-4 D	4	1410 x 1410 x 1435	275	190 / 212
FSP-1 G	1	760 x 760 x 1590	225	112 / 122
FSP-2 G	2	920 x 1410 x 1490	245	156 / 168
FSP-4 G	4	1410 x 1410 x 1435	275	204 / 224



- 100% étanche, testé-contrôlé-certifié
- Liquides inflammables des catégories GHS 1-3
- Liquides dangereux pour la nappe phréatique des catégories GHS 1-4

Surface:

RAL 2000

RAL 3000

RAL 5012

RAL 6011

RAL 7005

galvanisé à chaud

ARMOIRE A VOLET ROULANT DE TYPE RSG



RSG avec pieds (options)

Stockage de fûts à 60 et 200 litres ou/et petits récipients

- Pour l'intérieur ou sous toiture
- Construction robuste en tôle d'acier
- Volet roulant en aluminium
- A ventilation naturelle
- Fermeture par serrure cylindrique
- Finitions: Bacs de rétention et étagère intermédiaire galvanisés, corps en coloris RAL (voir tableau)

Versions

RSG-1

- Avec bac de rétention pour le stockage de max. 2 fûts de 200 litres

RSG-2

- Avec bac de rétention pour le stockage de 6 fûts de 60 litres et étagère intermédiaire galvanisée pour le stockage de petits récipients

RSG-3

- Avec bac de rétention pour le stockage de 6 fûts de 60 litres et bac de rétention pour petits récipients

RSG-4

- Avec 4 bacs de rétention pour petits récipients

Options

- Pieds réglables en hauteur



RSG-1

RSG-2

RSG-3

RSG-4

	Nombre max. (fûts à 60 l / 200 l)	Dimensions (LxPxH) en mm	Volume de rétention en l	Poids en kg
RSG-1	- / 2	1300 x 870 x 1610	240	162
RSG-2	6 / -	1300 x 870 x 1610	91	162
RSG-3	6 / -	1300 x 870 x 1610	91+67	172
RSG-4	- / -	1300 x 870 x 1610	4 x 67	215



- 100% étanche, testé-contrôlé-certifié
- Liquides inflammables des catégories GHS 1-3
- Liquides dangereux pour la nappe phréatique des catégories GHS 1-4

Surface corps:

RAL 2000

RAL 3000

RAL 5012

RAL 6011

RAL 7005

DEPOTS POUR PRODUITS DANGEREUX DE TYPE GD



GD-C, GD-B et GD-A avec GR-C



GD-A avec GR-B (options)

GD-B avec FA 60-1 (options)

Stockage de max. 2 fûts de 200 litres, aussi combinable avec fûts de 60 litres et petits récipients

- Bac de rétention en tôle d'acier 3 mm
- Caillebotis galvanisé (charge admissible 1000 kg/m²)
- Garde au sol de 100 mm

Versions

GD-A

- Pour l'intérieur
- Panneau de protection trilatéral
- Chaîne de sécurité

GD-B

- Pour l'extérieur
- Panneau de protection trilatéral
- Capot «en fibres de verre renforcée» pour intempéries avec ressorts à gaz
- Serrure à barillet

GD-C

- Pour l'intérieur
- Parois et capot en treillis pour la ventilation naturelle
- Serrure à barillet



- 100% étanche, testé-contrôlé-certifié
- Liquides inflammables des catégories GHS 1-3 (Type GD-A et type GD-C)
- Liquides dangereux pour la nappe phréatique des catégories GHS 1-4



- 100% étanche, testé-contrôlé-certifié
- Liquides inflammables avec un point d'inflammation >55°C (Type GD-B)
- Liquides dangereux pour la nappe phréatique des catégories GHS 1-4

	Nombre max. (fûts de 200 l)	Dimensions (LxPxH) en mm	Volume de rétention en l	Poids en kg laqué / galv.
GD-A	2	1420 x 790 x 1365	254	151 / 161
GD-B	2	1460 x 830 x 1460	254	174 / 184
GD-C	2	1430 x 820 x 1390	254	149 / 159

Options (voir page 116)



Surface:

RAL 2000

RAL 3000

RAL 5012

RAL 6011

RAL 7005

galvanisé à chaud

ARMOIRES POUR PRODUITS DANGEREUX DE TYPE GS



GS-2 équipé d'un planché en caillebotis



GS-4

GS-1

Stockage de max. 4 fûts de 200 litres ou max. 1 conteneur IBC de 1000 litres, aussi combinable avec des fûts de 60 litres et petits récipients

- Pour l'intérieur ou sous toiture
- Bac de rétention en tôle d'acier 3 mm
- Caillebotis galvanisé (charge admissible 1000 kg/m²)
- Garde au sol de 100 mm
- Conception en tôle d'acier galvanisé, fermée sur tous les côtés
- Verrouillable
- Un stockage commun des fûts, pompes et entonnoirs est possible

Options

- Equipé d'une étagère pour le stockage de petits récipients

	Nombre max. (fûts de 200 l / IBCs de 1000 l)	Dimensions (LxPxH) en mm	Volume de rétention en l	Nombre de portes	Poids en kg laqué / galv.
GS-1	1 / -	840 x 690 x 1930	200	1	126 / 130
GS-2	2 / -	1680 x 690 x 1780	230	2	232 / 237
GS-3	4 / -	1475 x 1460 x 1805	525	1	349 / 358
GS-4	- / 1	1475 x 1460 x 2410	1085	1	426 / 438



- 100% étanche, testé-contrôlé-certifié
- Liquides inflammables des catégories GHS 1-3
- Liquides dangereux pour la nappe phréatique des catégories GHS 1-4

Surface:

RAL 2000

RAL 3000

RAL 5012

RAL 6011

RAL 7005

galvanisé à chaud

DEPOTS POUR PRODUITS DANGEREUX DE TYPE GD-N



GD-N 2 avec GR-A

Stockage de max. 4 fûts de 200 litres, aussi combinable avec des fûts de 60 litres et petits récipients

- A l'intérieur et à l'extérieur
- Bac de rétention en tôle d'acier 3 mm
- Caillebotis galvanisé (charge admissible 1000 kg/m²)
- Construction en tôle d'acier galvanisé
- A ventilation naturelle
- Toit équipé de 2 verins à gaz
- Verrouillable
- Un stockage des pompes et entonnoirs est possible

Options

GD-N

- 2 portes à 2 battants
- Garde au sol de 100 mm

GD-N/R

- Porte rabattable en aluminium fonctionnant comme rampe d'accès



GD-N/R 4 et diable à fûts FP-V

Options

- Étagère intermédiaire en caillebotis LxP 1385 x 520 mm
1 pièce pour type GD-N 2
2 pièces pour type GD-N 4
- Supports de fûts FA, galvanisés
- Supports à rouleaux RA, emboîtables, galvanisés
- Rayonnages pour petits récipients GR, galvanisés

► Options (voir page 116)



	Nombre max. (fûts de 200 l)	Dimensions (LxPxH) en mm	VOLUME de rétention en l	Poids en kg galvanisé
GD-N 2	2	1440 x 1015 x 1615	245	236
GD-N 4	4	1440 x 1500 x 1560	275	302
GD-N/R 2	2	1440 x 1015 x 1515	245	224
GD-N/R 4	4	1440 x 1500 x 1460	275	290



- 100% étanche, testé-contrôlé-certifié
- Liquides inflammables des catégories GHS 1-3
- Liquides dangereux pour la nappe phréatique des catégories GHS 1-4

Surface:

galvanisé

DEPOTS POUR PRODUITS DANGEREUX DE TYPE GD-E



Stockage de fûts de 200 litres ou de conteneurs IBC de 1000 litres, également combinable avec des fûts de 60 litres et petits récipients

- Pour l'intérieur et l'extérieur
- Bac de rétention en tôle d'acier 3 mm
- Caillebotis galvanisé (charge admissible 1000 kg/m²)
- Garde au sol de 100 mm
- Construction fermée en acier galvanisé profilé
- Avec ventilation naturelle
- Verrouillable

Options

GD-E

- Toit rabattable équipé de 2 verins à gaz, facile à ouvrir ou à fermer

GD-E/IBC

- Toit fixe

Options (voir page 116)

- Support de fûts FA, galvanisé
- Supports à rouleaux RA, emboîtables, galvanisé
- Rayonnages pour petits récipients GR, galvanisé



Options (voir page 116)

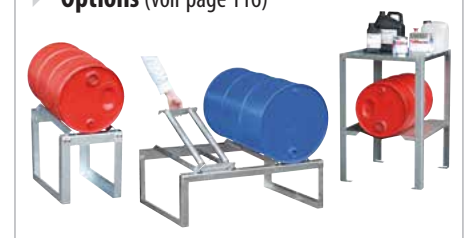

	Nombre max. (fûts de 200 l / IBC 1000 l)	Dimensions (LxPxH) en mm	Volume de rétention en l	Poids en kg
GD-E 2	2 / -	1535 x 1290 x 1730	248	260
GD-E 4	4 / -	1535 x 1590 x 1710	284	305
GD-E/IBC	- / 1	1535 x 1590 x 2470	1110	375
GD-E/IBC 2	- / 2	2835 x 1595 x 2180	1145	530

Surface: **galvanisé**

- 100% étanche, testé-contrôlé-certifié
- Liquides inflammables des catégories GHS 1-3
- Liquides dangereux pour la nappe phréatique des catégories GHS 1-4

ACCESSOIRES POUR BACS DE RETENTION/DEPOTS POUR PRODUITS DANGEREUX

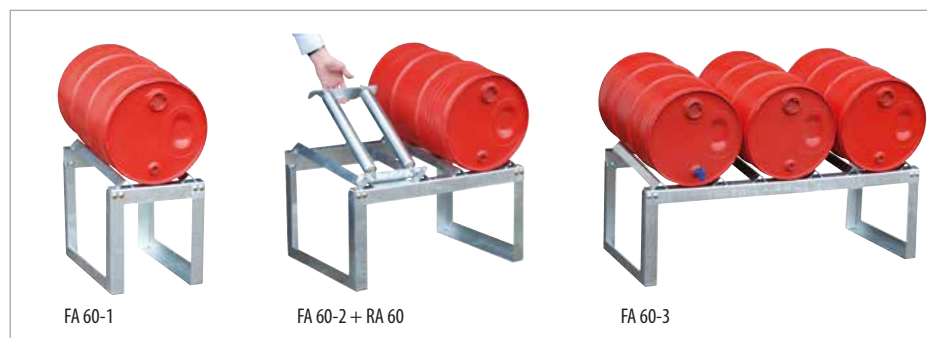

FA 60-1

FA 60-2 + RA 60

FA 60-3

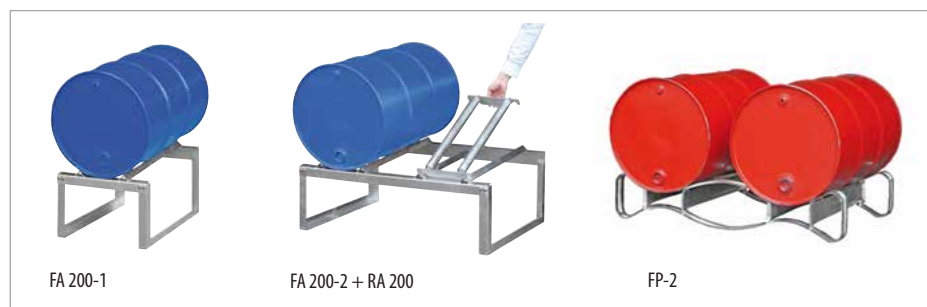

FA 200-1

FA 200-2 + RA 200

FP-2



GR-A

GR-B

GR-C



KAH-5

KAH-25 avec bac de rétention pour petits récipients KGW (page 87)

KAH-60 avec bac de rétention AW 60-2/M (page 89)

- **Support de fûts FA**, galvanisés, pour le remplissage et stockage horizontal de fûts de 60 ou 200 litres, pour l'installation sur des bacs de rétention avec caillebotis, livré en kit
- **Support à rouleaux RA**, galvanisés et embrochables, pour tourner les fûts de 60 ou 200 litres, à placer dans les supports de fûts type FA
- **Palette à fûts FP-2**, galvanisées, pour le stockage horizontal de fûts de 200 litres, superposables max. 5 fois, profondeur de fourche max. 150 mm
- **Rayonnages pour petits récipients GR**, galvanisés, livrable en différentes versions, livré en kit
- **Sangles de serrage** pour 1, 2 ou 3 fûts de 200 litres, pour des bacs des rétentions mobiles avec poignée
- **Aide au remplissage pour bidons KAH**
 - ▶ Soutirage simple avec moins d'effort des bidons de 5 à 60 litres
 - ▶ Construction en tôle d'acier
 - ▶ Conçu pour un montage murale
 - ▶ Galvanisé



Sangle de serrage pour 2 fûts de 200 litres

		Nombre max. (fûts/petits récipients/bidons)	Dimensions (LxPxH) en mm	Poids en kg
FA 60-1	Support de fûts	1 fût de 60 litres	355 x 545 x 455	11
FA 60-2	Support de fûts	2 fûts de 60 litres	755 x 545 x 455	15
FA 60-3	Support de fûts	3 fûts de 60 litres	1155 x 545 x 455	22
FA 200-1	Support de fûts	1 fût de 200 litres	540 x 775 x 445	14
FA 200-2	Support de fûts	2 fûts de 200 litres	1155 x 775 x 445	20
RA 60	Support à rouleaux	1 fût de 60 litres	295 x 490 x 80	4
RA 200	Support à rouleaux	1 fût de 200 litres	320 x 720 x 80	7
FP-2	Palette à fûts	2 x fûts de 200 litres	1280 x 750 x 250	22
GR-A	Rayonnage, 2 étages	petits récipients	600 x 700 x 900	22
GR-B	Rayonnage, 1 support de fûts, 1 étage	1 fût de 60 litres/petits récipients	600 x 700 x 900	22
GR-C	Rayonnage, 2 supports de fûts	2 fûts de 60 litres	600 x 700 x 900	22
Sangle de serrage		1 fût de 200 litres		3
Sangle de serrage		2 fûts de 200 litres		3
Sangle de serrage		3 fûts de 200 litres		3
KAH-5	Aide au remplissage/soutirage	1 bidon de 5 litres	360 x 270 x 520	5
KAH-25	Aide au remplissage/soutirage	1 bidon de 25 litres	520 x 375 x 785	6
KAH-60	Aide au remplissage/soutirage	1 bidon de 60 litres	520 x 470 x 825	9

BACS DE RETENTION DE TYPE AW/PE

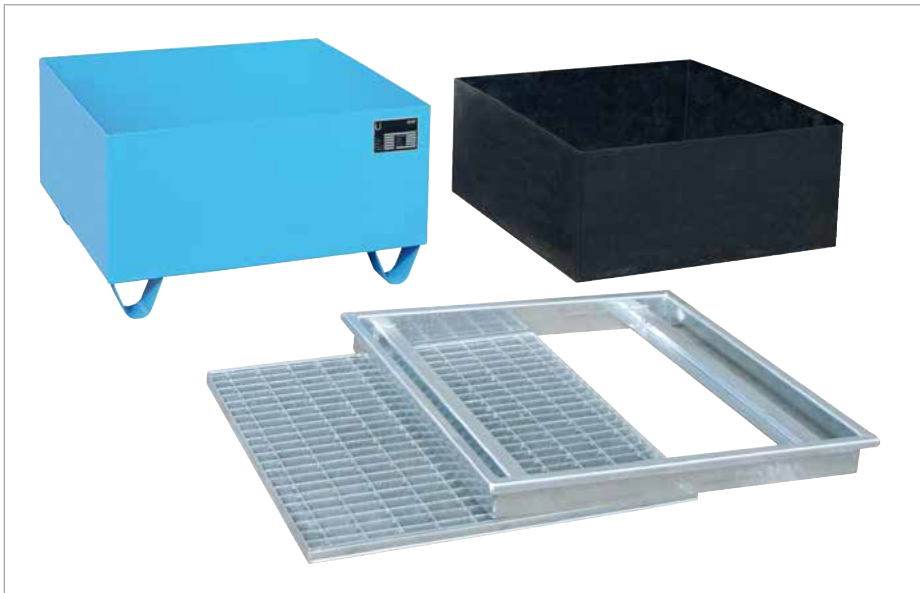

Stockage d'un max. de 4 fûts de 200 litres ou max. 2 conteneurs IBC de 1000 litres de produits agressifs, également combinable avec des fûts de 60 litres et des petits récipients

- Construction en tôle d'acier de 3 mm
- Garde au sol de 100 mm
- Avec insert «PE»
- Cadre à coincer
- Caillebotis galvanisé (charge admissible 1000 kg/m²)

Versions spécifiques livrables

AW-1/PE



AW-1/PE



AW 1000-2/PE



AW 1000/PE

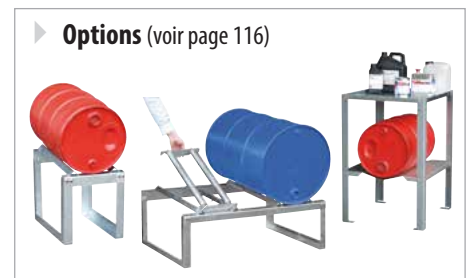

	Nombre max. (fûts de 200 l / IBC 1000 l)	Dimensions (LxPxH) en mm	Volume de rétention en l	Poids en kg laqué / galv.
AW-1/PE	1 / -	815 x 815 x 470	208	73 / 77
AW-2/PE	2 / -	1215 x 815 x 365	226	89 / 93
AW-4/A/PE	4 / -	1215 x 1215 x 290	240	113 / 120
AW-4/B/PE	4 / -	2415 x 815 x 255	254	141 / 152
AW 1000/PE	- / 1	1475 x 1475 x 630	1053	211 / 227
AW 1000-2/PE	- / 2	2665 x 1315 x 440	1084	261 / 272

- 100% étanche, testé-contrôlé-certié
- Liquides inflammables des catégories GHS 1-3
- Liquides dangereux pour la nappe phréatique des catégories GHS 1-4

BACS DE RETENTION AVEC INSERT PE DE TYPE RW PE

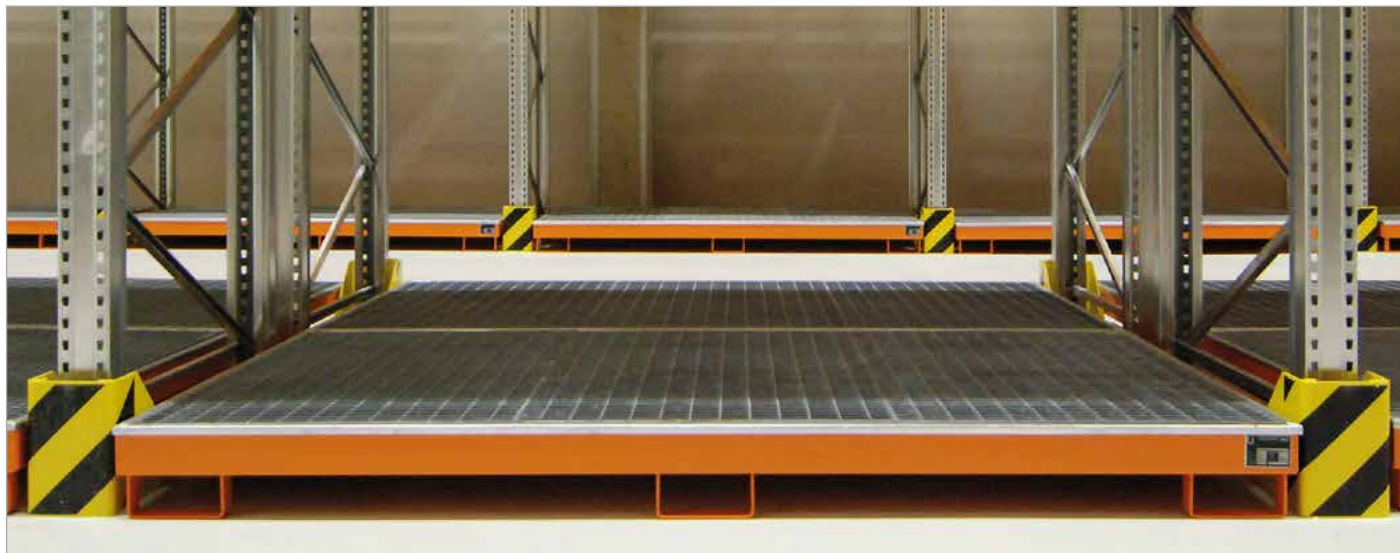

RW-GR 2700-1 PE



RW 2700-3 PE

Pour un stockage de matières agressives. Les bacs de rétention suspendus équipent de façon économique et conforme le rayonnage d'après la législation

- Construction en tôle d'acier de 3 mm
- Insert PE
- Cadre de blocage galvanisé

Versions

RW PE

- Bacs de rayonnage sans caillebotis
- Garde au sol de 100 mm

RW-GR PE

- Bacs de rayonnage avec caillebotis galvanisé (charge admissible 1000 kg/m²)
- Garde au sol de 100 mm

Versions spécifiques livrables

- Pour la prise avec gerbeur



RW-GR 2700-3 PE

Sans caillebotis	Avec caillebotis	Pour longueur de support en mm	Dimensions (LxPxH) en mm	Vol. de rét. en l sans/avec caillebotis	Poids laqué en kg sans/avec caillebotis	Poids galv. en kg sans/avec caillebotis
RW 1800 PE	RW-GR 1800 PE	1800	1765 x 1315 x 255	302/298	102/159	108/165
RW 2200-1 PE	RW-GR 2200-1 PE	2200	2165 x 1315 x 230	304/300	116/177	123/184
RW 2200-2 PE	RW-GR 2200-2 PE	2200	2165 x 1315 x 510	1067/1061	167/228	177/238
RW 2700-1 PE	RW-GR 2700-1 PE	2700	2665 x 1315 x 210	312/300	134/217	142/225
RW 2700-2 PE	RW-GR 2700-2 PE	2700	2665 x 1315 x 305	628/623	154/238	164/247
RW 2700-3 PE	RW-GR 2700-3 PE	2700	2665 x 1315 x 440	1081/1077	181/260	194/271
RW 3300-1 PE	RW-GR 3300-1 PE	3300	3265 x 1315 x 195	325/315	159/272	169/281
RW 3300-2 PE	RW-GR 3300-2 PE	3300	3265 x 1315 x 270	622/615	177/289	188/299
RW 3300-3 PE	RW-GR 3300-3 PE	3300	3265 x 1315 x 385	1100/1097	205/310	218/323



- 100% étanche, testé-contrôlé-certifié
- Liquides inflammables des catégories GHS 1-3
- Liquides dangereux pour la nappe phréatique des catégories GHS 1-4

BACS DE RETENTION SUSPENDUS DE TYPE EHW PE

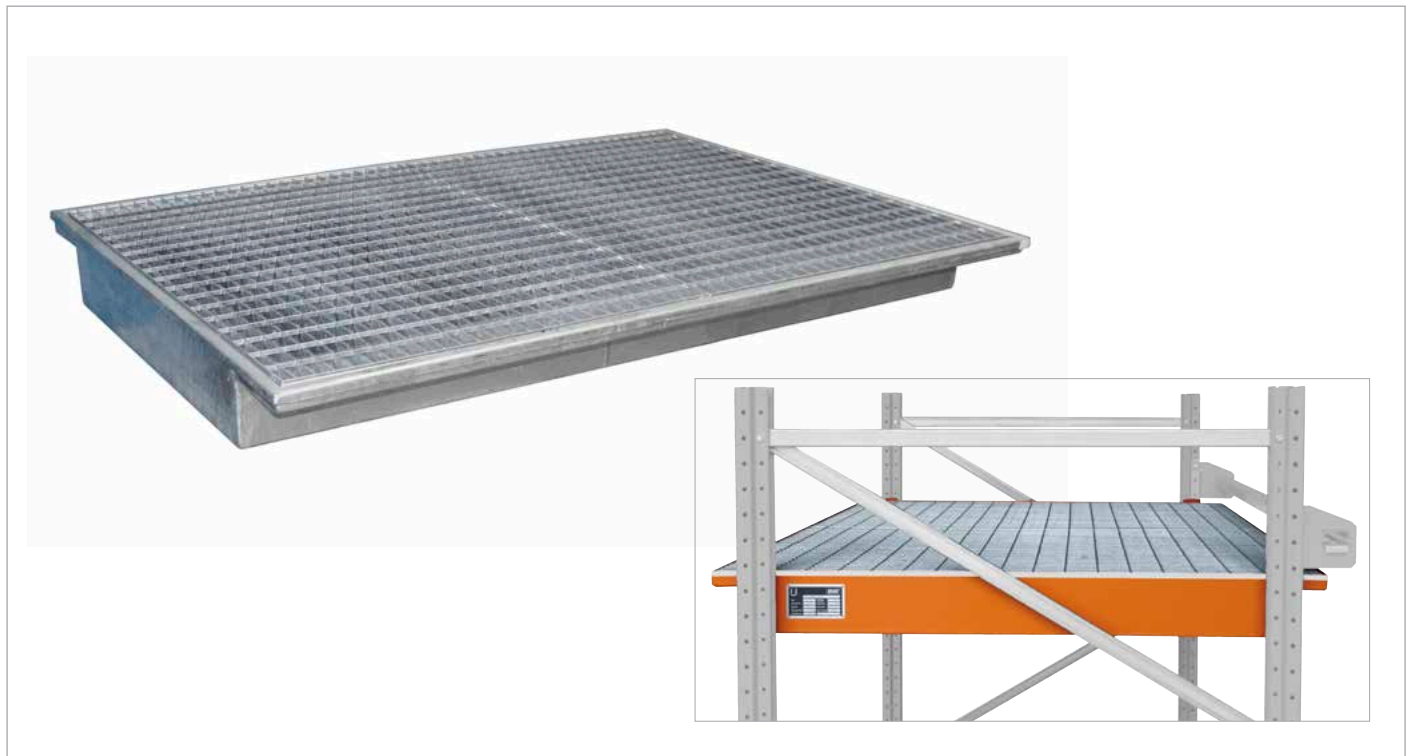

EHW 2200 PE

EHW PE dans un système de rayonnage

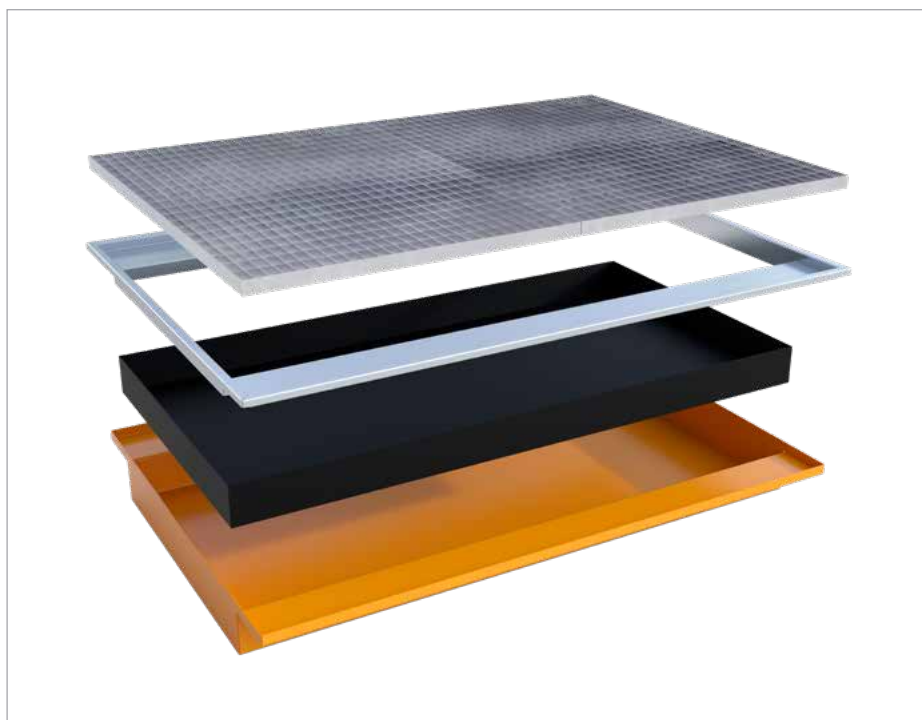

EHW 1800 PE (représentation graphique des composants individuels)

Les bacs de rétention sont positionnés sur les lisses de maintien du système de rayonnage afin de pouvoir les modifier rapidement, économiquement et en conformité avec la législation.

- Construction en tôle d'acier de 3 mm
- Insert PE
- Cadre de blocage galvanisé
- Caillebotis galvanisé (charge admissible 1000 kg/m²)

Versions spécifiques livrables

	Pour longueur de lisses en mm	Dimensions (LxPxH) en mm	Volume de rétention en l	Poids en kg laqué / galv.
EHW 1800 PE	1800	1765 x 1265/915 x 165	173	139 / 145
EHW 2200 PE	2200	2165 x 1250/915 x 145	175	165 / 172
EHW 2700 PE	2700	2665 x 1265/915 x 135	200	198 / 206
EHW 3300 PE	3300	3265 x 1265/915 x 115	175	241 / 250

- 100% étanche, testé-contrôlé-certifié
- Liquides inflammables des catégories GHS 1-3
- Liquides dangereux pour la nappe phréatique des catégories GHS 1-4

GREEN-LINE BACS DE RETENTION EN PE DE TYPE WP



WP-PE 1/11 avec bac pour le soutirage VB 1



WP 2/11



WP-PE 2/2



WPA-PE 4/2



WP-PE 8/11

Pour un stockage sûr et réglementaire de fûts de 200 litres et IBC de 1000 litres

- Construction robuste en PE
- Résistance aux acides, bases et huiles ainsi qu'à d'autres produits non-inflammables
- Avec fourreaux de fourches pour chariot élévateur et gerbeur
- De couleur bleu

Variante avec grandes surfaces d'appui pour des IBCs avec palette en bois ou PE

- **WP**

Version avec palette PE

pour des fûts ou IBCs avec palette en bois, PE ou cadre en acier

- **WP-PE**
- **WPA-PE** Bac accessible sur les 4 côtés

Options

Petits bacs de rétention PE pour le soutirage

- **VB 1** pour WP-PE 1/11
- **VB 2** pour WP 2/11 et WP-PE 2/11



Bac de soutirage VB 1
(pour WP-PE 1/11)



Bac de soutirage VB 2
(pour WP 2/11 et WP-PE 2/11)



- 100% étanche, testé-contrôlé-certifié
- Liquides dangereux pour la nappe phréatique des catégories 1-4 du GHS
- Liquides corrosifs de catégorie 1 du GHS

	Nombre max. (fûts de 200 l / IBC 1000 l)	Palette PE	Dimensions (LxPxH) en mm	VOLUME de rétention en l	Charge adm. en kg	Poids en kg
WP 1/11	- / 1	-	1590 x 1455 x 715	1125	1500	80
WP 2/11	- / 2	-	2340 x 1360 x 510	1150	2500	67
WP-PE 2/2	2 / -	✓	1230 x 830 x 330	230	650	18
WP-PE 4/2	4 / -	✓	1280 x 1280 x 275	250	1250	25
WP-PE 4/4	4 / -	✓	1310 x 1310 x 370	410	1250	44
WPA-PE 2/2	2 / -	✓	1225 x 820 x 450	230	400	26
WPA-PE 4/2	4 / -	✓	1220 x 1220 x 390	250	800	34
WP-PE 1/11	- / 1	✓	1760 x 1350 x 710	1100	1500	96
WP-PE 2/11	- / 2	✓	2560 x 1350 x 500	1150	2500	118
WP-PE 8/11	8 / 2	✓	2560 x 1350 x 500	1500	2500	118
Bacs de soutirage						
VB 1 pour WP-PE 1/11	- / -	-	525 x 545 x 835	86		8,5
VB 2 pour WP 2/11 et WP-PE 2/11	- / -	-	530 x 520 x 530	86		4

GREEN-LINE BACS DE RETENTION PE POUR PALETTES DE TYPE KWP-P



2x KWP-P 20 + 1x KWP-P 40 sur europalette

KWP-P 100 avec caillebotis PE

	Dimensions (LxPxH) en mm	Volume de rétention en l	Charge adm. en kg	Poids en kg
KWP-P 20	600 x 400 x 170	22	55	4
KWP-P 30	800 x 400 x 170	31	55	5
KWP-P 40	800 x 605 x 170	43	105	7
KWP-P 60	1000 x 605 x 200	63	205	10
KWP-P 100	1200 x 800 x 195	104	205	14

Pour un stockage sûr et réglementaire de petits récipients sur europalettes et palettes chimiques

- Construction robuste en PE
- Résistance aux acides, bases et huiles ainsi qu'à d'autres produits non-inflammables
- Volume de rétention allant de 20 à 100 litres
- Les bacs de rétention se laissent combiner entre eux et sont aux formats palettes
- De couleur bleu

Options

- Caillebotis PE

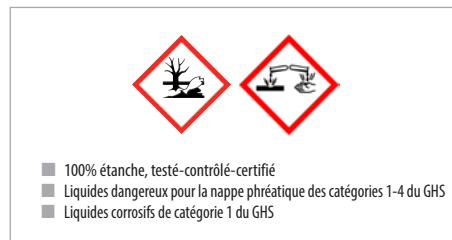

- 100% étanche, testé-contrôlé-certifié
- Liquides dangereux pour la nappe phréatique des catégories 1-4 du GHS
- Liquides corrosifs de catégorie 1 du GHS

GREEN-LINE BAC DE RETENTION MOBILE EN PE DE TYPE WPT



WPT 230

Stockage et transport d'un fût de 200 litres

- Protection contre les éclaboussures
- Fût sécurisé par des sangles
- 1 roue directionnelle avec arrêteur et 2 roues fixes
- Utilisation facile pour une personne
- De couleur bleu

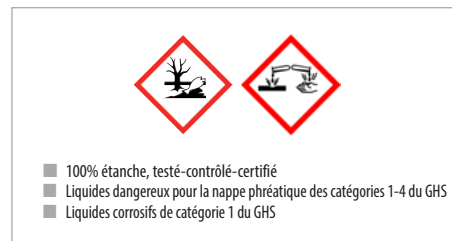

- 100% étanche, testé-contrôlé-certifié
- Liquides dangereux pour la nappe phréatique des catégories 1-4 du GHS
- Liquides corrosifs de catégorie 1 du GHS

	Dimensions (LxPxH) en mm	Volume de rétention en l	Charge adm. en kg	Poids en kg
WPT 230	1600 x 740 x 640	230	300	44

GREEN-LINE PLATEFORMES DE RETENTION PE DE TYPE BWP



BWPS-PE 300 + rampe BWR

Pour un stockage sûr et réglementaire de petits récipients et fûts de 200 litres

- Construction robuste en polyéthylène
- Résistance aux acides, bases et huiles ainsi qu'à d'autres produits noninflammables
- Avec palette PE
- De couleur bleu

Options

- Rampe d'accès pour BWR
- Profilés de jonction de bac BWV 2
- Profilés de jonction de bac BWV 4



Profilés de jonction de bac

	Nombre max. (fûts de 200 l)	Dimensions (LxPxH) en mm	Volume de rétention en l	Charge adm. en kg	Poids en kg
BWP-PE 150	-	1260 x 860 x 150	150	1000	20
BWP-PE 300	4	1660 x 1260 x 150	300	2000	40
BWPS-PE 300	4	2610 x 895 x 150	300	2000	48
Rampe d'accès pour BWR	-	650 x 800 x 160	-	1000	9
Profilés de jonction de bac BWV 2	-	1260 x 140 x 40	-	-	2
Profilés de jonction de bac BWV 4	-	1660 x 140 x 40	-	-	2

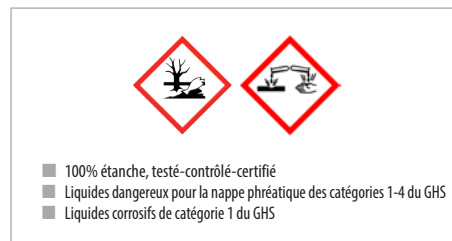

- 100% étanche, testé-contrôlé-certifié
- Liquides dangereux pour la nappe phréatique des catégories 1-4 du GHS
- Liquides corrosifs de catégorie 1 du GHS

BACS DE RETENTION EN INOX POUR PETITS RECIPIENTS DE TYPE KGW V4A



KGW 5/M V4A



KGW 3 V4A

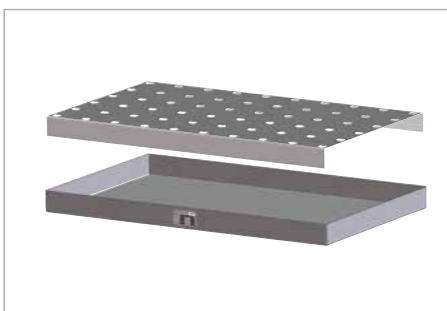

Spécifique pour le stockage de petits récipients

- Volume de rétention allant de 20 à 62 litres
- Bac de rétention livrable en inox de 2 mm inox pour le stockage de matières agressives

Options

KGW V4A - sans tôle perforée

KGW/M V4A - avec tôle perforée



Version inox

- 100% étanche, testé-contrôlé-certifié
- Liquides inflammables des catégories GHS 1-3
- Liquides dangereux pour la nappe phréatique des catégories GHS 1-4

	Dimensions (LxPxH) en mm	Vol. de rétention en l sans/avec tôle	Charge adm. en kg	Poids en kg sans/avec tôle
KGW 1 V4A / KGW 1/M V4A	940 x 370 x 60	20/19	150	8 / 14
KGW 2 V4A / KGW 2/M V4A	940 x 470 x 60	25/24	150	10 / 18
KGW 3 V4A / KGW 3/M V4A	1000 x 600 x 70	39/38	150	13 / 23
KGW 4 V4A / KGW 4/M V4A	1390 x 600 x 60	46/34	150	17 / 30
KGW 5 V4A / KGW 5/M V4A	1850 x 600 x 60	62/60	150	22 / 40

BACS DE RETENTION EN INOX POUR PETITS RECIPIENTS DE POUR PALLETES DE TYPE KGW-P V4A



Sur europalette 1200 x 800 mm: KGW-P 2 V4A et KGW-P 2/M V4A

Pour un stockage sûr et mobil de petits récipients sur des europalettes ou sur palettes chimiques

- Volume de rétention env. 27 - 91 litres
- Bacs de rétention en inox de 2 mm pour le stockage de matières agressives
- Les bacs de rétention peuvent être combinés, aussi bien avec une europalette qu'avec une palette chimique

Options

KGW-P V4A - sans tôle perforée

KGW-P/M V4A - avec tôle perforée



Version inox

- 100% étanche, testé-contrôlé-certifié
- Liquides inflammables des catégories GHS 1-3
- Liquides dangereux pour la nappe phréatique des catégories GHS 1-4

	Dimensions (LxPxH) en mm	Vol. de rétention en l sans/avec tôle	Charge adm. en kg	Poids en kg KGW-P V4A / KGW-P V4A/M
KGW-P 1 V4A / KGW-P 1/M V4A	600 x 400 x 120	27/26	50	8 / 13
KGW-P 2 V4A / KGW-P 2/M V4A	800 x 600 x 120	55/54	100	13 / 22
KGW-P 3 V4A / KGW-P 3/M V4A	1200 x 800 x 100	91/89	200	22 / 36
KGW-P 4 V4A / KGW-P 4/M V4A	1200 x 600 x 120	82/80	200	18 / 31

BACS DE RETENTION EN INOX DE TYPE VAW



VAW-1



VAW-2 avec caillebotis (options)

Pour un stockage d'un max. de 4 fûts de 200 litres ou de max. 2 conteneurs IBC de 1000 litres remplis de matières agressives ou en combinaison avec des fûts de 60 litres ainsi que des petits récipients

- Construction en tôle d'inox de 2 mm
- Garde au sol de 100 mm

Options (voir page 116) et en plus:

- Caillebotis galvanisé (charge admissible 1000 kg/m²)
- Caillebotis en inox (charge admissible 1000 kg/m²)



VAW-4/A avec caillebotis (options)



VAW-4/B avec caillebotis (options)



VAW-1000 avec caillebotis (options)



VAW-1000-2 avec caillebotis (options)

	Nombre max. (fûts de 200 l/IBC 1000 l/)	Dimensions (LxPxH) en mm	VOLUME de rétention en l	Poids en kg sans/avec caillebotis
VAW-1	1 / -	800 x 800 x 465	222	30 / 44
VAW-2	2 / -	1200 x 800 x 360	243	33 / 51
VAW-4/A	4 / -	1200 x 1200 x 285	259	38 / 68
VAW-4/B	4 / -	2400 x 800 x 250	279	48 / 90
VAW-1000	- / 1	1460 x 1460 x 620	1100	103 / 147
VAW-1000-2	- / 2	2650 x 1300 x 435	1129	124 / 195



Version inox

- 100% étanche, testé-contrôlé-certifié
- Liquides inflammables des catégories GHS 1-3
- Liquides dangereux pour la nappe phréatique des catégories GHS 1-4

PLATEFORME D'APPROVISIONNEMENT POUR DIESEL DE TYPE TAW



TAW avec protection anti-collision

Plateforme d'approvisionnement pour Diesel et Biodiesel, à usage propre, pour un positionnement en intérieur et sous toiture

- Construction robuste en acier
- Surface praticable et antidérapante
- Ancrage au sol sur surfaces planes et stables
- Cornières d'accès praticable sur 3 côtés

Options

- Protection anti-collision
- Tôle de finition murale

Versions spécifiques livrables

	Dimensions (LxPxH) en mm	Volume de rétention en l	Poids env. en kg
TAW 1	4000 x 2000 x 50	166	412
TAW 2	5000 x 2550 x 50	266	631
TAW 3	6000 x 3050 x 50	390	884

PLATEFORME D'APPROVISIONNEMENT POUR DIESEL DE TYPE KPS



Plateforme d'approvisionnement pour Diesel et Biodiesel, à usage propre, pour un positionnement en intérieur et sous toiture

- Identique au type TAW, cependant équipé de panneaux de sécurité galvanisé, emboîtable, 1000 mm de haut, montage par le donneur d'ordre

Versions spécifiques livrables

	Dimensions (LxPxH) en mm	Volume de rétention en l	Poids env. en kg
KPS 1	4000 x 2055 x 50	166	478
KPS 2	5000 x 2550 x 50	266	712
KPS 3	6000 x 3050 x 50	390	984



- 100% étanche, testé-contrôlé-certifié
- Liquides inflammables des catégories GHS 1-3
- Liquides dangereux pour la nappe phréatique des catégories GHS 1-4

Surface:

RAL 7036

BACS POUR CONTENEURS DE TYPE CW



Stockage de conteneurs de décrochage rempli de produits résiduels ayant des émulsions, des graisses, huiles ou liquides pour freins. Pour un positionnement en intérieur ou sous un auvent.

- Pour conteneurs de décrochage selon «DIN 30720» jusqu'à 10³
- Construction en acier robuste
- Couverture du bac pour éviter des contaminations par des liquides
- 4 ouvertures d'aspiration étant protégés par une grille amovible et en même temps utilisables comme indicateur de niveau
- Emplacement de conteneur avec un angle d'inclinaison de 5°
- Cèllets pour levage par grue
- Facile à nettoyer

Versions spécifiques livrables



CW 1



CW 3



Ouverture d'aspiration et indicateur de niveau

	Dimensions (LxPxH) en mm	Volume de rétention en l	Charge de surface en kg	Poids en kg
CW 1	2300 x 2030 x 560	850	20000	558
CW 2	2800 x 2030 x 560	1036	20000	663
CW 3	3300 x 2030 x 560	1222	20000	767



- 100% étanche, testé-contrôlé-certifié
- Liquides inflammables des catégories GHS 1-3
- Liquides dangereux pour la nappe phréatique des catégories GHS 1-4

Surface:	RAL 2000	RAL 3000	RAL 5012	RAL 6011	RAL 7005
----------	----------	----------	----------	----------	----------

BOX POUR BOUTEILLES DE GAZ DE TYPE GFC-M



GFC-M5

Stockage de bouteilles de gaz à l'extérieur, livré en kit avec instructions d'assemblage

- Construction robuste selon «TRGS 510»
- Porte battante verrouillable
- Version prête pour une fixation au sol

Options

GFC-M

- Sans toit

GFC-M-DF

- Sans toit
- Portes battantes verrouillables, idéales lors de l'utilisation d'une palette pour bouteilles de gaz

GFC-M/D

- Avec toit

GFC-M/D-DF

- Avec toit
- Portes battantes verrouillables, idéales lors de l'utilisation d'une palette pour bouteilles de gaz

Options

- Dispositif de retenue pour le stockage sûr de bouteilles de gaz debout Ø 230 mm, avec chaîne pour la sécurité
- Fond en caillebotis galvanisé spécifique, adapté lors d'un positionnement sur des surfaces non-planes
- Etagère pour bouteilles de gaz GFG galvanisé pour le stockage peu encombrant de bouteilles de gaz jusqu'à 11 kg superposables max. 2 niveaux



GFC-M5/D-DF



Fond en caillebotis galvanisé



Dispositif de maintien des bouteilles de gaz de, sécurisé par chaîne.

Largeur	Dimensions (LxPxH) en mm sans/avec toit	Nombre max. (bouteilles de gaz Ø 230 mm)	Poids en kg	
			Type: GFC-M	-M/DF / -M/D / -M/D-DF
GFC-M0	1085 x 1085 x ----- / 2100	16	---	--- / --- / 124 / ---
GFC-M1	2100 x 1085 x 2100 / 2190	32	179 / 179	201 / 201
GFC-M2	2100 x 1500 x 2100 / 2190	48	194 / 194	222 / 222
GFC-M3	2400 x 1500 x 2100 / 2190	54	217 / 213	254 / 250
GFC-M4	3100 x 1500 x 2100 / 2190	72	242 / 247	285 / 290
GFC-M5	3100 x 2100 x 2100 / 2190	96	282 / 287	344 / 349

GFG	1300 x 1000 x 850	37
-----	-------------------	----



2x type GFG, superposable

Surface:

galvanisé

BOX POUR BOUTEILLES DE GAZ DE TYPE GFC-E



GFC-E/T M4

Stockage de bouteilles de gaz à l'extérieur, livré monté d'une seule pièce, transport par chariot élévateur

- Construction stable selon le «TRGS 510» avec toit et plancher
- Porte battante verrouillable
- Fourreaux de fourches pour levage par chariot élévateur

Options

GFC-E/T

- Avec plancher en tôles larmées (charge admissible 1000 kg/m²)

GFC-E/G

- Avec plancher en caillebotis (charge admissible 1000 kg/m²)



GFC-E/G M4 avec parois de séparations (options)

Options

- Dispositif de maintien des bouteilles de gaz de Ø 230 mm, sécurisé par chaîne
- Etagère de stockage type GFG, pour un stockage à encombrement réduit de bouteilles de gaz jusque 11 kg, galvanisée, superposable sur 2 niveaux, livraison démontée
- Rampe d'accès
- Paroi de séparation



Rampe d'accès



Dispositif de retenue



GFC-E/G avec parois de séparations (options)

	Dimensions (LxPxH) en mm	Nombre max. (bouteilles de gaz Ø 230 mm)	Poids en kg GFC-E/T / GFC-E/G
GFC-E M0	1085 x 1140 x 2170	16	210 / 194
GFC-E M1	2115 x 1155 x 2260	32	365 / 336
GFC-E M2	2115 x 1570 x 2260	45	432 / 393
GFC-E M3	2535 x 1575 x 2260	60	484 / 438
GFC-E M4	3135 x 1570 x 2260	78	583 / 518
GFC-E M5	3135 x 2170 x 2260	104	777 / 688
GFG	1300 x 1000 x 850		37

Surface:

galvanisé

BOX POUR BOUTEILLES DE GAZ DE TYPE GFC-B



GFC-B M5

Stockage de bouteilles de gaz à l'extérieur, livré monté d'une seule pièce plafond et parois résistantes au feu F90 d'après DIN 4102

- Construction stable selon le «TRGS 510» avec toit et plancher
- Coupe-feu F90, parois et plafond d'après 4102
- Porte battante verrouillable en grillage
- Plancher en tôles larmées
- Conçue pour une fixation au sol

Options

GFC-B

- Comme décrit au-dessus

GFC-B/W

- Cloisons coupe-feu F 90

Options

- Dispositif de maintien des bouteilles de gaz de Ø 230 mm, sécurisé par chaîne
- Etagère de stockage GFG, pour un stockage à encombrement réduit de bouteilles de gaz jusqu'à 11 kg, galvanisée, superposable sur 2 niveaux, livraison démontée



GFC-B M2



GFC-B avec cloison coupe-feu F 90

Type	Dimensions (LxPxH) env. en mm	Nombre max. (bouteilles de gaz Ø 230 mm)	Poids env. en kg
GFC-B M0	1185 x 1120 x 2210	12	373
GFC-B M1 / GFC-B/W M1	2120 x 1210 x 2265	28 / 26	561 / 630
GFC-B M2 / GFC-B/W M2	2125 x 1610 x 2265	40 / 35	683 / 777
GFC-B M3 / GFC-B/W M3	2425 x 1610 x 2265	45 / 45	760 / 854
GFC-B M4 / GFC-B/W M4	3120 x 1610 x 2295	60 / 60	972 / 1050
GFC-B M5 / GFC-B/W M5	3120 x 2215 x 2295	95 / 94	1216 / 1328
GFG	1300 x 1000 x 850		37

Surface:

RAL 2000

RAL 3000

RAL 5012

RAL 6011

RAL 7005

RAL 9002

BOX POUR BOUTEILLES DE GAZ DE TYPE GFC



GFC + AR

	Dimensions (LxPxH) en mm	Nombre max. (bouteilles de gaz Ø 230 mm)	Poids en kg
GFC-1	3060 x 1360 x 2290	48 bouteilles individuelles ou 2 palettes avec 12 bouteilles + 24 bouteilles	556
GFC-2	3060 x 1360 x 2290	48 bouteilles individuelles ou 2 palettes avec 12 bouteilles ou 1 palette avec 12 bouteilles + 24 bouteilles	496

Stockage de bouteilles de gaz en extérieur selon le «TRGS 510»

- Construction robuste
- Toit et panneau arrière en tôle
- Portes à battants verrouillables
- Portes et panneaux latéraux grillagés
- Fond en caillebotis galvanisé
- Plaques de fixation au sol
- Dispositif de retenue avec chaîne

Options

GFC-1

- Avec plancher en caillebotis (charge admissible 1000 kg/m²)

GFC-2

- Avec plancher en tôles larmées (charge admissible 1000 kg/m²)

Options

- Rampe d'accès AR

DEPOTS POUR BOUTEILLES DE GAZ DE TYPE GFD



GFD-L 2

GFD-G 1

GFD-R 4

Stockage de bouteilles de gaz en intérieur comme en extérieur selon le «TRGS 510»

- Avec paroi arrière, fond et faux-fond
- Livré en kit – montage facile

Versions

GFD-G

- Tôle d'acier galvanisé
- Version fermée
- Avec serrure cylindrique

GFD-L

- Tôle d'acier galvanisé
- Avec ventilation naturelle par portes et parois latérales perforées
- Avec serrure cylindrique

GFD-R

- Mobile, pour un usage sur sites alternants
- Avec 2 poignées pivotantes et 2 roues
- Portes et panneaux latéraux en grillage
- Porte verrouillable avec cadenas (option)

	Dimensions (LxPxH) en mm	Nombre portes / version	Nombre max. (bouteilles de gaz de 11 kg)	Poids en kg laqué / galv.
GFD-G 1	840 x 690 x 1475	1 / fermée	10	-- / 91
GFD-G 2	1680 x 690 x 1475	2 / fermée	20	-- / 182
GFD-L 1	840 x 690 x 1475	1 / perforée	10	-- / 75
GFD-L 2	1680 x 690 x 1475	2 / perforée	20	-- / 150
GFD-R 2	575 x 500 x 1580	1 / grillagée	2	48 / 52
GFD-R 4	915 x 500 x 1580	1 / grillagée	4	62 / 66

Surface:

RAL 2000

RAL 3000

RAL 5012

RAL 6011

RAL 7005

galvanisé

FIXATIONS MURALES POUR BOUTEILLES DE GAZ DE TYPE GWH



GWH 320-I



GWH 230-II

Pour un stockage sécurisé de vos bouteilles de gaz

- Construction robuste en tôle d'acier, galvanisée
- Sécurisé par chaîne
- Prévu pour une fixation murale
- Au choix pour 1, 2 ou 3 bouteilles de Ø 140, 230 ou 320 mm



GWH 230-III

	Nombre de bouteilles	Pour bouteilles de Ø en mm	Dimensions (LxPxH) en mm	Poids en kg
GWH 140-I	1	140	200 x 90 x 50	1
GWH 140-II	2	140	420 x 90 x 50	2
GWH 140-III	3	140	640 x 90 x 50	3
GWH 230-I	1	230	290 x 135 x 50	1
GWH 230-II	2	230	600 x 135 x 50	2
GWH 230-III	3	230	910 x 135 x 50	4
GWH 320-I	1	320	380 x 180 x 50	2
GWH 320-II	2	320	780 x 180 x 50	3
GWH 320-III	3	320	1180 x 180 x 50	5

GREEN-LINE ARMOIRES PHYTOSANITAIRES DE TYPE SIW



SIW 2005

Pour un stockage sûr et réglementaire de petits récipients

- Construction robuste en tôle d'acier, signe «GS»
- Double-portes renforcées avec mécanisme fermant à 3 points et serrure de sécurité
- Corps intérieur et extérieur revêtu par poudre **RAL 7035**
- Portes revêtu par poudre **RAL 5010**
- Étagères galvanisées, hauteur 70 mm, hauteur réglables tous les 30 mm



SIW 1005



- 100% étanche, testé-contrôlé-certifié
- Liquides inflammables des catégories GHS 1-3
- Liquides dangereux pour la nappe phréatique des catégories GHS 1-4

	Dimensions (HxLxP) en mm	Volume de rétention en l	Poids en kg
SIW 1005	1000 x 500 x 900	2 x 20	85
SIW 2005	1000 x 500 x 1800	4 x 20	123

CONTENEURS POUR MATIERES DANGEREUSES

Pour un stockage de produits dangereux conforme à la législation

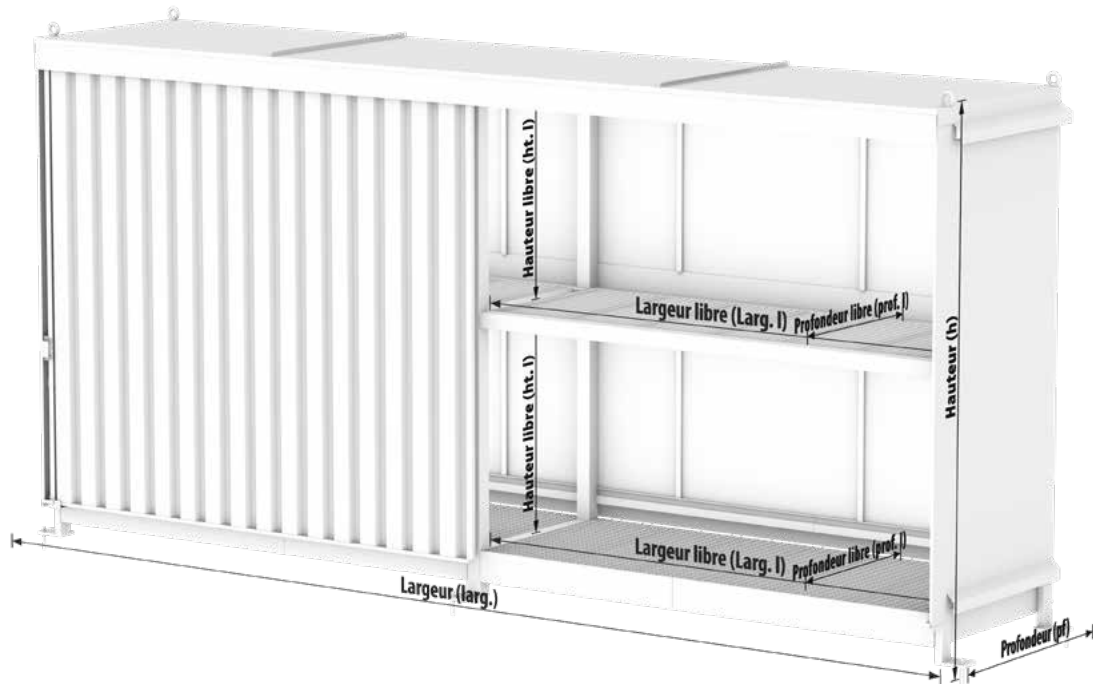
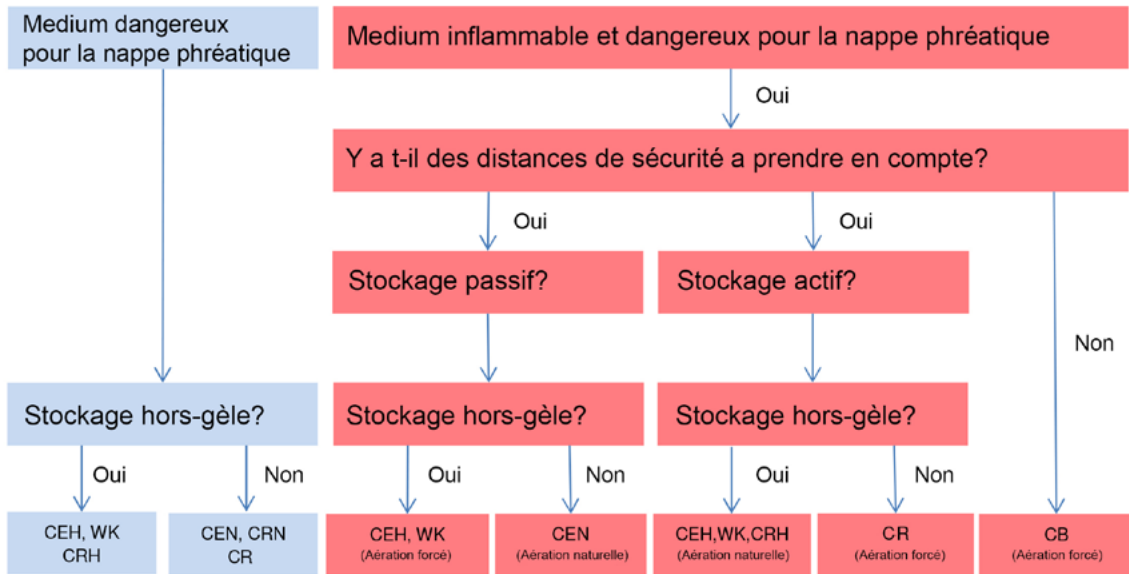

Conteneur de rayonnage à ventilation naturelle de type CEN



Conteneur pour matières dangereuses de type CEH



Conteneur thermique/isolé de type CRH



Conteneur coupe-feu type CB



Chambre thermique type WK

CONTENEURS DE RAYONNAGE DE TYPE CEN



2 niveaux de stockage, chargement par un seul côté



2 niveaux de stockage, chargement par les deux côtés



3 niveaux de stockage et chargement par les deux côtés

Stockage sûr et réglementaire de produits inflammables et dangereux pour l'environnement

- Construction en acier stable avec bac de rétention et caillebotis galvanisé
- Bac de rétention en tôle d'acier 5 mm
- Hauteur de passage 100 mm
- Ventilation naturelle
- 2 portes à battants ou portes coulissantes
- Parois coulissante mécanique ou électrique (en même temps protection contre tamponnage), en variante standard si le conteneur possède 3 niveaux de stockage, sinon livrable en option
- Préparé pour une fixation au sol
- Avec œillets de levage pour faciliter le chargement sûr/déchargement du camion et le transport

Options

voir page 133

Options

- Mise à la terre/liaison équipotentielle
- Volet roulant électrique
- Éclairage (exécution anti-étincelle livrable)
- Installations d'extinction comme spécifié
- Supports de fûts FA, galvanisés (voir page 105)
- Rayonnages pour petits récipients GR, galvanisés (voir page 105)
- Inserts en «PE»
- Bacs de rétention en acier inoxydable

Pour d'autres dimensions, coloris RAL ou vos projets individuels, n'hésitez pas à nous contacter – nous nous tenons à votre disposition.



- 100% étanche, testé-contrôlé-certifié
- Liquides inflammables des catégories GHS 1-3
- Liquides dangereux pour la nappe phréatique des catégories GHS 1-4

Conteneurs de rayonnage
2 niveaux de stockage,
accessible d'un côté



	CEN 29-2	CEN 29-2 IBC	CEN 33-2 IBC	CEN 36-2	CEN 59-2	CEN 59-2 IBC	CEN 65-2 IBC	CEN 75-2	CEN 81-2
Capacité de stockage									
EP / CP3 / IBC *	6 / 4 / -	- / - / 4	- / - / 6	8 / - / -	12 / 8 / -	- / - / 8	- / - / 12	16 / 8 / -	16 / 12 / -
Dim. extérieures (LxP)	3175 x 1500	3175 x 1500	3510 x 1500	3910 x 1500	6245 x 1550	6245 x 1550	7100 x 1550	7800 x 1550	8400 x 1550
(h) env. mm	2980	3465	3485	3190	2980	3465	3395	3150	3150
Dim. intérieures (LxP)	2970 x 1270	2970 x 1270	3300 x 1270	3600 x 1270	2920 x 1270	2920 x 1270	3250 x 1270	3550 x 1270	3850 x 1270
(h) env. mm	1250	1400	1400	1250	1250	1400	1400	1250	1250
Volume de rétention en l	484	1187	1000	480	968	2000	1600	1500	1600
Type de portes	Portes battantes	Portes battantes	Portes battantes	Portes battantes	Portes coulissantes	Portes coulissantes	Portes coulissantes	Portes coulissantes	Portes coulissantes

Conteneurs de rayonnage
3 niveaux de stockage
Accessible d'un côté
Dû au transport, livraison
en deux pièces



	CEN 29-3	CEN 29-3 IBC	CEN 33-3 IBC	CEN 36-3	CEN 59-3	CEN 59-3 IBC	CEN 65-3 IBC	CEN 75-3	CEN 81-3
Capacité de stockage									
EP / CP3 / IBC *	9 / 6 / -	- / - / 6	- / - / 9	12 / - / -	18 / 12 / -	- / - / 12	- / - / 18	24 / 12 / -	24 / 18 / -
Dim. extérieures (LxP)	3275 x 1500	3275 x 1500	3610 x 1500	3910 x 1500	6345 x 1550	6345 x 1550	7200 x 1550	7800 x 1550	8400 x 1550
(h) env. mm	4415	4965	4985	4550	4415	4965	4950	4550	4550
Dim. intérieures (LxP)	2970 x 1270	2970 x 1270	3300 x 1270	3600 x 1270	2920 x 1270	2920 x 1270	3250 x 1270	3550 x 1270	3850 x 1270
(h) env. mm	1250	1400	1400	1250	1250	1400	1400	1250	1250
Volume de rétention en l	480	1000	1000	480	960	2000	1800	1500	1600
Type de portes	Portes battantes	Portes battantes	Portes battantes	Portes battantes	Portes coulissantes	Portes coulissantes	Portes coulissantes	Portes coulissantes	Portes coulissantes

Conteneurs de rayonnage
2 niveaux de stockage
Accessible par les deux côtés

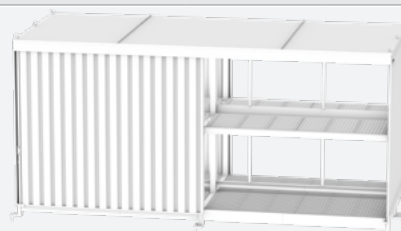

	CEN 29-2b	CEN 29-2b IBC	CEN 33-2b IBC	CEN 36-2b	CEN 59-2b	CEN 59-2b IBC	CEN 65-2b IBC	CEN 75-2b	CEN 81-2b
Capacité de stockage									
EP / CP3 / IBC *	12 / 8 / -	- / - / 8	- / - / 12	16 / - / -	24 / 16 / -	- / - / 16	- / - / 24	32 / 16 / -	32 / 24 / -
Dim. extérieures (LxP)	3275 x 2950	3275 x 2950	3610 x 2950	4010 x 2950	6345 x 2950	6345 x 2950	7200 x 2950	7800 x 2950	8400 x 2950
(h) env. mm	2980	3465	3485	3190	3070	3370	3395	3150	3150
Dim. intérieures (LxP)	2970 x 1290 (2x)	2970 x 1290 (2x)	3300 x 1290 (2x)	3600 x 1290 (2x)	2920 x 1290 (2x)	2920 x 1290 (2x)	3250 x 1290 (2x)	3550 x 1290 (2x)	3850 x 1290 (2x)
(h) env. mm	1250	1400	1400	1250	1250	1400	1400	1250	1250
Volume de rétention en l	640	2000	2000	960	2000	2000	2760	3000	3200
Type de portes (both sides)	Portes battantes	Portes battantes	Portes battantes	Portes battantes	Portes coulissantes	Portes coulissantes	Portes coulissantes	Portes coulissantes	Portes coulissantes

Conteneurs de rayonnage
3 niveaux de stockage
Accessible par les deux côtés
Dû à sa construction, le
conteneur est livré en deux
parties



	CEN 29-3b	CEN 29-3b IBC	CEN 33-3b IBC	CEN 36-3b	CEN 59-3b	CEN 59-3b IBC	CEN 65-3b IBC	CEN 75-3b	CEN 81-3b
Capacité de stockage									
EP / CP3 / IBC *	18 / 12 / -	- / - / 12	- / - / 18	24 / - / -	36 / 24 / -	- / - / 24	- / - / 36	48 / 24 / -	48 / 36 / -
Dim. extérieures (LxP)	3275 x 2950	3275 x 2950	3610 x 2950	3910 x 2950	6345 x 2950	6345 x 2950	7200 x 2950	7800 x 2950	8400 x 2950
(h) env. mm	4415	4965	4985	4540	4415	5000	4950	4550	4550
Dim. intérieures (LxP)	2970 x 1290 (2x)	2970 x 1290 (2x)	3300 x 1290 (2x)	3600 x 1290 (2x)	2920 x 1290 (2x)	2920 x 1290 (2x)	3250 x 1290 (2x)	3550 x 1290 (2x)	3850 x 1290 (2x)
(h) env. mm	1250	1400	1400	1250	1250	1400	1400	1250	1250
Volume de rétention en l	960	2000	2000	960	1920	4000	3600	3000	3200
Type de portes (both sides)	Portes battantes	Portes battantes	Portes battantes	Portes battantes	Portes coulissantes	Portes coulissantes	Portes coulissantes	Portes coulissantes	Portes coulissantes

* EP = europallettes CP3 = palettes chimiques IBC = Intermediate Bulk Container/GRV

CONTENEURS DE RAYONNAGE DE TYPE CEH



Conteneurs de rayonnage isolés pour un stockage sûr, réglementaire et à température essentielle de produits dangereux pour l'environnement et inflammables à l'intérieur et à l'extérieur

- Construction en acier stable avec bac de rétention et caillebotis galvanisé
- Bac de rétention en tôle d'acier 5 mm
- Hauteur de passage 100 mm
- Diverses isolations (comme par ex. non-inflammable, classe A1 d'après le DIN 13501-1)
- Revêtement F90 possible, protection coupe-feu de l'extérieur vers l'intérieur
- Avec portes battantes ou portes coulissantes
- Portes coulissantes mécaniques ou électriques
- Le conteneur est prévu pour une fixation au sol
- Avec œillets de levage pour faciliter le chargement sûr/déchargement du camion et le transport

Options

- Isolation ininflammable, classement A2-s1 d'après, DIN EN 13501-1 (lors du stockage de produits inflammables)
- Ventilation technique ou naturel
- Mise à la terre
- Chauffage /climatisation/ventilateur brasseur d'air pour une meilleure répartition de l'air chaud (version ATEX livrable en option)
- Volet roulant électrique
- Éclairage (version ATEX livrable en option)
- Système d'extinction d'après les exigences demandées
- Supports de fûts FA, rayonnages pour petits récipients GR galvanisé (voir page 105)
- Inserts en «PE»
- Bacs de rétention en acier inoxydable
- NOTA:
Chambres thermiques voir page 137



Pour d'autres dimensions, coloris RAL ou vos projets individuels, n'hésitez pas à nous contacter – nous nous tenons à votre disposition.



- 100% étanche, testé-contrôlé-certifié
- Liquides inflammables des catégories GHS 1-3
- Liquides dangereux pour la nappe phréatique des catégories GHS 1-4

	CEH 29-2	CEH 29-2 IBC	CEH 36-2 IBC	CEH 38-2	CEH 59-2	CEH 59-2 IBC	CEH 75-2 IBC	CEH 81-2
Nombre de niveaux de stockage	2	2	2	2	2	2	2	2
Capacité de stockage *								
EP / CP3 / IBC **	6 / 4 / -	- / - / 4	- / - / 6	8 / - / -	12 / 8 / -	- / - / 8	- / - / 12	16 / 12 / -
Dimensions ext. *** (LxP)	3220 x 1500	3220 x 1500	3850 x 1500	4150 x 1500	6440 x 1550	6440 x 1550	7800 x 1550	8400 x 1550
(H) env. mm	3030	3510	3550	3140	3030	3510	3490	3190
Dimensions int. (LxP)	2970 x 1290	2970 x 1290	3500 x 1290	3800 x 1290	2920 x 1270	2920 x 1270	3550 x 1290	3850 x 1290
(H) env. mm	1250	1400	1400	1250	1250	1400	1400	1250
Volume de rétention en l	320	1000	1000	480	640	2000	1500	1600
Type de portes	Portes battantes	Portes battantes	Portes battantes	Portes battantes	Portes coulissantes	Portes coulissantes	Portes coulissantes	Portes coulissantes

* La capacité de stockage peut varier d'après le type de chauffage

** EP = europallettes CP3 = palettes chimiques IBC = Intermediate Bulk Container/GRV

*** Les dimensions extérieures et intérieures peuvent varier d'après l'épaisseur de l'isolation ou le type de chauffage

Surface:

RAL 2000

RAL 3000

RAL 5012

RAL 6011

RAL 7005

RAL 9002

CONTENEURS DE STOCKAGE DE TYPE CR / CRN / CRH



Conteneur de stockage ou de soutirage, praticable – pour l'intérieur et l'extérieur

- Construction en acier stable avec bac de rétention et caillbotis galvanisés
- Portes battantes ou portes coulissantes
- Portes battantes avec serrure anti-panique
- Bac de rétention en tôle d'acier 5 mm
- Volume de rétention selon les exigences légales
- Avec œillets de levage pour faciliter le chargement sûr/déchargement du camion et le transport

Options

CR

- Comme décrit ci-dessus

CRN

- Avec ventilation naturelle

CRH

- Isolé

Options

- Avec ventilation technique
- Chauffage, climatisation, ventilateur brasseur d'air pour une meilleure répartition de l'air chaud (version ATEX livrable)
- Rayonnages à tablettes/rayonnages à palettes
- Ventilation du poste de travail
- Douche d'urgence / armoire d'avarie
- Détecteur de gaz
- Mise à la terre
- Fenêtres
- Inserts en «PE»
- Bacs de rétention en acier inoxydable



Le sur-mesure est notre standard



- 100% étanche, testé-contrôlé-certifié
- Liquides inflammables des catégories GHS 1-3
- Liquides dangereux pour la nappe phréatique des catégories GHS 1-4

Surface laquée selon votre choix aux coloris RAL

CONTENEURS COUPE-FEU PRATICABLE DE TYPE CB / RCB

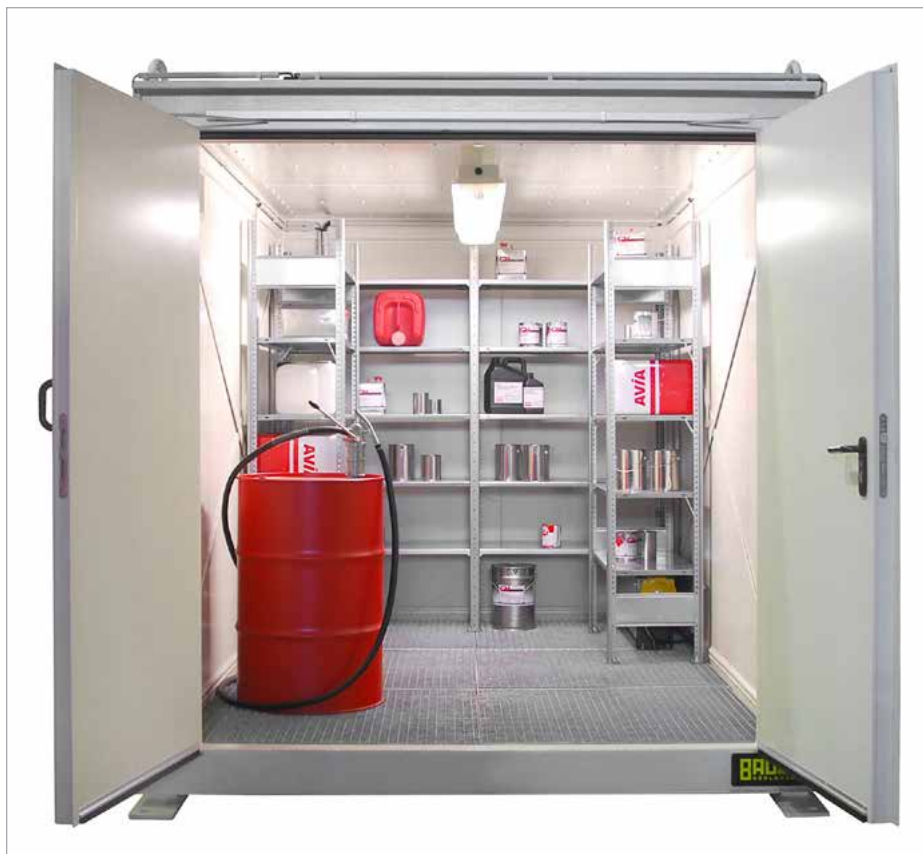

RCB 5 avec des rayonnages pour petits récipients et éclairage

Conteneur isolé – espace de stockage et soutirage pour l'intérieur et l'extérieur. Pour des produits inflammables, comburants et toxiques

- Résistance au feu pendant 90 minutes à l'intérieur comme à l'extérieur REI 90 selon DIN EN 13501-2
- Construction en tôle d'acier robuste avec bac de rétention et caillebotis
- Bac de rétention en tôle d'acier 5 mm
- Ouverture et fermeture automatique de l'aspiration et de l'extraction
- Porte T90 à fermeture automatique mécanique équipé d'une serrure anti-panique sur le côté (au choix, livrable également pour le petit côté)
- Avec œillets de levage pour faciliter, le chargement, le déchargement et le transport par le camion
- Préparé pour une fixation au sol
- Mise à la terre
- Ventilateur ATEX zone 2

Options

- Rampe d'accès en tôle d'acier antidérapante
- Ventilateur ATEX zone 1, surveillance d'extraction contrôlée
- Portes avec arrêtoir magnétique en position ouverte
- Sirène/lampe, éclairage
- Rayonnages pour petits récipients, supports de fûts de type FA, galvanisés



RCB avec porte sur le côté étroit

CHAMBRES THERMIQUES DE TYPE WK



Champs d'application

- Pour chauffer des mediums de hors-gel jusqu'à 150° C
- Pour faire fondre des matières
- Pour chauffer et "modifier" des matériaux
- Tenue des matières à température constante

Versions

- Divers vecteurs de chauffe possible comme l'électrique, la vapeur, l'eau chaude, le fluide thermique etc.
- Divers accessoires techniques possibles comme: détecteur de dysfonctionnement, affichage de température, minuterie, récupération de chaleur
- Divers bacs de rétentions possible (acier, inox, Pe)
- Revêtement spécifiques à l'intérieur comme à l'extérieur du conteneur
- Adapté pour: Europalettes, palettes chimiques, IBC, fûts de 60 à 200l et divers contenants

Avantages

- Certifié par l'institut (DIBt), Z-38.5-103
- Efficacité énergétique grâce à une isolation adéquate
- Rendement élevé dû au faible coût de fonctionnement
- Adaptation individuelle des compartiments du conteneur possible (Lxlargxh)
- Répartition idéale de l'air chaud, cqvd, large champ d'insufflation grâce aux conduits d'air et déflecteurs dans le bac de rétention par la partie avant du compartiment
- Verrouillage robuste par ex. des portes battantes par une fermeture à tourniquet
- Mobilité de la chambre thermique, de ce fait un positionnement idéal par rapport au process de production
- **«Le sur-mesure est notre standard»**
constructions individuelles selon votre choix

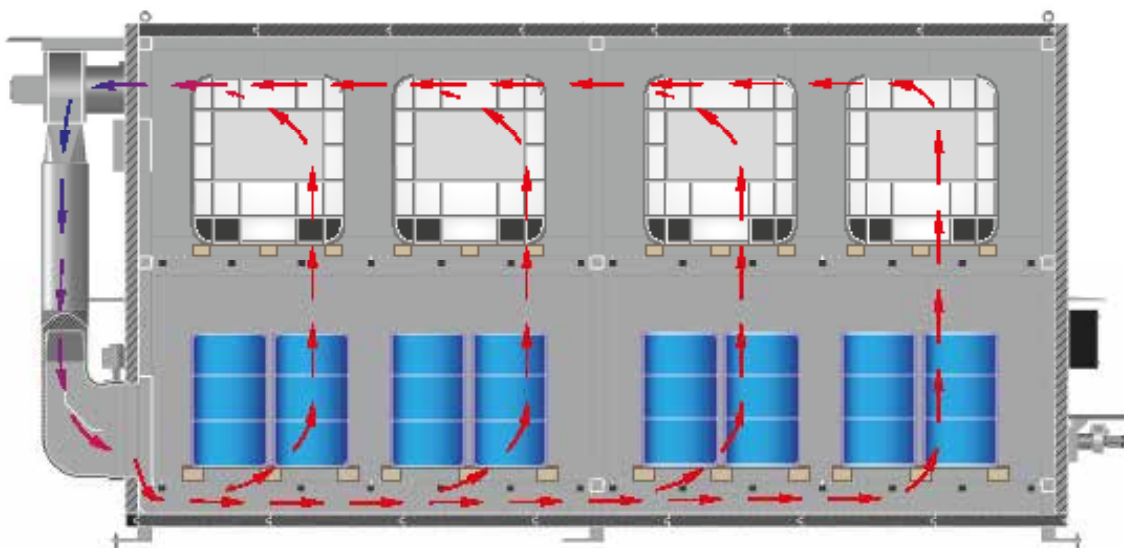

Diffusion et répartition idéale de la chaleur, rendement élevé de fonctionnement

CHAMBRES THERMIQUES DE TYPE WK



Armoire électrique avec touches de commande



Groupe électrique

Design

- Construction en tôle d'acier robuste avec bac de rétention et caillebotis
- Bac de rétention en tôle d'acier 5 mm
- Garde au sol de 100 mm
- Isolation ininflammable, classement A1 d'après DIN 13501-1, isolation 100 mm
- Avec portes battantes
- Préparé pour une fixation au sol
- Avec œillets de levage pour faciliter, le chargement, le déchargement et le transport par le camion
- Chauffage électrique jusque max. 65°C, en alternative hors ATEX jusque max. 85°C
- Armoire électrique avec touches de commande

Chambres thermiques 2 niveaux de stockage

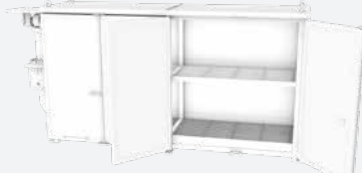

	WK 29-2 E65	WK 29-2 E85	WK 57-2 E65	WK 57-2 E85
Capacité de stockage				
EP / CP3 / IBC*	6 / 4 / 4	6 / 4 / 4	12 / 8 / 8	12 / 8 / 8
Dimensions ext. (LxP)	4150 x 1700	4150 x 1700	7050 x 1700	7050 x 1700
(H) env. en mm	3695	3695	3695	3695
Dim. intérieures (LxP)	2700 x 1290	2700 x 1290	2700 x 1290	2700 x 1290
(H) env. en mm	1375	1375	1375	1375
Volume de rétention en l	1000	1000	2000	2000
Température max. chambre	65° C	85° C	65° C	85° C
Type de portes	Portes battantes	Portes battantes	2 x Portes battantes	2 x Portes battantes

* EP = Europalettes CP3 = palettes chimiques IBC = Intermediate Bulk Container

D'autres versions, des variantes pour produits inflammables, toutes les couleurs RAL et projets individuels sont possibles sur demande.

Contactez-nous, nous nous ferons un plaisir de vous soutenir lors vos projets.



- 100% étanche, testé-contrôlé-certifié
- Liquides inflammables des catégories GHS 1-3
- Liquides dangereux pour la nappe phréatique des catégories GHS 1-4

Surface:

RAL 2000

RAL 3000

RAL 5012

RAL 6011

RAL 7005

RAL 9002

CHAMBRES THERMIQUES DE TYPE WK EXEMPLES DE VERSIONS SPECIFIQUES



DEPOTS CENTRAUX SELON «TRGS 520»



Collecter de manière réglementaire des produits ménagers dangereux selon «TRGS 520»

- Mobile et fixe
- Dimensions variables des lieux de réception et de travail
- Extensible
- Equipement adapté aux exigences spécifiques
- Zone de réception isolée, zone de travail non-isolée
- Parois extérieures résistantes au feu pendant 90 minutes en cas d'écarts de sûreté non réalisables
- Capacités selon les exigences légales et locales

Le tout d'un seul fabricant

- Étude économique
- Les entretiens avec les autorités / autorisation
- Fourniture et montage

Exemple de structure de base d'un point de collecte mobile

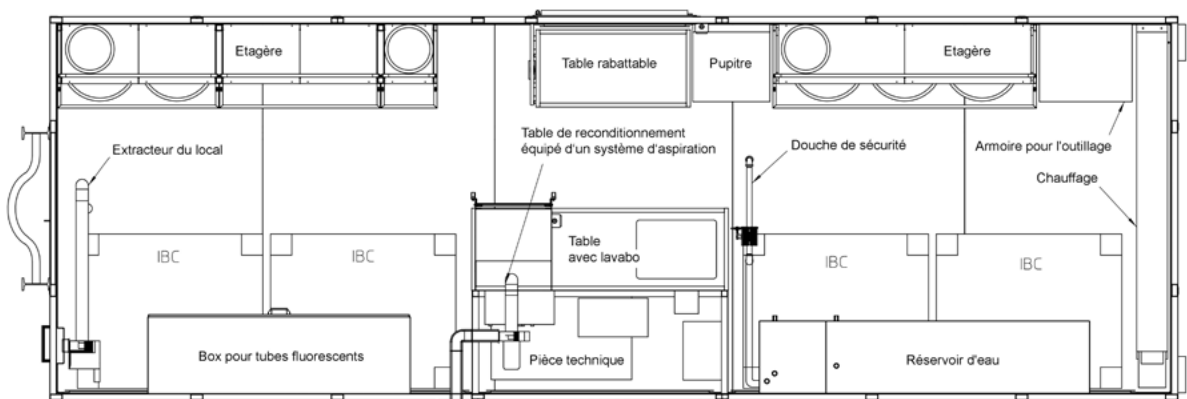

Surface laquée selon votre choix aux coloris RAL

DEPOTS CENTRAUX SELON «TRGS 520»



Options

- Bureau dans la zone de travail
- Fenêtres à volets roulants
- Table de réception roulante
- Aspiration au poste de travail
- Douche d'urgence / Douche oculaire
- Rayonnages à tablettes
- Rayonnages à palettes
- Chauffage ATEX
- Climatisation ATEX
- Equipement électrique tel que: éclairage, interrupteurs, prises etc. à protection a tidéflagrante
- Armoire d'avarie
- Lavabo
- Armoire de sécurité
- Zone de réception couverte



Chauffage ATEX



- 100% étanche, testé-contrôlé-certifié
- Liquides inflammables des catégories GHS 1-3
- Liquides dangereux pour la nappe phréatique des catégories GHS 1-4

Surface laqué selon votre choix aux coloris RAL

INSTALLATIONS DE CONTENEURS DE RAYONNAGE



Pour un stockage sûr et réglementaire de produits dangereux pour l'environnement (produits inflammables, toxiques, activant le feu ainsi que des acides et des lessives alcalines)

- Mobile et permettant l'extension
- Zone de chargement et de déchargement recouverte
- Isolée contre le gel
- Equipé d'un espace coupe-feu
- Avec locaux de transvasement intégrés
- Panneaux en tôles ondulées, rangées de fenêtres etc.
- Diverses installations de retenue des eaux d'extinction
- Aire de dépôt de bennes
- Variantes de bacs de rétention:
 - ▶ Acier / acier inoxydable
 - ▶ Insert en «PE»
 - ▶ Revêtements
- Construction en acier / en béton selon les conditions sur place et les conditions économiques

Options

- Sols des passages étanchéifiés
- Fin des passages avec des portes intégrées
- Chauffage /climatisation
- Eclairage des passages (au choix en variante ATEX)
- Système d'extinction d'après les exigences données/installation de détection d'incendie
- Douche d'urgence / armoire d'avarie
- Barrières de retenue des eaux d'extinctions
- Détecteur de gaz
- Autres dispositifs de sécurité d'après les exigences
- Mise à la terre

Le sur-mesure est notre standard



- 100% étanche, testé-contrôlé-certié
- Liquides inflammables des catégories GHS 1-3
- Liquides dangereux pour la nappe phréatique des catégories GHS 1-4

EXEMPLES D'INSTALLATIONS DE CONTENEURS DE RAYONNAGE



Surface laqué selon votre choix aux coloris RAL

EXEMPLES DE VERSIONS SPECIFIQUES

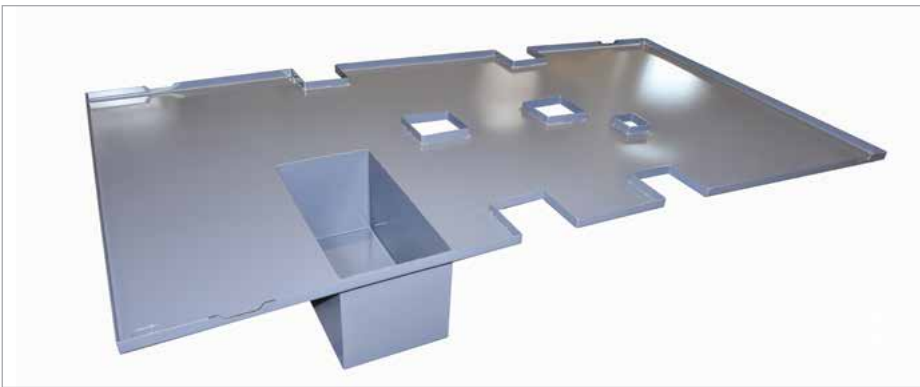

CONTENEURS POUR MATIERES DANGEREUSES



Conteneurs spécifiques 147-148
(pour substances solides et pâteuses)



Bacs d'avarie pour déchets spécifiques 149



Conteneurs spécifiques 150
(pour aérosol)



Conteneurs spécifiques 151
(pour substances solides, pâteuses et liquides)



Conteneurs spécifiques 152-156
(pour substances liquides)



Conteneurs d'alimentation et d'élimination 157-158
(pour substances liquides)



Stations d'alimentation mobile 159-160



Boxes pour tubes néons 161



Conteneurs pour batteries usagées 162



Conteneurs de stockage pour batteries au lithium-ion 163

TRANSPORT DE MARCHANDISES DANGEREUSES

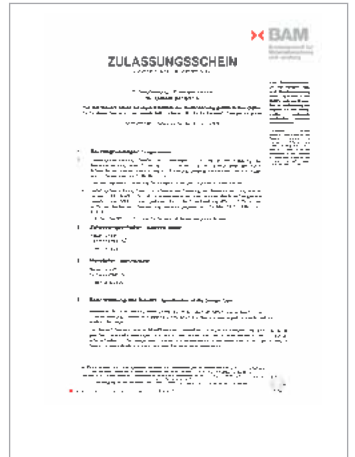

Pour le transport et le stockage de matières dangereuses pour l'environnement, les lois, décrets et directives suivantes sont à respecter.

- ADR** Agrément européen pour le transport international de matériaux dangereux par la route
- RID** Agrément européen pour le transport ferroviaire international de matériaux dangereux
- IMDG-Code** Code international pour le transport maritime de matériaux dangereux
- GGVSEB** Décret pour le transport maritime, par route et rail de matériaux dangereux



Code de fabrication	Unité d'emballage	Danger
X	I	Très dangereux
Y	II	Dangereux
Z	III	Légèrement dangereux

- IBC** Intermediate Bulk Container
- DIBt** Institut allemand pour les constructions techniques

Le saviez-vous ?

Les conteneurs intermédiaires type (GRV) sont soumis à des inspections régulières à des intervalles définis après 2,5 ans et après 5 ans. Cela est réglé et réglé dans l'ADR 6.5.4.4 et BAM GGR 002.

Nous sommes reconnu et autorisé par les institutions pour la recherche et les essais de matériaux (BAM) comme organisme d'inspection pouvant faire ces inspections en vos locaux.



CONTENEURS SPECIFIQUES DE TYPE SAP-1



Transport international de produits dangereux solides et pateux d'après l'agrément ADR/RID/IMDG. Groupe I, II et III d'emballage

- IBC d'après DIN 30741, partie 1
- Double codage
- Construction en tôle d'acier de 2 mm, couvercle et châssis en 2,5 mm
- Bords profilés
- Fourreaux de fourches sur toute la longueur du conteneur
- Angles d'empillages solides et œillets de levage
- Prises pour chariot élévateur à fourches, transpalette et grue
- Couvercle équipé d'un joint et délestage de celui-ci par ressort
- 2 fermons automatique du couvercle, verrouillable
- Arrêteur automatique du couvercle à 270°
- Béquille de couvercle à 70°
- Densité max. 1,5 kg/l

Options

- Rouleau de sacs PE (50 pièces)
- Insert PE
- Gravure du nom



SAP 800-1 avec double codage



SAP 800-3 couvercle à double fermail, dont un verrouillable

AGREMENTS ONU

- ① 11A/X/D/BAM 6007-BAUER/4960/
- ① 4A/X/S/D/BAM 6917-BAUER

	Capacité en l	Dimensions (LxPxH) en mm	Empilable	Charge admissible en kg	Poids en kg
SAP 450-1	450	1200 x 1000 x 835	sur 3 niveaux	825	155
SAP 600-1	600	1200 x 1000 x 1055	sur 3 niveaux	1124	164
SAP 800-1	800	1200 x 1000 x 1235	sur 3 niveaux	1415	175
SAP 800-3	800	1200 x 1000 x 1235	sur 3 niveaux	1375	175

Surface:

galvanisé

CONTENEURS SPECIFIQUES DE TYPE SAP



SAP 800

Transport international de produits dangereux solides et pateux d'après l'agrément ADR/RID/IMDG. Groupe I, II et III d'emballage

- IBC d'après DIN 30741, partie 1
- Double codage
- Construction en tôle d'acier de 3 mm, couvercle en 2,5 mm
- Bords profilés
- Fourreaux de fourches sur toute la longueur du conteneur
- Angles d'empilages solides et œillets de levage
- Prises pour chariot élévateur à fourches, transpalette et grue
- 4 fermoirs sur le couvercle, verrouillable
- Couvercle avec délestage par ressort
- Arrêteur automatique du couvercle à 270°
- Béquille de couvercle à 70°
- Densité max. 1,5 kg/l

Options

- Rouleau de sacs PE (50 pièces)
- Insert PE
- Gravure du nom



SAP 800 avec insert PE (en option)



Rouleau de sacs PE (en option)

AGREMENTS ONU

- Ⓡ 11A/X/D/BAM 0410-BAUER/5148/
- Ⓡ 4A/X/S/D/BAM 10012-BAUER

	Volume en l	Dimensions (LxPxH) en mm	Empilable	Charge admissible en kg	Poids en kg
SAP 450	450	1200 x 1000 x 835	sur 3 niveaux	868	185
SAP 600	640	1200 x 1000 x 1050	sur 3 niveaux	1175	200
SAP 800	800	1200 x 1000 x 1235	sur 3 niveaux	1415	215

Surface:

galvanisé

BACS D'AVARIE POUR DECHETS SPECIFIQUES DE TYPE SAG



SAG 2100

L'ADR 2015 impose des exigences particulières en matière d'emballages de transport pour contenants endommagés, défectueux ou non étanche ou ne respectant pas les règles pour les contenants de matières dangereuses qui se sont répandus ou ont fuit. Les récipients défectueux de plus de 60 litres doivent être transportés dans des emballages spécifiques de sauvetage.

- Construction en tôle d'acier 3 mm
- Profilage breveté des bords
- Fourreaux de fourches sur toute la longueur du conteneur
- Angles d'empilages solides et œillets de levage
- Prises pour chariot élévateur à fourches, transpalette et grue
- 12 grenouillères à leviers dont 1 verrouillable
- Couvercle à joint spécifique
- Marquage «sauvetage» sur deux côtés

Versions

SAG 800

- Selon «DIN 30741», partie 1
- Chassis et couvercle en tôle d'acier de 2,5 mm
- Couvercle à délestage par ressort
- Arrêt automatique du couvercle à 270°

SAG 1500

- Chassis et couvercle en tôle d'acier de 3 mm et tôles de stabilisation
- Couvercle à délestage par ressort
- Couvercle avec œillets de levage

SAG 2100

- Chassis et couvercle en tôle d'acier de 3 mm et tôles de stabilisation
- Couvercle à délestage par ressort
- Couvercle avec œillets de levage
- Marches d'accès retractable sur deux côtés

SAG 2700

- Chassis et couvercle en tôle d'acier de 3 mm et tôles de stabilisation
- Couvercle avec œillets de levage
- Marches d'accès retractable sur deux côtés
- Fourreaux de fourches pour soulever et abaisser le couvercle

Options

- Rouleau de sacs PE (25 pièces)



SAG 2100 - Levage d'un conteneur défectueux pour matières spécifiques avec des élingues

SAG 800 - Levage avec crochet de type LH et traverse de fûts type FT

SAG 2700 - Couvercle équipé de fourreaux de fourches pour lever et rabaisser celui-ci



	Volume en l	Dimensions extérieures (LxPxH) en mm	Dimensions intérieures (LxPxH) en mm	Empilable	Charge admissible en kg	Poids en kg
SAG 800	800	1200 x 1000 x 1235	1035 x 835 x 925	sur 3 niveaux	1008	225
SAG 1500	1563	1565 x 1365 x 1235	1400 x 1200 x 925	2-fach	1887	369
SAG 2100	2135	1565 x 1365 x 1560	1400 x 1200 x 1250	2-fach	2486	424
SAG 2700	2870	1565 x 1365 x 1950	1400 x 1200 x 1635	2-fach	3335	477

AGREMENTS ONU

- UN 50AT/Y/D/BAM 14727-BAUER/4960/
- UN 50AT/Y/D/BAM 14809-BAUER/6010/
- UN 50AT/Y/D/BAM 14808-BAUER/6010/
- UN 50AT/Y/D/BAM 14807-BAUER/6010/

Surface:

galvanisé

CONTENEURS SPECIFIQUES TYPE SAS



SAS

	Volume en m ³	Dimensions (LxPxH) en mm	Empilable	Charge admissible en kg	Poids en kg
SAS 800	0,80	1200 x 1000 x 1235	sur 3 niveaux	678	178

Transport international de générateurs d'aérosols/bombes aérosols d'après l'agrément ADR/RID/IMDG. Groupes d'emballages II et III

- Construction en tôle d'acier d'après DIN 30741, partie 1
- Fentes d'aération avec protection contre les éclaboussures sur le pourtour
- Bac étanche jusqu'à une hauteur de 100 mm
- Bords profilés
- Fourreaux de fourches sur toute la longueur du conteneur
- Angles d'empilages solides et œillets de levage
- Prises pour chariot élévateur à fourches, transpalette et grue
- Couvercle à fermoir, verrouillable
- Couvercle avec délestage par ressort
- Arrêteur automatique du couvercle à 270°
- Béquille de couvercle à 70°

AGREMENTS ONU

 50A/Y/D/BAM 12806-BAUER/4000/

BOX DE TRANSPORT POUR LES AEROSOLS DE TYPE STB 1000



STB 1000



Empilable sur 3 niveaux

Pour le transport international d'emballages sous pressions/aérosols d'après l'ADR/RID/IMDG unités d'emballages II et III

- Structure acier d'après la norme DIN 30741, partie 1 avec bac de rétention intégré, étanche aux liquides. Parois internes grillagées de 20x20 mm
- Couvercle galvanisé, ouvrable sur deux côtés avec deux fermoirs
- Arrêteur de couvercle à 270°
- Fourreaux de fourches sur toute la longueur du conteneur
- Prises pour chariot élévateur et transpalette
- Plaque signalétique rabattable sur deux côtés opposés
- Système de blocage du feutre absorbant au fond, peut-être enlevé facilement avec un levier



Plaque signalétique rabattable



Verrouillage du couvercle



Sac PE



Feutre absorbant

Options

- Sacs PE (perforés), aérés, laissant passer l'air
- Feutre absorbant

	Volume en m ³	Dimensions (LxPxH) en mm	Empilable	Charge admissible en kg	Poids en kg
STB 1000	1,0	1200 x 1000 x 1235	sur 3 niveaux	732	180

AGREMENTS ONU

 50A/Y/D/BAM 12019-BAUER/3000/

Surface:

RAL 2000

RAL 3000

RAL 5012

RAL 6011

RAL 7005

galvanisé à chaud

CONTENEUR POUR SUBSTANCES NOCIVES DE TYPE SC



Pour le transport international de substances dangereuses liquides, pasteuses et solides d'après l'ADR/ RID/IMDG, groupement d'emballage I, II et III

- De conception ronde, sur châssis carré avec fourreaux de fourches, hauteur de remplissage basse, simple d'entretien
- Ouverture de remplissage Ø 610 mm
- Couvercle de sécurité verrouillable en forme de dôme (DN 396) avec 8 écrous papillons, arrêtoir à 90°
- Prises pour chariot élévateur, transpalette et grue
- Côtes de transport idéales de 800x800 mm

Options

- Entonnoir avec tamis en inox

	Volume en l	Dimensions (LxPxH) en mm	Empilable	Charge admissible en kg	Poids en kg
SC 240	240	800 x 800 x 1095	sur 3 niveaux	534	134
SC 285	285	800 x 800 x 1250	sur 3 niveaux	542	142

AGREMENTS ONU

 1A2/X/D/10089 +90+91+92-BAUER

CONTENEURS POUR DECHETS SPECIFIQUES TYPE SP



Pour le transport international de substances solides ou pâteuses d'après l'ADR/RID/IMDG, groupement d'emballage II et III

- Construit en tôle d'acier de 2 mm d'épaisseur
- Chassis équipé de prises pour chariot élévateur et transpalette
- Cadre supérieur équipé d'angles d'empilages et d'œilletons de levage
- Couvercle amovible avec joint d'étanchéité et fermetures à genouillères, verrouillable

AGREMENTS ONU

 1A2/Y/D/BAM 8821+22-BAUER

	Volume en l	Dimensions (LxPxH) en mm	Empilable	Charge admissible en kg	Poids en kg
SP 100	100	555 x 555 x 750	sur 4 niveaux	185	33
SP 240	240	730 x 730 x 975	sur 3 niveaux	370	79

CONTENEURS POUR SUBSTANCES NOCIVES DE TYPE SF



Pour le transport international de substances liquides d'après l'ADR/RID/IMDG, groupement d'emballage II et III

- Chassis équipé de prises pour chariot élévateur et transpalette
- Cadre supérieur équipé d'angles d'empilages et d'œilletons de levage
- Couvercle dôme

AGREMENTS ONU

 1A2/Y/100/D/BAM 8832-BAUER

	Volume en l	Dimensions (LxPxH) en mm	Ouverture de remplissage Ø en mm	Empilable	Poids en kg
SF 240	240	730 x 730 x 975	415	sur 3 niveaux	90

Surface: **galvanisé**

CONTENEUR POUR DECHETS DANGEREUX DE TYPE ASK 540-4



Pour le transport international de substances liquides d'après l'agrément ADR/RID/IMDG. Groupement d'emballage II et III

- En accord avec la norme DIN 30741, partie 1
- Conteneur extérieur en tôle, recouvrement peinture intérieure résistant aux acides
- Réservoir interne à grand goulot, verrouillable. Facile à changer
- Bords profilés
- Fourreaux de fourches sur toute la longueur du conteneur
- Angles d'empilages solides et œillets de levage
- Prises pour chariot élévateur à fourches, transpalette et grue
- Couvercle avec délestage par ressort
- 2 fermoirs de couvercle, verrouillables
- Arrêteur automatique du couvercle à 270°
- Béquille de couvercle à 70°
- Jauge de contrôle d'étanchéité
- Densité max. 1,9 kg/l



Conteneur extérieur acier et conteneur interne en PE, couvercle vissable



Fourreaux de fourches sur toute la longueur du conteneur



Œillets de levage dans la partie intérieure des angles



Jauge de contrôle d'étanchéité



Arrêteur de couvercle automatique



Couvercle avec délestage par ressort

	Volume en l	Dimensions (LxPxH) en mm	Charge admissible en kg	Poids en kg
ASK 540-4	540	1200 x 1000 x 1235	1269	241

AGREMENTS ONU

 31HA1/Y/B/1740-220046/3000/1269

Surface:

galvanisé

BAC POUR DECHETS SPECIFIQUES DE TYPE SAF



SAF 1000

Transport international de substances liquides dangereuses selon code «ADR/RID/IMDG», groupes d'emballage II et III

- D'après le DIN 30741, partie 2
- Construction stable en tôle d'acier 3 mm
- Ouverture de remplissage Ø 457 mm avec couvercle à dôme verrouillable
- Avec couvercle à dôme centré ou déplacé et bombement
- Soupape de surpression ¾", 0,5 bar
- Manchon 2" avec bouchon
- Prises pour chariot élévateur à fourches, transpalette et grue
- Densité max. 1,5 kg/l

Options

- Entonnoir avec tamis en inox
- Gravure du nom
- Clé pour écrous papillon



Couvercle à dôme central



SAF 450

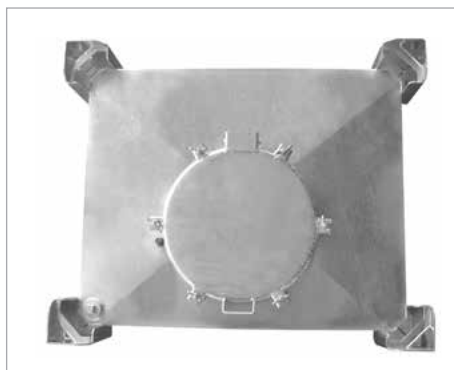

Couvercle à dôme déporté



Entonnoir avec tamis inox (option)



Clé pour écrous papillon (option)



SAF avec bac de rétention de type AW 1000 (voir page 106)

	Volume en l	Dimensions (LxPxH) en mm	Empilable	Charge admissible en kg	Poids en kg
SAF 450	450	1200 x 1000 x 815	sur 3 niveaux	848	173
SAF 600	600	1200 x 1000 x 975	sur 3 niveaux	1092	192
SAF 1000	1000	1200 x 1000 x 1400	sur 3 niveaux	1759	223

AGREMENTS ONU

- UN 31A/Y/D/BAM 0151-BAUER/3585/
- UN 31A/Y/D/BAM 7338-BAUER/3585/

Surface: **galvanisé**

DUO-CONTAINER DE TYPE DC



DC 1000

Transport international de substances liquides dangereuses selon «ADR/RID/ IMDG-Code », groupes d'emballages II et III

- D'après le DIN 30741, partie 2
- Bac extérieur avec bac intérieur
- Un bac de rétention n'est pas nécessaire
- Ouverture de remplissage Ø 457 mm avec couvercle à dôme verrouillable
- Soupape de surpression ¾", 0,5 bar
- 2 manchons 2" avec bouchons
- Jauge de contrôle d'étanchéité
- Marche rabattable
- Prises pour chariot élévateur à fourches, transpalette et grue
- Densité max. 1,8 kg/l
- Collecte et stockage intérieur et l'extérieur
- Entonnoir
- Le DC 450 peut être également utilisé comme bac collecteur pour les liquides des catégories 1-3 du SGH

Options

- Entonnoir avec tamis en inox
- Gravure du nom
- Clé pour écrous papillon

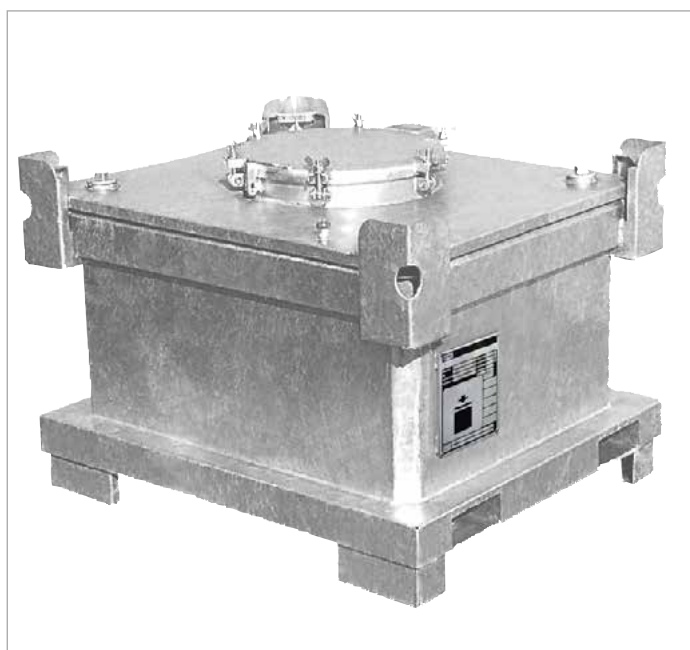

DC 450



Entonnoir avec tamis en inox



Clé pour écrous papillon

AGREMENTS ONU

- Ⓜ 31A/Y/D/BAM 12672-BAUER/10200/
- Ⓜ 31A/Y/D/BAM 12673-BAUER/10200/

	Volume en l	Dimensions (LxPxH) en mm	Empilable	Charge admissible en kg	Poids en kg
DC 450	450	1200 x 1000 x 900	sur 3 niveaux	1100	290
DC 1000	1000	1200 x 1000 x 1580	sur 3 niveaux	2230	430

Surface:

galvanisé

BACS COLLECTEUR DE TYPE ASB



ASB 450-I



ASB 250

Transport international de liquides dangereux selon «ADR/RID/IMDGCode », groupes d'emballages II et III. Collecte et stockage de liquides inflammables des catégories 1-3

- Bac extérieur faisant office de bac de rétention muni d'un couvercle
- Couvercle verrouillable avec ressorts à pression à gaz
- Réservoir intérieur (vissé à l'extérieur)
- Ouverture de remplissage Ø 400 mm
- Entonnoir et tamis en acier inox
- Jauge de contrôle d'étanchéité
- Soupape de surpression 3/4"
- Prises pour chariot élévateur à fourches, transpalette et grue
- Utilisable en intérieur comme en extérieur
- Densité max. 1,8 kg/l

Options

- Tube de remplissage et d'aspiration et raccords 2", tubulure fileté et chapeau de fermeture
- Réservoir intérieur avec bac de décantation pressé sous le tube d'aspiration
- Manchon taraudé 1"
- Gravure du nom

Surface:

	Réservoir interne 4 mm	Réservoir externe 2 mm
1.	Galvanisé	Galvanisé
2.	Inox	Galvanisé
3.	Inox	Inox

AGREMENTS ONU

 31A/Y/D/BAM 0137-0142-BAUER/4000

	Volume en l	Nombre (réservoir intérieur x l)	Dimensions (LxPxH) en mm	Empilable	Poids en kg
ASB 250	250	1 x 250	800 x 815 x 830	sur 3 niveaux	200
ASB 450-I	450	1 x 450	1210 x 885 x 830	sur 3 niveaux	290

Surface:

galvanisé

inox

CONTENEURS POUR SUBSTANCES NOCIVES DE TYPE SCD



Transport international de liquides dangereux selon «ADR/RID/IMDCode», groupes d'emballage II et III, collection et stockage

- Bac extérieur avec cadre de base comme bac de rétention
- Réservoir intérieur avec cadre d'empilage et couvercle à dôme
- Ouverture Ø 610 mm
- Couvercle à dôme verrouillable avec 8 écrous papillon, arrêtable à 90°
- Entonnoir avec manchon de remplissage
- Jauge de niveau pour le contrôle de fuites
- Densité max. 1,8 kg/l
- Prises pour chariot élévateur à fourche, transpalette et grue

Options

- Gravure du nom
- Tamis inox



SCD équipé d'un entonnoir (version standard) et tamis en inox (en option)



Entonnoir (version standard) avec tamis inox (en option)

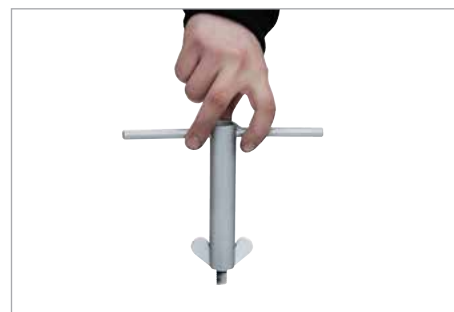

Clé pour écrous papillon

	Volume en l	Dimensions (LxPxH) en mm	Empilable	Hauteur de remplissage en mm	Charge admissible en kg	Poids en kg
SCD 240	240	800 x 800 x 1095	sur 3 niveaux	938	627	195
SCD 285	285	800 x 800 x 1250	sur 3 niveaux	1093	725	212

AGREMENTS ONU

- UN 31A/Y/D/BAM 12669-BAUER/4470/
- UN 31A/Y/D/BAM 12670-BAUER/4470/

Surface:

galvanisé

MOBICONT TYPE M 800



Alimentation et évacuation de liquides inflammables avec un point d'inflammation > 55°C.

Transport international de substances liquides dangereuses selon «ADR/RID/IMDG-Code», groupes d'emballages II et III

- Conteneur extérieur conique, solide en tôle d'acier 3 mm servant de protection contre les chocs et bac de rétention 100% de volume intégré
- Jauge de contrôle d'étanchéité
- Hauteur de passage 100 mm
- Réservoir intérieur en «PE», robuste, remplaçable
- Prises pour chariot élévateur à fourches, transpalette et grue
- Nettoyage facile

Options

- Couverture verrouillable, galvanisée avec coins d'empilage, 2 pièces
- Serrure carrée ou serrure cylindrique
- Couverture de remplissage / de prise avec 2 x 2", 1 x 1/2" et 1 x 3/4" filet femelle
- 2 roues pivotantes + 2 roues fixes en polyamide Ø 180 mm, dont une roue pivotante avec arrêtoir – hauteur de construction 225 mm
- Pompe à main ou électrique
- Indicateur de niveau
- Entonnoir de remplissage
- Autres options sur demande



M 800 avec pompe manuelle



Couverture de remplissage/ de prise



Serrure carrée



Entonnoir de remplissage



M 800 avec pompe électrique



Ravitaillement mobile de machines



M 800 avec couvercle

AGREMENTS ONU

 31HA1/Y/D/BAM 14263-BAUER/3344/

	Capacité en l	Dimensions (LxPxH) en mm	Empilable	Poids laqué / galv. en kg
M 800	800	1200 x 1000 x 1145	sur 3 niveaux	220 / 240

Surface:	RAL 2000	RAL 3000	RAL 5012	RAL 6011	RAL 7005	galvanisé à chaud
----------	----------	----------	----------	----------	----------	-------------------

MOBICONT TYPE MO 800



Alimentation en mazout d'appareils de chauffage autorisé pour le stockage et le transport

- Conteneur extérieur, conique en tôle d'acier 3 mm comme protection contre les chocs et bac de rétention avec volume 100 % y compris jauge de contrôle d'étanchéité
- Réservoir intérieur en «PE» robuste, avec couvercle à visser Ø 215 mm
- Bac de rétention pour gouttes
- Prises pour chariot élévateur à fourche, gerbeur ou transpalette

Surface: **galvanisé**



- (1) Dévidoir-enrouleur fermé avec tuyau de 8 m DN 13
- (2) Pompe électrique en 230V, câble avec prise, tuyau d'aspiration inclus
- (3) Indicateur de niveau pour stockage
- (4) Tubulure de remplissage 2"
- (5) Débitmètre manuel
- (6) Conduit de ventilation 1"
- (7) Robinet d'arrêt 1"

AGREMENTS ONU

31HA1/Y/D/BAM 14263-BAUER/3344/

	Volume en l	Dimensions (LxPxH) en mm	Poids en kg laqué / galv.
MO 800	800	1200 x 1000 x 1635	251 / 276

MOBICONT TYPE MW 800



Alimentation en fuel d'appareils de chauffage à air pour l'intérieur et l'extérieur

- Conteneur extérieur stable en tôle d'acier 3 mm comme protection contre tamponnage et bac de rétention avec volume 100 % y compris jauge de contrôle de fuites
- Réservoir intérieur en «PE», remplaçable
- Couvercle de remplissage / de prise avec 2 x 2", 1 x 1/2" et 1 x 3/4" filet femelle
- Prises pour chariot élévateur à fourches, transpalette et grue
- Couvercle verrouillable, galvanisé coins d'empilage et supports
- Serrure carrée ou serrure cylindrique



MW comme «système communicatif» (version spécifique)

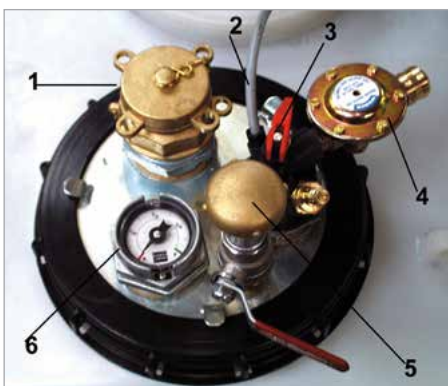

Options

- Chauffage du réservoir avec autorisation du TÜV
- Couvercle de remplissage / prise avec garnitures par exemple
 - (1) Tubulure de remplissage
 - (2) Chauffage de la citerne
 - (3) Euroflex 3 – dispositif de remplissage
 - (4) Valve anti-siphon
 - (5) Soupape de ventilation et aération
 - (6) Indicateur de niveau

	Volume en l	Dimensions (LxPxH) en mm	Empilable	Poids en kg laqué / galv.
MW 800	800	1285 x 1015 x 1310	sur 3 niveaux	271 / 286

AGREMENTS ONU

31HA1/Y/D/BAM 14263-BAUER/3344/

Surface: **RAL 2000** **RAL 3000** **RAL 5012** **RAL 6011** **RAL 7005** galvanisé à chaud

MOBICONT TYPE MD 800



MD 800 à pompe électrique



MD 800 à pompe manuelle



MD 800 avec anse de chargement

Le réservoir mobile pour l'alimentation en carburant de véhicules, machines de construction, de travail, de groupes électriques, d'agrégats etc.
Transport international de substances liquides dangereuses selon «ADR/RID/IMDG-Code», groupes d'emballages II et III

- Conteneur extérieur stable, conique, en tôle d'acier de 3 mm comme protection et bac de rétention avec 100 % de volume y compris jauge de niveau pour le contrôle de fuites
- Jauge de contrôle d'étanchéité
- Hauteur de passage 100 mm
- Réservoir intérieur en «PE», robuste, remplaçable
- Couvercle de remplissage/prise, tubulure de remplissage 2", soupape de ventilation, conduite d'aspiration, robinet à boisseau sphérique pour branchement de pompe, jauge de niveau à vis
- Capot verrouillable avec verins à gaz
- Prises pour chariot élévateur à fourches, transpalette et grue

Options

- Pompes électriques ou manuelles
- Indicateur de niveau
- Anse de chargement
- Autres options sur demande

AGREMENTS ONU

31HA1/Y/D/BAM 14263-BAUER/3344/

	Volume en l	Dimensions (LxPxH) en mm	Poids en kg laqué / galv.
MD 800	800	1225 x 1025 x 1625	253 / 278

Surface:	RAL 2000	RAL 3000	RAL 5012	RAL 6011	RAL 7005	galvanisé
----------	-----------------	-----------------	-----------------	-----------------	-----------------	-----------

RESERVOIR TYPE MT 235



MT 235 à pompe manuelle

Alimentation de machines de construction, de groupes électrogènes, d'agrégats etc.
– Transport international de substances liquides dangereuses selon «ADR/RID/IMDG-Code», groupes d'emballages II et III. Pour le stockage de liquides inflammables des catégories GHS 1-3

- Conteneur extérieur avec cadre de base comme bac de rétention (100%)
- Conteneur interne vissé avec cadre d'empilage, couvercle à dôme et raccords pour garnitures
- Jauge de contrôle d'étanchéité
- Branchement de pompe 2"
- Tubulure de remplissage vissé
- Conduit de ventilation
- Verrouillable
- Prises pour chariot élévateur à fourche, transpalette et grue
- Pour l'intérieur et l'extérieur

Options

- Pompes électriques ou manuelles
- Indicateur de niveau

AGREMENTS ONU

31A/Y/D/BAM 12671-BAUER/4470/

	Volume en l	Dimensions (LxPxH) en mm	Empilable	Charge admissible en kg	Poids en kg
MT 235	235	800 x 800 x 1250	sur 3 niveaux	725	220

Surface:	galvanisé
----------	------------------

CUVE MOBILE POUR CARBURANT DE TYPE MT 450-1000



MT 450 à pompe électrique



MT 1000 équipé d'une pompe électrique

Alimentation en diesel et mazout de véhicules, machines de construction, de travail, de groupes électrogènes, agrégats etc.
– Transport international de substances liquides dangereuses selon «ADR/RID/IMDG-Code», groupes d'emballages II et III

- Conteneur extérieur galvanisé comme bac de rétention (100 %) avec jauge de contrôle de fuites
- Conteneur intérieur galvanisé, vissé et de ce fait échangeable, avec ouverture de nettoyage
- Capot verrouillable avec verins à gaz
- Hauteur de passage 100 mm
- Cœils de levage tournants pour grue et fixation pendant le transport
- Tubulure 2" de remplissage avec capuchon et raccord 1" de pompe avec robinet d'arrêt
- Soupape de surpression et ventilation
- Transport possible sans autorisation pour matières dangereuses

Options

- Pompe manuelle
- Pompes électrique en 12 V / 24 V / 230 V
- Compteur de débit électrique ou manuel
- Indicateur de niveau
- Anse de chargement



- (1) Couverture
- (2) Manchon de remplissage
- (3) Robinet à boisseau sphérique
- (4) Indicateur de niveau
- (5) Robinet à boisseau sphérique/conduite d'aspiration
- (6) Pistolet de soutirage
- (7) Support

	Volume en l	Dimensions (LxPxH) en mm	Surface de chargement (LxP) en mm	Charge admissible en kg	Poids (vide) sans pompe en kg
MT 450	450	1060 x 880 x 890	1000 x 800	775	239
MT 600	600	1360 x 880 x 890	1300 x 800	990	280
MT 1000	1000	1660 x 880 x 1100	1600 x 800	1557	356

AGREMENTS ONU

31A/Y/D/BAM 7336-BAUER/O/

Surface:

galvanisé

BOX POUR TUBES FLUORESCENTS DE TYPE AL



Stockage et transport de tubes fluorescents usés

- Testé conforme d'après ADR/RID 1.1.3.10 c)
- Certificat d'essai du SNCH
- Construction stable en aluminium
- Poids net très faible
- Hauteur de passage 100 mm pour chariot élévateur ou transpalette
- Coins d'empilage
- Poignée rabattable des deux côtés frontaux
- Couvercle amovible
- 2 fermetures à genouillère



	Capacité tubes fluorescents	Dimensions (LxPxH) en mm	Empilable	Poids en kg
AL-D 150	env. 320 pièces Ø 25 mm / env. 150 pièces Ø 37 mm	1700 x 465 x 585	sur 3 niveaux	27
AL-D 200	env. 320 pièces Ø 25 mm / env. 150 pièces Ø 37 mm	2100 x 465 x 585	sur 3 niveaux	31

BOX POUR TUBES FLUORESCENTS DE TYPE SL



Stockage et transport de tubes fluorescents usés

- Testé conforme d'après ADR/RID 1.1.3.10 c)
- Certificat d'essai du SNCH
- Construction stable en tôle d'acier
- Hauteur de passage 100 mm pour chariot élévateur ou transpalette
- Coins d'empilage et oeillets de levage
- Verrouillable

Versions

SL

- Avec porte galvanisée

SL-D

- Avec porte et couvercle galvanisés (équipé d'un arrêt mécanique de couvercle)

SL-N

- Avec couvercle galvanisé et verins à gaz
- Compartiment séparé pour les ampoules à faible consommation
- Paroi de séparation amovible, adapté pour les longs tubes de solarium

Options

- Kit d'adaptation pour box tubes néon de type SL et SL-D non conforme à l'ADR
- Insert de séparation pour le type SL-D pour le ramassage de lampes etc.

	Capacité tubes fluorescents	Dimensions (LxPxH) en mm	Empilable	Poids en kg laqué / galv.
SL 150	env. 1100 pièces Ø 25 mm / env. 500 pièces Ø 37 mm	1700 x 770 x 1125	sur 3 niveaux	161 / 174
SL-D 150	env. 1100 pièces Ø 25 mm / env. 500 pièces Ø 37 mm	1695 x 770 x 975	sur 3 niveaux	148 / 160
SL 200	env. 1100 pièces Ø 25 mm / env. 500 pièces Ø 37 mm	2100 x 770 x 1125	sur 3 niveaux	189 / 203
SL-D 200	env. 1100 pièces Ø 25 mm / env. 500 pièces Ø 37 mm	2095 x 770 x 975	sur 3 niveaux	174 / 188
SL-N 220	env. 450 pièces Ø 25 mm / env. 200 pièces Ø 37 mm	2300 x 800 x 555	sur 3 niveaux	138 / 150

Surface:

RAL 2000

RAL 3000

RAL 5012

RAL 6011

RAL 7005

galvanisé

BACS POUR ACCUMULATEURS USAGES



SAP 600 K

SAP 600 K

Transport international d'accumulateurs usés

- Construction robuste en tôle d'acier de 3 mm d'après le DIN 30741,, partie 1
- Couvercle verrouillable avec délestage par ressort et béquille à 70°
- Arrêteur automatique du couvercle à 270°
- Insert PE interchangeable, recouvrement des bords, résistance à l'acide sulfurique, aux chocs et à l'usure
- Revêtement interne du couvercle
- Prises pour chariot élévateur à fourches, transpalette et grue
- Caisson accu d'après la directive P 801 et P 801a

Versions spécifiques pour les batteries au Li-Ion livrables



AGREMENTS ONU

11 A/Y/D/BAUER/BAM 0348/4445/



SAP 601 K

SAP 601 K

Collecter et stocker réglementairement des accumulateurs

- Construction robuste en tôle d'acier de 3 mm
- Insert PE interchangeable, recouvrement des bords, résistance à l'acide sulfurique, aux chocs et à l'usure
- Béquille de couvercle à 70°
- Fourreaux de fourches sur toute la longueur du conteneur
- Caisson accu d'après la directive P 801 et P 801a

	Volume en l	Dimensions (LxPxH) en mm	Empilable	Charge admissible en kg	Poids en kg
SAP 600 K	620	1200 x 1000 x 1050	sur 3 niveaux	1224	224
SAP 601 K	620	1120 x 960 x 920	sur 3 niveaux	1124	156

Surface:

galvanisé

CONTENEUR DE STOCKAGE POUR BATTERIES AU LITHIUM-ION DE TYPE LIL

Pour un stockage sûr de batteries défectueuses ou cassées au lithium-ion



LIL 220

- Construction robuste en tôle d'acier
- Couverture verrouillable à compensation mécanique par ressort poignées
- Béquille de couvercle à 70° (LIL 90, LIL 220, LIL 280)
- Insert interchangeable
- Matériau de remplissage patenté (PyroBubbles® dedans) entre la paroi extérieure et la paroi intérieure.
Protection anti-feu optimale grâce à l'effet refroidissant du matériau de remplissage
- Garde au sol de 100 mm pour chariots élévateurs et gerbeurs
- Coins d'empilage, empilable sur 3 niveaux
- Suivant la version, équipé d'un ou deux fermoir de couvercle

Options

- 2 roues pivotantes + 2 roues fixes en polyamide Ø 100 mm, dont une roue pivotante avec arrêtoir – hauteur de construction 125 mm (LIL 90, LIL 220, LIL 280)



LIL 220 avec couvercle ouvert



LIL 220 à l'intérieur

	Volume en l	Dimensions intérieures (LxPxH) en mm	Dimensions extérieures (LxPxH) en mm	Empilable	Charge admissible en kg	Poids en kg
LIL 30	30	215 x 365 x 390	400 x 600 x 750	sur 3 niveaux	100	78
LIL 90	90	415 x 565 x 390	600 x 800 x 750	sur 3 niveaux	200	131
LIL 220	220	1015 x 565 x 390	1200 x 800 x 750	sur 3 niveaux	400	217
LIL 280	280	1015 x 745 x 370	1200 x 1000 x 750	sur 3 niveaux	400	261

Surface:

galvanisé



APPAREILS POUR CHARIOT ELEVATEUR

MATÉRIEL DE MANUTENTION

ENVIRONNEMENT / STOCKAGE

CONTENEURS POUR MATIÈRES DANGEREUSES