

...made by

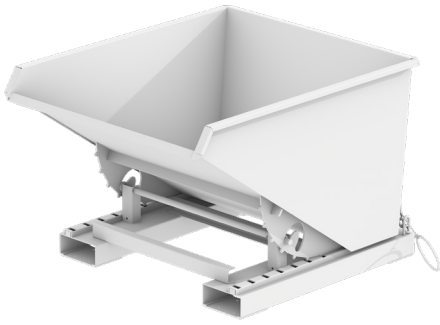

LISTE DE PRIX 0726 FR-FR

APPAREILS POUR CHARIOT ÉLÉVATEUR

MATÉRIEL DE MANUTENTION

ENVIRONNEMENT / TECHNIQUE DE STOCKAGE

CONTENEURS POUR MATIÈRES DANGEREUSES

INNOVATION – CONSTRUCTION – PRODUCTION

...depuis 1966

Liste de prix 0726 fr-FR

Appareils pour chariot élévateur

Pince à fûts Type 3P	Catégorie	Prix	Frais de transport	Prix franco
3P, peint	B	942,-	98,-	1040,-
3P, galvanisé à chaud	B	990,-	98,-	1088,-

Benne basculante Type 3S	Catégorie	Prix	Frais de transport	Prix franco
3S 300, peint	A	1244,-	128,-	1372,-
Couvercle, galvanisé	A	174,-	18,-	192,-
Jeu de roulettes, polyamide, Capacité de charge 1050 kg / jeux de roulettes	A	136,-	15,-	151,-
3S 300, galvanisé à chaud	A	1342,-	160,-	1502,-
Couvercle, galvanisé	A	174,-	18,-	192,-
Jeu de roulettes, polyamide, Capacité de charge 1050 kg / jeux de roulettes	A	136,-	15,-	151,-
3S 600, peint	A	1300,-	160,-	1460,-
Couvercle, galvanisé	A	196,-	22,-	218,-
Jeu de roulettes, polyamide, Capacité de charge 1050 kg / jeux de roulettes	A	136,-	15,-	151,-
3S 600, galvanisé à chaud	A	1402,-	160,-	1562,-
Couvercle, galvanisé	A	196,-	22,-	218,-
Jeu de roulettes, polyamide, Capacité de charge 1050 kg / jeux de roulettes	A	136,-	15,-	151,-

Benne basculante Type 4A	Catégorie	Prix	Frais de transport	Prix franco
4A 600, peint	A	1103,-	128,-	1231,-
Couvercle, galvanisé	A	196,-	22,-	218,-
Soudé étanche à l'eau et à l'huile	A	78,-	0,-	78,-
4A 600, galvanisé à chaud	A	1250,-	128,-	1378,-
Couvercle, galvanisé	A	196,-	22,-	218,-
Soudé étanche à l'eau et à l'huile	A	78,-	0,-	78,-
4A 900, peint	A	1239,-	160,-	1399,-
Couvercle, galvanisé	A	223,-	27,-	250,-
Soudé étanche à l'eau et à l'huile	A	78,-	0,-	78,-
4A 900, galvanisé à chaud	A	1424,-	160,-	1584,-
Couvercle, galvanisé	A	223,-	27,-	250,-
Soudé étanche à l'eau et à l'huile	A	78,-	0,-	78,-
4A 1200, peint	A	1327,-	160,-	1487,-
Couvercle, galvanisé	A	223,-	26,-	249,-
Soudé étanche à l'eau et à l'huile	A	121,-	0,-	121,-
4A 1200, galvanisé à chaud	A	1558,-	160,-	1718,-
Couvercle, galvanisé	A	223,-	26,-	249,-
Soudé étanche à l'eau et à l'huile	A	121,-	0,-	121,-

Pince à fûts Type 4P	Catégorie	Prix	Frais de transport	Prix franco
4P, peint	B	578,-	39,-	617,-
4P, galvanisé à chaud	B	551,-	39,-	590,-

Prix en EURO, hors taxe

Conditions de livraison : en départ usine DE-46354 Südlohn ou DE-38820 Halberstadt, hors emballages

Frais de transport pour une livraison CPT-France (hors DOM-TOM)

Liste de prix 0726 fr-FR

Appareils pour chariot élévateur



Pince à fûts Type 4P-D	Catégorie	Prix	Frais de transport	Prix franco
4P-D120, peint	B	578,-	39,-	617,-
4P-D120, galvanisé à chaud	B	551,-	39,-	590,-
4P-D220, peint	B	578,-	39,-	617,-
4P-D220, galvanisé à chaud	B	551,-	39,-	590,-

Benne basculante Type AK	Catégorie	Prix	Frais de transport	Prix franco
AK 50, peint	A	802,-	128,-	930,-
Couvercle, galvanisé	A	140,-	16,-	156,-
Jeu de roulettes, polyamide, Capacité de charge 1050 kg / jeux de roulettes	A	136,-	15,-	151,-
Soudé étanche à l'eau et à l'huile	A	78,-	0,-	78,-
AK 50, galvanisé à chaud	A	956,-	128,-	1084,-
Couvercle, galvanisé	A	140,-	16,-	156,-
Jeu de roulettes, polyamide, Capacité de charge 1050 kg / jeux de roulettes	A	136,-	15,-	151,-
Soudé étanche à l'eau et à l'huile	A	78,-	0,-	78,-
AK 75, peint	A	897,-	128,-	1025,-
Couvercle, galvanisé	A	192,-	21,-	213,-
Jeu de roulettes, polyamide, Capacité de charge 1050 kg / jeux de roulettes	A	136,-	15,-	151,-
Soudé étanche à l'eau et à l'huile	A	78,-	0,-	78,-
AK 75, galvanisé à chaud	A	1048,-	160,-	1208,-
Couvercle, galvanisé	A	192,-	21,-	213,-
Jeu de roulettes, polyamide, Capacité de charge 1050 kg / jeux de roulettes	A	136,-	15,-	151,-
Soudé étanche à l'eau et à l'huile	A	78,-	0,-	78,-
AK 100, peint	A	970,-	160,-	1130,-
Couvercle, galvanisé	A	218,-	26,-	244,-
Jeu de roulettes, polyamide, Capacité de charge 1050 kg / jeux de roulettes	A	136,-	15,-	151,-
Soudé étanche à l'eau et à l'huile	A	121,-	0,-	121,-
AK 100, galvanisé à chaud	A	1133,-	160,-	1293,-
Couvercle, galvanisé	A	218,-	26,-	244,-
Jeu de roulettes, polyamide, Capacité de charge 1050 kg / jeux de roulettes	A	136,-	15,-	151,-
Soudé étanche à l'eau et à l'huile	A	121,-	0,-	121,-
AK 150, peint	A	1238,-	160,-	1398,-
Couvercle, galvanisé	A	305,-	28,-	333,-
Jeu de roulettes, polyamide, Capacité de charge 1050 kg / jeux de roulettes	A	136,-	15,-	151,-
Soudé étanche à l'eau et à l'huile	A	121,-	0,-	121,-
AK 150, galvanisé à chaud	A	1448,-	160,-	1608,-
Couvercle, galvanisé	A	305,-	28,-	333,-
Jeu de roulettes, polyamide, Capacité de charge 1050 kg / jeux de roulettes	A	136,-	15,-	151,-
Soudé étanche à l'eau et à l'huile	A	121,-	0,-	121,-

Conteneur B.T.P. Type BBG	Catégorie	Prix	Frais de transport	Prix franco
BBG 100, peint	A	405,-	128,-	533,-
Couvercle, galvanisé	A	189,-	98,-	287,-
BBG 100, galvanisé à chaud	A	496,-	128,-	624,-
Couvercle, galvanisé	A	189,-	98,-	287,-

Prix en EURO, hors taxe

Conditions de livraison : en départ usine DE-46354 Südlohn ou DE-38820 Halberstadt, hors emballages

Frais de transport pour une livraison CPT-France (hors DOM-TOM)

Liste de prix 0726 fr-FR

Appareils pour chariot élévateur



Conteneur B.T.P. Type BBK	Catégorie	Prix	Frais de transport	Prix franco
BBK 100, peint	A	496,-	128,-	624,-
Couvercle, galvanisé	A	189,-	98,-	287,-
BBK 100, galvanisé à chaud	A	571,-	128,-	699,-
Couvercle, galvanisé	A	189,-	98,-	287,-
Conteneur B.T.P. Type BBM	Catégorie	Prix	Frais de transport	Prix franco
BBM 500, peint	A	325,-	98,-	423,-
BBM 500, galvanisé à chaud	A	359,-	98,-	457,-
Conteneur B.T.P. Type BBP	Catégorie	Prix	Frais de transport	Prix franco
BBP 100, peint	A	433,-	98,-	531,-
Couvercle, galvanisé	A	189,-	98,-	287,-
Tourillon de positionnement et butée d'angle	A	51,-	10,-	61,-
BBP 100, galvanisé à chaud	A	511,-	98,-	609,-
Couvercle, galvanisé	A	189,-	98,-	287,-
Tourillon de positionnement et butée d'angle	A	51,-	10,-	61,-
Palonnier pour conteneur B.T.P. Type BBT	Catégorie	Prix	Frais de transport	Prix franco
BBT, peint	A	571,-	128,-	699,-
BBT, galvanisé à chaud	A	649,-	128,-	777,-
Conteneur Type BC	Catégorie	Prix	Frais de transport	Prix franco
BC 500, peint	B	957,-	128,-	1085,-
Couvercle, galvanisé	B	143,-	16,-	159,-
Jeu de roulettes, polyamide, Capacité de charge 1350 kg / jeux de roulettes	A	192,-	15,-	207,-
BC 500, galvanisé à chaud	B	1179,-	160,-	1339,-
Couvercle, galvanisé	B	143,-	16,-	159,-
Jeu de roulettes, polyamide, Capacité de charge 1350 kg / jeux de roulettes	A	192,-	15,-	207,-
BC 500 (dévrouillage par pince lève-bloc), peint	B	1026,-	128,-	1154,-
Couvercle, galvanisé	B	143,-	16,-	159,-
Jeu de roulettes, polyamide, Capacité de charge 1350 kg / jeux de roulettes	A	192,-	15,-	207,-
BC 500 (dévrouillage par pince lève-bloc), galvanisé à chaud	B	1250,-	160,-	1410,-
Couvercle, galvanisé	B	143,-	16,-	159,-
Jeu de roulettes, polyamide, Capacité de charge 1350 kg / jeux de roulettes	A	192,-	15,-	207,-
BC 1000, peint	B	1043,-	160,-	1203,-
Couvercle, galvanisé	B	143,-	16,-	159,-
Jeu de roulettes, polyamide, Capacité de charge 1350 kg / jeux de roulettes	A	192,-	15,-	207,-
BC 1000, galvanisé à chaud	B	1316,-	160,-	1476,-
Couvercle, galvanisé	B	143,-	16,-	159,-
Jeu de roulettes, polyamide, Capacité de charge 1350 kg / jeux de roulettes	A	192,-	15,-	207,-
BC 1000 (dévrouillage par pince lève-bloc), peint	B	1111,-	160,-	1271,-
Couvercle, galvanisé	B	143,-	16,-	159,-
Jeu de roulettes, polyamide, Capacité de charge 1350 kg / jeux de roulettes	A	192,-	15,-	207,-
BC 1000 (dévrouillage par pince lève-bloc), galvanisé à chaud	B	1386,-	160,-	1546,-
Couvercle, galvanisé	B	143,-	16,-	159,-

Prix en EURO, hors taxe

Conditions de livraison : en départ usine DE-46354 Südlohn ou DE-38820 Halberstadt, hors emballages

Frais de transport pour une livraison CPT-France (hors DOM-TOM)

Liste de prix 0726 fr-FR

Appareils pour chariot élévateur



Conteneur Type BC	Catégorie	Prix	Frais de transport	Prix franco
Jeu de roulettes, polyamide, Capacité de charge 1350 kg / jeux de roulettes	A	192,-	15,-	207,-
Benne basculante Type BK	Catégorie	Prix	Frais de transport	Prix franco
BK 30, peint	A	700,-	128,-	828,-
Couvercle, galvanisé	A	98,-	18,-	116,-
Jeu de roulettes, polyamide, Capacité de charge 1350 kg / jeux de roulettes	A	192,-	15,-	207,-
Jeu de roulettes pour charges lourdes, polyamide, Capacité de charge 2550 kg / jeux de roulettes	A	379,-	15,-	394,-
Soudé étanche à l'eau et à l'huile	A	78,-	0,-	78,-
BK 30, galvanisé à chaud	A	984,-	128,-	1112,-
Couvercle, galvanisé	A	98,-	18,-	116,-
Jeu de roulettes, polyamide, Capacité de charge 1350 kg / jeux de roulettes	A	192,-	15,-	207,-
Jeu de roulettes pour charges lourdes, polyamide, Capacité de charge 2550 kg / jeux de roulettes	A	379,-	15,-	394,-
Soudé étanche à l'eau et à l'huile	A	78,-	0,-	78,-
BK 50, peint	A	984,-	128,-	1112,-
Couvercle, galvanisé	A	98,-	20,-	118,-
Jeu de roulettes, polyamide, Capacité de charge 1350 kg / jeux de roulettes	A	192,-	15,-	207,-
Jeu de roulettes pour charges lourdes, polyamide, Capacité de charge 2550 kg / jeux de roulettes	A	379,-	15,-	394,-
Soudé étanche à l'eau et à l'huile	A	78,-	0,-	78,-
BK 50, galvanisé à chaud	A	1327,-	160,-	1487,-
Couvercle, galvanisé	A	98,-	20,-	118,-
Jeu de roulettes, polyamide, Capacité de charge 1350 kg / jeux de roulettes	A	192,-	15,-	207,-
Jeu de roulettes pour charges lourdes, polyamide, Capacité de charge 2550 kg / jeux de roulettes	A	379,-	15,-	394,-
Soudé étanche à l'eau et à l'huile	A	78,-	0,-	78,-
BK 80, peint	A	1297,-	160,-	1457,-
Couvercle, galvanisé	A	144,-	22,-	166,-
Jeu de roulettes, polyamide, Capacité de charge 1350 kg / jeux de roulettes	A	192,-	15,-	207,-
Jeu de roulettes pour charges lourdes, polyamide, Capacité de charge 2550 kg / jeux de roulettes	A	379,-	15,-	394,-
Soudé étanche à l'eau et à l'huile	A	78,-	0,-	78,-
BK 80, galvanisé à chaud	A	1814,-	160,-	1974,-
Couvercle, galvanisé	A	144,-	22,-	166,-
Jeu de roulettes, polyamide, Capacité de charge 1350 kg / jeux de roulettes	A	192,-	15,-	207,-
Jeu de roulettes pour charges lourdes, polyamide, Capacité de charge 2550 kg / jeux de roulettes	A	379,-	15,-	394,-
Soudé étanche à l'eau et à l'huile	A	78,-	0,-	78,-
BK 100, peint	A	1508,-	160,-	1668,-
Couvercle, galvanisé	A	173,-	27,-	200,-
Jeu de roulettes, polyamide, Capacité de charge 1350 kg / jeux de roulettes	A	192,-	15,-	207,-
Jeu de roulettes pour charges lourdes, polyamide, Capacité de charge 2550 kg / jeux de roulettes	A	379,-	15,-	394,-
Soudé étanche à l'eau et à l'huile	A	121,-	0,-	121,-
BK 100, galvanisé à chaud	A	2070,-	160,-	2230,-
Couvercle, galvanisé	A	173,-	27,-	200,-

Prix en EURO, hors taxe

Conditions de livraison : en départ usine DE-46354 Südlohn ou DE-38820 Halberstadt, hors emballages

Frais de transport pour une livraison CPT-France (hors DOM-TOM)

Liste de prix 0726 fr-FR

Appareils pour chariot élévateur



Benne basculante Type BK	Catégorie	Prix	Frais de transport	Prix franco
Jeu de roulettes, polyamide, Capacité de charge 1350 kg / jeux de roulettes	A	192,-	15,-	207,-
Jeu de roulettes pour charges lourdes, polyamide, Capacité de charge 2550 kg / jeux de roulettes	A	379,-	15,-	394,-
Soudé étanche à l'eau et à l'huile	A	121,-	0,-	121,-
BK 120, peint	A	1640,-	160,-	1800,-
Couvercle, galvanisé	A	184,-	32,-	216,-
Jeu de roulettes, polyamide, Capacité de charge 1350 kg / jeux de roulettes	A	192,-	15,-	207,-
Jeu de roulettes pour charges lourdes, polyamide, Capacité de charge 2550 kg / jeux de roulettes	A	379,-	15,-	394,-
Soudé étanche à l'eau et à l'huile	A	121,-	0,-	121,-
BK 120, galvanisé à chaud	A	2235,-	160,-	2395,-
Couvercle, galvanisé	A	184,-	32,-	216,-
Jeu de roulettes, polyamide, Capacité de charge 1350 kg / jeux de roulettes	A	192,-	15,-	207,-
Jeu de roulettes pour charges lourdes, polyamide, Capacité de charge 2550 kg / jeux de roulettes	A	379,-	15,-	394,-
Soudé étanche à l'eau et à l'huile	A	121,-	0,-	121,-
BK 150, peint	A	1801,-	209,-	2010,-
Couvercle, galvanisé	A	211,-	39,-	250,-
Jeu de roulettes, polyamide, Capacité de charge 1350 kg / jeux de roulettes	A	192,-	15,-	207,-
Jeu de roulettes pour charges lourdes, polyamide, Capacité de charge 2550 kg / jeux de roulettes	A	379,-	15,-	394,-
Soudé étanche à l'eau et à l'huile	A	121,-	0,-	121,-
BK 150, galvanisé à chaud	A	2444,-	209,-	2653,-
Couvercle, galvanisé	A	211,-	39,-	250,-
Jeu de roulettes, polyamide, Capacité de charge 1350 kg / jeux de roulettes	A	192,-	15,-	207,-
Jeu de roulettes pour charges lourdes, polyamide, Capacité de charge 2550 kg / jeux de roulettes	A	379,-	15,-	394,-
Soudé étanche à l'eau et à l'huile	A	121,-	0,-	121,-
BK 200, peint	A	2240,-	209,-	2449,-
Couvercle, galvanisé	A	223,-	98,-	321,-
Jeu de roulettes, polyamide, Capacité de charge 1350 kg / jeux de roulettes	A	192,-	15,-	207,-
Jeu de roulettes pour charges lourdes, polyamide, Capacité de charge 2550 kg / jeux de roulettes	A	379,-	15,-	394,-
Soudé étanche à l'eau et à l'huile	A	121,-	0,-	121,-
BK 200, galvanisé à chaud	A	3052,-	284,-	3336,-
Couvercle, galvanisé	A	223,-	98,-	321,-
Jeu de roulettes, polyamide, Capacité de charge 1350 kg / jeux de roulettes	A	192,-	15,-	207,-
Jeu de roulettes pour charges lourdes, polyamide, Capacité de charge 2550 kg / jeux de roulettes	A	379,-	15,-	394,-
Soudé étanche à l'eau et à l'huile	A	121,-	0,-	121,-
Benne à fond ouvrant Type BKB	Catégorie	Prix	Frais de transport	Prix franco
BKB 500, peint	A	763,-	128,-	891,-
Couvercle, galvanisé	A	196,-	18,-	214,-
Jeu de roulettes, polyamide, Capacité de charge 1350 kg / jeux de roulettes	A	192,-	15,-	207,-
BKB 500, galvanisé à chaud	A	907,-	128,-	1035,-
Couvercle, galvanisé	A	196,-	18,-	214,-

Prix en EURO, hors taxe

Conditions de livraison : en départ usine DE-46354 Südlohn ou DE-38820 Halberstadt, hors emballages

Frais de transport pour une livraison CPT-France (hors DOM-TOM)

Liste de prix 0726 fr-FR

Appareils pour chariot élévateur



Benne à fond ouvrant Type BKB	Catégorie	Prix	Frais de transport	Prix franco
Jeu de roulettes, polyamide, Capacité de charge 1350 kg / jeux de roulettes	A	192,-	15,-	207,-
BKB 700, peint	A	816,-	128,-	944,-
Couvercle, galvanisé	A	196,-	18,-	214,-
Jeu de roulettes, polyamide, Capacité de charge 1350 kg / jeux de roulettes	A	192,-	15,-	207,-
BKB 700, galvanisé à chaud	A	960,-	128,-	1088,-
Couvercle, galvanisé	A	196,-	18,-	214,-
Jeu de roulettes, polyamide, Capacité de charge 1350 kg / jeux de roulettes	A	192,-	15,-	207,-
BKB 1000, peint	A	865,-	128,-	993,-
Couvercle, galvanisé	A	196,-	18,-	214,-
Jeu de roulettes, polyamide, Capacité de charge 1350 kg / jeux de roulettes	A	192,-	15,-	207,-
BKB 1000, galvanisé	A	1029,-	128,-	1157,-
Couvercle, galvanisé	A	196,-	18,-	214,-
Jeu de roulettes, polyamide, Capacité de charge 1350 kg / jeux de roulettes	A	192,-	15,-	207,-

Benne basculante Type BKC	Catégorie	Prix	Frais de transport	Prix franco
BKC 200, peint	A	2308,-	284,-	2592,-
Couvercle, galvanisé	A	450,-	98,-	548,-
Soudé étanche à l'eau et à l'huile	A	121,-	0,-	121,-
BKC 200, galvanisé à chaud	A	3089,-	284,-	3373,-
Couvercle, galvanisé	A	450,-	98,-	548,-
Soudé étanche à l'eau et à l'huile	A	121,-	0,-	121,-
BKC 300, peint	A	2558,-	284,-	2842,-
Couvercle, galvanisé	A	450,-	98,-	548,-
Soudé étanche à l'eau et à l'huile	A	121,-	0,-	121,-
BKC 300, galvanisé à chaud	A	3367,-	284,-	3651,-
Couvercle, galvanisé	A	450,-	98,-	548,-
Soudé étanche à l'eau et à l'huile	A	121,-	0,-	121,-
BKC 400, peint	A	3150,-	284,-	3434,-
Couvercle, galvanisé	A	450,-	128,-	578,-
Soudé étanche à l'eau et à l'huile	A	121,-	0,-	121,-
BKC 400, galvanisé à chaud	A	4067,-	343,-	4410,-
Couvercle, galvanisé	A	450,-	128,-	578,-
Soudé étanche à l'eau et à l'huile	A	121,-	0,-	121,-
BKC 500, peint	A	3659,-	343,-	4002,-
Couvercle, galvanisé	A	450,-	128,-	578,-
Soudé étanche à l'eau et à l'huile	A	121,-	0,-	121,-
BKC 500, galvanisé à chaud	A	4641,-	343,-	4984,-
Couvercle, galvanisé	A	450,-	128,-	578,-
Soudé étanche à l'eau et à l'huile	A	121,-	0,-	121,-

Benne basculante Type BKC-H	Catégorie	Prix	Frais de transport	Prix franco
BKC-H 200, peint	A	3422,-	284,-	3706,-
Couvercle, galvanisé	A	450,-	98,-	548,-
Soudé étanche à l'eau et à l'huile	A	121,-	0,-	121,-
BKC-H 200, galvanisé à chaud	A	4204,-	284,-	4488,-

Prix en EURO, hors taxe

Conditions de livraison : en départ usine DE-46354 Südlohn ou DE-38820 Halberstadt, hors emballages

Frais de transport pour une livraison CPT-France (hors DOM-TOM)

Liste de prix 0726 fr-FR

Appareils pour chariot élévateur



Benne basculante Type BKC-H	Catégorie	Prix	Frais de transport	Prix franco
Couvercle, galvanisé	A	450,-	98,-	548,-
Soudé étanche à l'eau et à l'huile	A	121,-	0,-	121,-
BKC-H 300, peint	A	3673,-	284,-	3957,-
Couvercle, galvanisé	A	450,-	98,-	548,-
Soudé étanche à l'eau et à l'huile	A	121,-	0,-	121,-
BKC-H 300, galvanisé à chaud	A	4483,-	284,-	4767,-
Couvercle, galvanisé	A	450,-	98,-	548,-
Soudé étanche à l'eau et à l'huile	A	121,-	0,-	121,-
BKC-H 400, peint	A	4265,-	284,-	4549,-
Couvercle, galvanisé	A	450,-	128,-	578,-
Soudé étanche à l'eau et à l'huile	A	121,-	0,-	121,-
BKC-H 400, galvanisé à chaud	A	5182,-	343,-	5525,-
Couvercle, galvanisé	A	450,-	128,-	578,-
Soudé étanche à l'eau et à l'huile	A	121,-	0,-	121,-
BKC-H 500, peint	A	4774,-	343,-	5117,-
Couvercle, galvanisé	A	450,-	128,-	578,-
Soudé étanche à l'eau et à l'huile	A	121,-	0,-	121,-
BKC-H 500, galvanisé à chaud	A	5756,-	343,-	6099,-
Couvercle, galvanisé	A	450,-	128,-	578,-
Soudé étanche à l'eau et à l'huile	A	121,-	0,-	121,-

Benne basculante Type BKM	Catégorie	Prix	Frais de transport	Prix franco
BKM 30, peint	A	700,-	128,-	828,-
Couvercle, galvanisé	A	104,-	18,-	122,-
Jeu de roulettes, polyamide, Capacité de charge 1350 kg / jeux de roulettes	A	192,-	15,-	207,-
Jeu de roulettes pour charges lourdes, polyamide, Capacité de charge 2550 kg / jeux de roulettes	A	379,-	15,-	394,-
Soudé étanche à l'eau et à l'huile	A	78,-	0,-	78,-
BKM 30, galvanisé à chaud	A	984,-	128,-	1112,-
Couvercle, galvanisé	A	104,-	18,-	122,-
Jeu de roulettes, polyamide, Capacité de charge 1350 kg / jeux de roulettes	A	192,-	15,-	207,-
Jeu de roulettes pour charges lourdes, polyamide, Capacité de charge 2550 kg / jeux de roulettes	A	379,-	15,-	394,-
Soudé étanche à l'eau et à l'huile	A	78,-	0,-	78,-
BKM 50, peint	A	984,-	128,-	1112,-
Couvercle, galvanisé	A	130,-	21,-	151,-
Jeu de roulettes, polyamide, Capacité de charge 1350 kg / jeux de roulettes	A	192,-	15,-	207,-
Jeu de roulettes pour charges lourdes, polyamide, Capacité de charge 2550 kg / jeux de roulettes	A	379,-	15,-	394,-
Soudé étanche à l'eau et à l'huile	A	78,-	0,-	78,-
BKM 50, galvanisé à chaud	A	1327,-	128,-	1455,-
Couvercle, galvanisé	A	130,-	21,-	151,-
Jeu de roulettes, polyamide, Capacité de charge 1350 kg / jeux de roulettes	A	192,-	15,-	207,-
Jeu de roulettes pour charges lourdes, polyamide, Capacité de charge 2550 kg / jeux de roulettes	A	379,-	15,-	394,-
Soudé étanche à l'eau et à l'huile	A	78,-	0,-	78,-

Prix en EURO, hors taxe

Conditions de livraison : en départ usine DE-46354 Südlohn ou DE-38820 Halberstadt, hors emballages

Frais de transport pour une livraison CPT-France (hors DOM-TOM)

Liste de prix 0726 fr-FR

Appareils pour chariot élévateur



Benne basculante Type BKM	Catégorie	Prix	Frais de transport	Prix franco
BKM 75, peint	A	1246,-	160,-	1406,-
Couvercle, galvanisé	A	142,-	22,-	164,-
Jeu de roulettes, polyamide, Capacité de charge 1350 kg / jeux de roulettes	A	192,-	15,-	207,-
Jeu de roulettes pour charges lourdes, polyamide, Capacité de charge 2550 kg / jeux de roulettes	A	379,-	15,-	394,-
Soudé étanche à l'eau et à l'huile	A	78,-	0,-	78,-
BKM 75, galvanisé à chaud	A	1672,-	160,-	1832,-
Couvercle, galvanisé	A	142,-	22,-	164,-
Jeu de roulettes, polyamide, Capacité de charge 1350 kg / jeux de roulettes	A	192,-	15,-	207,-
Jeu de roulettes pour charges lourdes, polyamide, Capacité de charge 2550 kg / jeux de roulettes	A	379,-	15,-	394,-
Soudé étanche à l'eau et à l'huile	A	78,-	0,-	78,-
BKM 100, peint	A	1508,-	160,-	1668,-
Couvercle, galvanisé	A	185,-	27,-	212,-
Jeu de roulettes, polyamide, Capacité de charge 1350 kg / jeux de roulettes	A	192,-	15,-	207,-
Jeu de roulettes pour charges lourdes, polyamide, Capacité de charge 2550 kg / jeux de roulettes	A	379,-	15,-	394,-
Soudé étanche à l'eau et à l'huile	A	121,-	0,-	121,-
BKM 100, galvanisé à chaud	A	2070,-	160,-	2230,-
Couvercle, galvanisé	A	185,-	27,-	212,-
Jeu de roulettes, polyamide, Capacité de charge 1350 kg / jeux de roulettes	A	192,-	15,-	207,-
Jeu de roulettes pour charges lourdes, polyamide, Capacité de charge 2550 kg / jeux de roulettes	A	379,-	15,-	394,-
Soudé étanche à l'eau et à l'huile	A	121,-	0,-	121,-
BKM 150, peint	A	1801,-	209,-	2010,-
Couvercle, galvanisé	A	271,-	36,-	307,-
Jeu de roulettes, polyamide, Capacité de charge 1350 kg / jeux de roulettes	A	192,-	15,-	207,-
Jeu de roulettes pour charges lourdes, polyamide, Capacité de charge 2550 kg / jeux de roulettes	A	379,-	15,-	394,-
Soudé étanche à l'eau et à l'huile	A	121,-	0,-	121,-
BKM 150, galvanisé à chaud	A	2444,-	209,-	2653,-
Couvercle, galvanisé	A	271,-	36,-	307,-
Jeu de roulettes, polyamide, Capacité de charge 1350 kg / jeux de roulettes	A	192,-	15,-	207,-
Jeu de roulettes pour charges lourdes, polyamide, Capacité de charge 2550 kg / jeux de roulettes	A	379,-	15,-	394,-
Soudé étanche à l'eau et à l'huile	A	121,-	0,-	121,-
BKM 200, peint	A	2240,-	209,-	2449,-
Couvercle, galvanisé	A	302,-	98,-	400,-
Jeu de roulettes, polyamide, Capacité de charge 1350 kg / jeux de roulettes	A	192,-	15,-	207,-
Jeu de roulettes pour charges lourdes, polyamide, Capacité de charge 2550 kg / jeux de roulettes	A	379,-	15,-	394,-
Soudé étanche à l'eau et à l'huile	A	121,-	0,-	121,-
Couvercle, galvanisé	A	302,-	98,-	400,-
Jeu de roulettes, polyamide, Capacité de charge 1350 kg / jeux de roulettes	A	192,-	15,-	207,-
Jeu de roulettes pour charges lourdes, polyamide, Capacité de charge 2550 kg / jeux de roulettes	A	379,-	15,-	394,-
Soudé étanche à l'eau et à l'huile	A	121,-	0,-	121,-

Prix en EURO, hors taxe

Conditions de livraison : en départ usine DE-46354 Südlohn ou DE-38820 Halberstadt, hors emballages

Frais de transport pour une livraison CPT-France (hors DOM-TOM)

Liste de prix 0726 fr-FR

Appareils pour chariot élévateur



Palonniers pour bac basculant Type BKT	Catégorie	Prix	Frais de transport	Prix franco
BKT 30, peint	A	368,-	128,-	496,-
Support de palonnier Type TS, galvanisé à chaud	A	78,-	8,-	86,-
BKT 55, peint	A	390,-	128,-	518,-
Support de palonnier Type TS, galvanisé à chaud	A	78,-	9,-	87,-
BKT 70, peint	A	390,-	128,-	518,-
Support de palonnier Type TS, galvanisé à chaud	A	78,-	9,-	87,-
BKT 90, peint	A	392,-	128,-	520,-
Support de palonnier Type TS, galvanisé à chaud	A	78,-	9,-	87,-
BKT 150, peint	A	631,-	128,-	759,-
Support de palonnier Type TS, galvanisé à chaud	A	78,-	9,-	87,-
BKT 200, peint	A	696,-	128,-	824,-
Support de palonnier Type TS, galvanisé à chaud	A	78,-	9,-	87,-

Pelle Type BSE	Catégorie	Prix	Frais de transport	Prix franco
BSE 50, peint	A	1486,-	160,-	1646,-
BSE 75, peint	A	1769,-	160,-	1929,-
BSE 100, peint	A	2219,-	209,-	2428,-
BSE 150, peint	A	2507,-	209,-	2716,-
BSE 200, peint	A	2786,-	284,-	3070,-
BSE 250, peint	A	3433,-	338,-	3771,-

Pelle Type BSI	Catégorie	Prix	Frais de transport	Prix franco
BSI 50, peint	A	1257,-	128,-	1385,-
BSI 75, peint	A	1424,-	160,-	1584,-
BSI 100, peint	A	1786,-	160,-	1946,-

Benne basculante Type BSK	Catégorie	Prix	Frais de transport	Prix franco
BSK 30, peint	A	265,-	98,-	363,-
Couvercle, galvanisé	A	69,-	12,-	81,-
Jeu de roulettes, polyamide, Capacité de charge 1350 kg / jeux de roulettes	A	192,-	15,-	207,-
Soudé étanche à l'eau et à l'huile	A	78,-	0,-	78,-
Jeu d'autocollants, composé de 5 autocollants avec les symboles suivants : verre, papier, plastique, métal, déchets résiduels	A	29,-	sur demande	sur demande
BSK 30, galvanisé à chaud	A	320,-	98,-	418,-
Couvercle, galvanisé	A	69,-	12,-	81,-
Jeu de roulettes, polyamide, Capacité de charge 1350 kg / jeux de roulettes	A	192,-	15,-	207,-
Soudé étanche à l'eau et à l'huile	A	78,-	0,-	78,-
Jeu d'autocollants, composé de 5 autocollants avec les symboles suivants : verre, papier, plastique, métal, déchets résiduels	A	29,-	sur demande	sur demande
BSK 55, peint	A	332,-	98,-	430,-
Couvercle, galvanisé	A	98,-	15,-	113,-
Jeu de roulettes, polyamide, Capacité de charge 1350 kg / jeux de roulettes	A	192,-	15,-	207,-
Soudé étanche à l'eau et à l'huile	A	78,-	0,-	78,-
Jeu d'autocollants, composé de 5 autocollants avec les symboles suivants : verre, papier, plastique, métal, déchets résiduels	A	29,-	sur demande	sur demande
BSK 55, galvanisé à chaud	A	405,-	98,-	503,-

Prix en EURO, hors taxe

Conditions des livraison : en départ usine DE-46354 Südlohn ou DE-38820 Halberstadt, hors emballages

Frais de transport pour une livraison CPT-France (hors DOM-TOM)

Liste de prix 0726 fr-FR

Appareils pour chariot élévateur



Benne basculante Type BSK	Catégorie	Prix	Frais de transport	Prix franco
Couvercle, galvanisé	A	98,-	15,-	113,-
Jeu de roulettes, polyamide, Capacité de charge 1350 kg / jeux de roulettes	A	192,-	15,-	207,-
Soudé étanche à l'eau et à l'huile	A	78,-	0,-	78,-
Jeu d'autocollants, composé de 5 autocollants avec les symboles suivants : verre, papier, plastique, métal, déchets résiduels	A	29,-	sur demande	sur demande
BSK 70, peint	A	352,-	98,-	450,-
Couvercle, galvanisé	A	122,-	15,-	137,-
Jeu de roulettes, polyamide, Capacité de charge 1350 kg / jeux de roulettes	A	192,-	15,-	207,-
Soudé étanche à l'eau et à l'huile	A	78,-	0,-	78,-
Jeu d'autocollants, composé de 5 autocollants avec les symboles suivants : verre, papier, plastique, métal, déchets résiduels	A	29,-	sur demande	sur demande
BSK 70, galvanisé à chaud	A	457,-	98,-	555,-
Couvercle, galvanisé	A	122,-	15,-	137,-
Jeu de roulettes, polyamide, Capacité de charge 1350 kg / jeux de roulettes	A	192,-	15,-	207,-
Soudé étanche à l'eau et à l'huile	A	78,-	0,-	78,-
Jeu d'autocollants, composé de 5 autocollants avec les symboles suivants : verre, papier, plastique, métal, déchets résiduels	A	29,-	sur demande	sur demande
BSK 90, peint	A	379,-	98,-	477,-
Couvercle, galvanisé	A	166,-	18,-	184,-
Jeu de roulettes, polyamide, Capacité de charge 1350 kg / jeux de roulettes	A	192,-	15,-	207,-
Soudé étanche à l'eau et à l'huile	A	78,-	0,-	78,-
Jeu d'autocollants, composé de 5 autocollants avec les symboles suivants : verre, papier, plastique, métal, déchets résiduels	A	29,-	sur demande	sur demande
BSK 90, galvanisé à chaud	A	487,-	128,-	615,-
Couvercle, galvanisé	A	166,-	18,-	184,-
Jeu de roulettes, polyamide, Capacité de charge 1350 kg / jeux de roulettes	A	192,-	15,-	207,-
Soudé étanche à l'eau et à l'huile	A	78,-	0,-	78,-
Jeu d'autocollants, composé de 5 autocollants avec les symboles suivants : verre, papier, plastique, métal, déchets résiduels	A	29,-	sur demande	sur demande
BSK 150, peint	A	871,-	128,-	999,-
Couvercle, galvanisé	A	223,-	21,-	244,-
Jeu de roulettes, polyamide, Capacité de charge 1350 kg / jeux de roulettes	A	192,-	15,-	207,-
Soudé étanche à l'eau et à l'huile	A	121,-	0,-	121,-
Jeu d'autocollants, composé de 5 autocollants avec les symboles suivants : verre, papier, plastique, métal, déchets résiduels	A	29,-	sur demande	sur demande
BSK 150, galvanisé à chaud	A	1019,-	128,-	1147,-
Couvercle, galvanisé	A	223,-	21,-	244,-
Jeu de roulettes, polyamide, Capacité de charge 1350 kg / jeux de roulettes	A	192,-	15,-	207,-
Soudé étanche à l'eau et à l'huile	A	121,-	0,-	121,-
Jeu d'autocollants, composé de 5 autocollants avec les symboles suivants : verre, papier, plastique, métal, déchets résiduels	A	29,-	sur demande	sur demande
BSK 200, peint	A	934,-	128,-	1062,-
Couvercle, galvanisé	A	284,-	26,-	310,-
Jeu de roulettes, polyamide, Capacité de charge 1350 kg / jeux de roulettes	A	192,-	15,-	207,-
Soudé étanche à l'eau et à l'huile	A	121,-	0,-	121,-
Jeu d'autocollants, composé de 5 autocollants avec les symboles suivants : verre, papier, plastique, métal, déchets résiduels	A	29,-	sur demande	sur demande

Prix en EURO, hors taxe

Conditions de livraison : en départ usine DE-46354 Südlohn ou DE-38820 Halberstadt, hors emballages

Frais de transport pour une livraison CPT-France (hors DOM-TOM)

Liste de prix 0726 fr-FR

Appareils pour chariot élévateur



Benne basculante Type BSK	Catégorie	Prix	Frais de transport	Prix franco
BSK 200, galvanisé à chaud	A	1169,-	128,-	1297,-
Couvercle, galvanisé	A	284,-	26,-	310,-
Jeu de roulettes, polyamide, Capacité de charge 1350 kg / jeux de roulettes	A	192,-	15,-	207,-
Soudé étanche à l'eau et à l'huile	A	121,-	0,-	121,-
Jeu d'autocollants, composé de 5 autocollants avec les symboles suivants : verre, papier, plastique, métal, déchets résiduels	A	29,-	sur demande	sur demande
Benne basculante grillagés Type BSK-G	Catégorie	Prix	Frais de transport	Prix franco
BSK-G 90, peint	A	344,-	98,-	442,-
Couvercle, galvanisé	A	166,-	18,-	184,-
Jeu de roulettes, polyamide, Capacité de charge 1350 kg / jeux de roulettes	A	192,-	15,-	207,-
BSK-G 90, galvanisé à chaud	A	419,-	98,-	517,-
Couvercle, galvanisé	A	166,-	18,-	184,-
Jeu de roulettes, polyamide, Capacité de charge 1350 kg / jeux de roulettes	A	192,-	15,-	207,-
Bac à copeaux Type BSL	Catégorie	Prix	Frais de transport	Prix franco
BSL 30, peint	A	590,-	98,-	688,-
Couvercle, galvanisé	A	69,-	12,-	81,-
Jeu de roulettes, polyamide, Capacité de charge 1350 kg / jeux de roulettes	A	192,-	15,-	207,-
BSL 30, galvanisé à chaud	A	679,-	98,-	777,-
Couvercle, galvanisé	A	69,-	12,-	81,-
Jeu de roulettes, polyamide, Capacité de charge 1350 kg / jeux de roulettes	A	192,-	15,-	207,-
BSL 55, peint	A	726,-	128,-	854,-
Couvercle, galvanisé	A	98,-	15,-	113,-
Jeu de roulettes, polyamide, Capacité de charge 1350 kg / jeux de roulettes	A	192,-	15,-	207,-
BSL 55, galvanisé à chaud	A	852,-	128,-	980,-
Couvercle, galvanisé	A	98,-	15,-	113,-
Jeu de roulettes, polyamide, Capacité de charge 1350 kg / jeux de roulettes	A	192,-	15,-	207,-
BSL 70, peint	A	763,-	128,-	891,-
Couvercle, galvanisé	A	122,-	15,-	137,-
Jeu de roulettes, polyamide, Capacité de charge 1350 kg / jeux de roulettes	A	192,-	15,-	207,-
BSL 70, galvanisé à chaud	A	912,-	128,-	1040,-
Couvercle, galvanisé	A	122,-	15,-	137,-
Jeu de roulettes, polyamide, Capacité de charge 1350 kg / jeux de roulettes	A	192,-	15,-	207,-
BSL 90, peint	A	830,-	128,-	958,-
Couvercle, galvanisé	A	166,-	18,-	184,-
Jeu de roulettes, polyamide, Capacité de charge 1350 kg / jeux de roulettes	A	192,-	15,-	207,-
BSL 90, galvanisé à chaud	A	1004,-	128,-	1132,-
Couvercle, galvanisé	A	166,-	18,-	184,-
Jeu de roulettes, polyamide, Capacité de charge 1350 kg / jeux de roulettes	A	192,-	15,-	207,-
BSL 150, peint	A	1227,-	128,-	1355,-
Couvercle, galvanisé	A	223,-	21,-	244,-
Jeu de roulettes, polyamide, Capacité de charge 1350 kg / jeux de roulettes	A	192,-	15,-	207,-
BSL 150, galvanisé à chaud	A	1490,-	160,-	1650,-
Couvercle, galvanisé	A	223,-	21,-	244,-
Jeu de roulettes, polyamide, Capacité de charge 1350 kg / jeux de roulettes	A	192,-	15,-	207,-

Prix en EURO, hors taxe

Conditions de livraison : en départ usine DE-46354 Südlohn ou DE-38820 Halberstadt, hors emballages

Frais de transport pour une livraison CPT-France (hors DOM-TOM)

Liste de prix 0726 fr-FR

Appareils pour chariot élévateur



Bac à copeaux Type BSL	Catégorie	Prix	Frais de transport	Prix franco
BSL 200, peint	A	1327,-	160,-	1487,-
Couvercle, galvanisé	A	284,-	26,-	310,-
Jeu de roulettes, polyamide, Capacité de charge 1350 kg / jeux de roulettes	A	192,-	15,-	207,-
BSL 200, galvanisé à chaud	A	1792,-	160,-	1952,-
Couvercle, galvanisé	A	284,-	26,-	310,-
Jeu de roulettes, polyamide, Capacité de charge 1350 kg / jeux de roulettes	A	192,-	15,-	207,-
Pelle Type BSM	Catégorie	Prix	Frais de transport	Prix franco
BSM 50, peint	A	1486,-	128,-	1614,-
BSM 75, peint	A	1769,-	160,-	1929,-
BSM 100, peint	A	2219,-	209,-	2428,-
BSM 150, peint	A	2507,-	209,-	2716,-
BSM 200, peint	A	2786,-	284,-	3070,-
BSM 250, peint	A	3433,-	338,-	3771,-
Bac à copeaux Type BSS	Catégorie	Prix	Frais de transport	Prix franco
BSS 30, peint	A	422,-	98,-	520,-
Couvercle, galvanisé	A	69,-	12,-	81,-
Jeu de roulettes, polyamide, Capacité de charge 1350 kg / jeux de roulettes	A	192,-	15,-	207,-
BSS 30, galvanisé à chaud	A	490,-	98,-	588,-
Couvercle, galvanisé	A	69,-	12,-	81,-
Jeu de roulettes, polyamide, Capacité de charge 1350 kg / jeux de roulettes	A	192,-	15,-	207,-
BSS 55, peint	A	523,-	98,-	621,-
Couvercle, galvanisé	A	98,-	15,-	113,-
Jeu de roulettes, polyamide, Capacité de charge 1350 kg / jeux de roulettes	A	192,-	15,-	207,-
BSS 55, galvanisé à chaud	A	648,-	98,-	746,-
Couvercle, galvanisé	A	98,-	15,-	113,-
Jeu de roulettes, polyamide, Capacité de charge 1350 kg / jeux de roulettes	A	192,-	15,-	207,-
BSS 70, peint	A	561,-	98,-	659,-
Couvercle, galvanisé	A	122,-	15,-	137,-
Jeu de roulettes, polyamide, Capacité de charge 1350 kg / jeux de roulettes	A	192,-	15,-	207,-
BSS 70, galvanisé à chaud	A	708,-	128,-	836,-
Couvercle, galvanisé	A	122,-	15,-	137,-
Jeu de roulettes, polyamide, Capacité de charge 1350 kg / jeux de roulettes	A	192,-	15,-	207,-
BSS 90, peint	A	597,-	128,-	725,-
Couvercle, galvanisé	A	166,-	18,-	184,-
Jeu de roulettes, polyamide, Capacité de charge 1350 kg / jeux de roulettes	A	192,-	15,-	207,-
BSS 90, galvanisé à chaud	A	765,-	128,-	893,-
Couvercle, galvanisé	A	166,-	18,-	184,-
Jeu de roulettes, polyamide, Capacité de charge 1350 kg / jeux de roulettes	A	192,-	15,-	207,-
BSS 150, peint	A	907,-	128,-	1035,-
Couvercle, galvanisé	A	223,-	21,-	244,-
Jeu de roulettes, polyamide, Capacité de charge 1350 kg / jeux de roulettes	A	192,-	15,-	207,-
BSS 150, galvanisé à chaud	A	1166,-	128,-	1294,-
Couvercle, galvanisé	A	223,-	21,-	244,-

Prix en EURO, hors taxe

Conditions de livraison : en départ usine DE-46354 Südlohn ou DE-38820 Halberstadt, hors emballages

Frais de transport pour une livraison CPT-France (hors DOM-TOM)

Liste de prix 0726 fr-FR

Appareils pour chariot élévateur



Bac à copeaux Type BSS	Catégorie	Prix	Frais de transport	Prix franco
Jeu de roulettes, polyamide, Capacité de charge 1350 kg / jeux de roulettes	A	192,-	15,-	207,-
BSS 200, peint	A	1024,-	128,-	1152,-
Couvercle, galvanisé	A	284,-	26,-	310,-
Jeu de roulettes, polyamide, Capacité de charge 1350 kg / jeux de roulettes	A	192,-	15,-	207,-
BSS 200, galvanisé à chaud	A	1371,-	160,-	1531,-
Couvercle, galvanisé	A	284,-	26,-	310,-
Jeu de roulettes, polyamide, Capacité de charge 1350 kg / jeux de roulettes	A	192,-	15,-	207,-

Palonniers pour bac basculant Type BST	Catégorie	Prix	Frais de transport	Prix franco
BST 30, peint	A	332,-	98,-	430,-
Support de palonnier Type TS, galvanisé à chaud	A	78,-	8,-	86,-
BST 55, peint	A	354,-	98,-	452,-
Support de palonnier Type TS, galvanisé à chaud	A	78,-	9,-	87,-
BST 70, peint	A	354,-	98,-	452,-
Support de palonnier Type TS, galvanisé à chaud	A	78,-	9,-	87,-
BST 90, peint	A	368,-	98,-	466,-
Support de palonnier Type TS, galvanisé à chaud	A	78,-	9,-	87,-
BST 150, peint	A	551,-	128,-	679,-
Support de palonnier Type TS, galvanisé à chaud	A	78,-	9,-	87,-
BST 200, peint	A	612,-	128,-	740,-
Support de palonnier Type TS, galvanisé à chaud	A	78,-	9,-	87,-

Palonniers pour bac basculant Type BST-H	Catégorie	Prix	Frais de transport	Prix franco
BST-H 30, peint	A	2127,-	128,-	2255,-
Support de palonnier Type TS, galvanisé à chaud	A	78,-	8,-	86,-
BST-H 55, peint	A	2257,-	128,-	2385,-
Support de palonnier Type TS, galvanisé à chaud	A	78,-	8,-	86,-
BST-H 70, peint	A	2257,-	128,-	2385,-
Support de palonnier Type TS, galvanisé à chaud	A	78,-	8,-	86,-
BST-H 90, peint	A	2374,-	128,-	2502,-
Support de palonnier Type TS, galvanisé à chaud	A	78,-	8,-	86,-
BST-H 150, peint	A	2700,-	160,-	2860,-
Support de palonnier Type TS, galvanisé à chaud	A	78,-	9,-	87,-
BST-H 200, peint	A	2972,-	160,-	3132,-
Support de palonnier Type TS, galvanisé à chaud	A	78,-	9,-	87,-

Palonniers pour bac basculant Type BST-U	Catégorie	Prix	Frais de transport	Prix franco
BST-U 30, peint	A	956,-	128,-	1084,-
BST-U 55, peint	A	1020,-	128,-	1148,-
BST-U 70, peint	A	1020,-	128,-	1148,-
BST-U 90, peint	A	1047,-	128,-	1175,-

Traverse de poutre Type BT	Catégorie	Prix	Frais de transport	Prix franco
BT 3001, peint	A	1877,-	209,-	2086,-
Supports de dépose, galvanisé à chaud	A	276,-	98,-	374,-

Prix en EURO, hors taxe

Conditions de livraison : en départ usine DE-46354 Südlohn ou DE-38820 Halberstadt, hors emballages

Frais de transport pour une livraison CPT-France (hors DOM-TOM)

Liste de prix 0726 fr-FR

Appareils pour chariot élévateur



Traverse de poutre Type BT	Catégorie	Prix	Frais de transport	Prix franco
BT 3002, peint	A	2117,-	209,-	2326,-
Supports de dépose, galvanisé à chaud	A	276,-	98,-	374,-
BT 3003, peint	A	2276,-	209,-	2485,-
Supports de dépose, galvanisé à chaud	A	276,-	98,-	374,-
BT 3005, peint	A	2596,-	242,-	2838,-
Supports de dépose, galvanisé à chaud	A	276,-	98,-	374,-
Entonnoir Type BTM	Catégorie	Prix	Frais de transport	Prix franco
BTM, peint	A	2461,-	209,-	2670,-
Entonnoir Type BTS	Catégorie	Prix	Frais de transport	Prix franco
BTS, peint	A	2107,-	209,-	2316,-
Bac Type C	Catégorie	Prix	Frais de transport	Prix franco
C 30, peint	A	422,-	98,-	520,-
C 30, galvanisé à chaud	A	463,-	98,-	561,-
C 80, peint	A	607,-	98,-	705,-
C 80, galvanisé à chaud	A	653,-	98,-	751,-
Bac à copeaux Type CS	Catégorie	Prix	Frais de transport	Prix franco
CS 30, peint	A	486,-	98,-	584,-
CS 30, galvanisé à chaud	A	532,-	98,-	630,-
CS 80, peint	A	717,-	98,-	815,-
CS 80, galvanisé à chaud	A	766,-	128,-	894,-
Pelle Type DGS	Catégorie	Prix	Frais de transport	Prix franco
DGS 500, peint	A	2655,-	160,-	2815,-
DGS 700, peint	A	2685,-	160,-	2845,-
DGS 950, peint	A	2723,-	209,-	2932,-
DGS 1200, peint	A	2924,-	209,-	3133,-
Benne basculante Type DUO	Catégorie	Prix	Frais de transport	Prix franco
DUO, peint	A	1867,-	160,-	2027,-
Couvercle, galvanisé	A	236,-	27,-	263,-
Jeu de roulettes, polyamide, Capacité de charge 1350 kg / jeux de roulettes	A	192,-	15,-	207,-
Jeu d'autocollants, composé de 5 autocollants avec les symboles suivants : verre, papier, plastique, métal, déchets résiduels	A	29,-	sur demande	sur demande
Benne basculante Type EXPO®	Catégorie	Prix	Frais de transport	Prix franco
EXPO 150, peint	A	608,-	98,-	706,-
Couvercle, galvanisé	A	174,-	18,-	192,-
Jeu de roulettes, polyamide, Capacité de charge 1050 kg / jeux de roulettes	A	156,-	15,-	171,-
Soudé étanche à l'eau et à l'huile	A	78,-	0,-	78,-
EXPO 150, galvanisé à chaud	A	717,-	98,-	815,-

Prix en EURO, hors taxe

Conditions de livraison : en départ usine DE-46354 Südlohn ou DE-38820 Halberstadt, hors emballages

Frais de transport pour une livraison CPT-France (hors DOM-TOM)

Liste de prix 0726 fr-FR

Appareils pour chariot élévateur



Benne basculante Type EXPO®	Catégorie	Prix	Frais de transport	Prix franco
Couvercle, galvanisé	A	174,-	18,-	192,-
Jeu de roulettes, polyamide, Capacité de charge 1050 kg / jeux de roulettes	A	156,-	15,-	171,-
Soudé étanche à l'eau et à l'huile	A	78,-	0,-	78,-
EXPO 225, peint	A	662,-	98,-	760,-
Couvercle, galvanisé	A	174,-	18,-	192,-
Jeu de roulettes, polyamide, Capacité de charge 1050 kg / jeux de roulettes	A	156,-	15,-	171,-
Soudé étanche à l'eau et à l'huile	A	78,-	0,-	78,-
EXPO 225, galvanisé à chaud	A	785,-	98,-	883,-
Couvercle, galvanisé	A	174,-	18,-	192,-
Jeu de roulettes, polyamide, Capacité de charge 1050 kg / jeux de roulettes	A	156,-	15,-	171,-
Soudé étanche à l'eau et à l'huile	A	78,-	0,-	78,-
EXPO 275, peint	A	691,-	98,-	789,-
Couvercle, galvanisé	A	174,-	18,-	192,-
Jeu de roulettes, polyamide, Capacité de charge 1050 kg / jeux de roulettes	A	156,-	15,-	171,-
Soudé étanche à l'eau et à l'huile	A	78,-	0,-	78,-
EXPO 275, galvanisé à chaud	A	826,-	98,-	924,-
Couvercle, galvanisé	A	174,-	18,-	192,-
Jeu de roulettes, polyamide, Capacité de charge 1050 kg / jeux de roulettes	A	156,-	15,-	171,-
Soudé étanche à l'eau et à l'huile	A	78,-	0,-	78,-
EXPO 300, peint	A	623,-	128,-	751,-
Couvercle, galvanisé	A	174,-	18,-	192,-
Jeu de roulettes, polyamide, Capacité de charge 1350 kg / jeux de roulettes	A	192,-	15,-	207,-
Soudé étanche à l'eau et à l'huile	A	78,-	0,-	78,-
EXPO 300, galvanisé à chaud	A	798,-	128,-	926,-
Couvercle, galvanisé	A	174,-	18,-	192,-
Jeu de roulettes, polyamide, Capacité de charge 1350 kg / jeux de roulettes	A	192,-	15,-	207,-
Soudé étanche à l'eau et à l'huile	A	78,-	0,-	78,-
EXPO 600, peint	A	733,-	128,-	861,-
Couvercle, galvanisé	A	196,-	22,-	218,-
Jeu de roulettes, polyamide, Capacité de charge 1350 kg / jeux de roulettes	A	192,-	15,-	207,-
Soudé étanche à l'eau et à l'huile	A	78,-	0,-	78,-
EXPO 600, galvanisé à chaud	A	879,-	128,-	1007,-
Couvercle, galvanisé	A	196,-	22,-	218,-
Jeu de roulettes, polyamide, Capacité de charge 1350 kg / jeux de roulettes	A	192,-	15,-	207,-
Soudé étanche à l'eau et à l'huile	A	78,-	0,-	78,-
EXPO 900, peint	A	818,-	128,-	946,-
Couvercle, galvanisé	A	223,-	27,-	250,-
Jeu de roulettes, polyamide, Capacité de charge 1350 kg / jeux de roulettes	A	192,-	15,-	207,-
Soudé étanche à l'eau et à l'huile	A	78,-	0,-	78,-
EXPO 900, galvanisé à chaud	A	964,-	128,-	1092,-
Couvercle, galvanisé	A	223,-	27,-	250,-
Jeu de roulettes, polyamide, Capacité de charge 1350 kg / jeux de roulettes	A	192,-	15,-	207,-
Soudé étanche à l'eau et à l'huile	A	78,-	0,-	78,-
EXPO 1200, peint	A	885,-	160,-	1045,-
Couvercle, galvanisé	A	223,-	26,-	249,-
Jeu de roulettes, polyamide, Capacité de charge 1350 kg / jeux de roulettes	A	192,-	15,-	207,-

Prix en EURO, hors taxe

Conditions de livraison : en départ usine DE-46354 Südlohn ou DE-38820 Halberstadt, hors emballages

Frais de transport pour une livraison CPT-France (hors DOM-TOM)

Liste de prix 0726 fr-FR

Appareils pour chariot élévateur



Benne basculante Type EXPO®	Catégorie	Prix	Frais de transport	Prix franco
Soudé étanche à l'eau et à l'huile	A	121,-	0,-	121,-
EXPO 1200, galvanisé à chaud	A	1042,-	160,-	1202,-
Couvercle, galvanisé	A	223,-	26,-	249,-
Jeu de roulettes, polyamide, Capacité de charge 1350 kg / jeux de roulettes	A	192,-	15,-	207,-
Soudé étanche à l'eau et à l'huile	A	121,-	0,-	121,-
EXPO 1700, peint	A	1202,-	160,-	1362,-
Couvercle, galvanisé	A	276,-	33,-	309,-
Jeu de roulettes, polyamide, Capacité de charge 1350 kg / jeux de roulettes	A	192,-	15,-	207,-
Soudé étanche à l'eau et à l'huile	A	121,-	0,-	121,-
EXPO 1700, galvanisé à chaud	A	1435,-	160,-	1595,-
Couvercle, galvanisé	A	276,-	33,-	309,-
Jeu de roulettes, polyamide, Capacité de charge 1350 kg / jeux de roulettes	A	192,-	15,-	207,-
Soudé étanche à l'eau et à l'huile	A	121,-	0,-	121,-
EXPO 2100, peint	A	1325,-	160,-	1485,-
Couvercle, galvanisé	A	360,-	36,-	396,-
Jeu de roulettes, polyamide, Capacité de charge 1350 kg / jeux de roulettes	A	192,-	15,-	207,-
Soudé étanche à l'eau et à l'huile	A	121,-	0,-	121,-
EXPO 2100, galvanisé à chaud	A	1606,-	160,-	1766,-
Couvercle, galvanisé	A	360,-	36,-	396,-
Jeu de roulettes, polyamide, Capacité de charge 1350 kg / jeux de roulettes	A	192,-	15,-	207,-
Soudé étanche à l'eau et à l'huile	A	121,-	0,-	121,-

Benne basculante à copeaux Type EXPO®-E	Catégorie	Prix	Frais de transport	Prix franco
EXPO-E 150, peint	A	729,-	98,-	827,-
Couvercle, galvanisé	A	174,-	18,-	192,-
Jeu de roulettes, polyamide, Capacité de charge 1050 kg / jeux de roulettes	A	156,-	15,-	171,-
EXPO-E 150, galvanisé à chaud	A	837,-	98,-	935,-
Couvercle, galvanisé	A	174,-	18,-	192,-
Jeu de roulettes, polyamide, Capacité de charge 1050 kg / jeux de roulettes	A	156,-	15,-	171,-
EXPO-E 225, peint	A	782,-	98,-	880,-
Couvercle, galvanisé	A	174,-	18,-	192,-
Jeu de roulettes, polyamide, Capacité de charge 1050 kg / jeux de roulettes	A	156,-	15,-	171,-
EXPO-E 225, galvanisé à chaud	A	907,-	98,-	1005,-
Couvercle, galvanisé	A	174,-	18,-	192,-
Jeu de roulettes, polyamide, Capacité de charge 1050 kg / jeux de roulettes	A	156,-	15,-	171,-
EXPO-E 275, peint	A	812,-	98,-	910,-
Couvercle, galvanisé	A	174,-	18,-	192,-
Jeu de roulettes, polyamide, Capacité de charge 1050 kg / jeux de roulettes	A	156,-	15,-	171,-
EXPO-E 275, galvanisé à chaud	A	944,-	98,-	1042,-
Couvercle, galvanisé	A	174,-	18,-	192,-
Jeu de roulettes, polyamide, Capacité de charge 1050 kg / jeux de roulettes	A	156,-	15,-	171,-
EXPO-E 300, peint	A	744,-	128,-	872,-
Couvercle, galvanisé	A	174,-	18,-	192,-
Jeu de roulettes, polyamide, Capacité de charge 1350 kg / jeux de roulettes	A	192,-	15,-	207,-
EXPO-E 300, galvanisé à chaud	A	919,-	128,-	1047,-
Couvercle, galvanisé	A	174,-	18,-	192,-

Prix en EURO, hors taxe

Conditions de livraison : en départ usine DE-46354 Südlohn ou DE-38820 Halberstadt, hors emballages

Frais de transport pour une livraison CPT-France (hors DOM-TOM)

Liste de prix 0726 fr-FR

Appareils pour chariot élévateur



Benne basculante à copeaux Type EXPO®-E	Catégorie	Prix	Frais de transport	Prix franco
Jeu de roulettes, polyamide, Capacité de charge 1350 kg / jeux de roulettes	A	192,-	15,-	207,-
EXPO-E 600, peint	A	853,-	128,-	981,-
Couvercle, galvanisé	A	196,-	22,-	218,-
Jeu de roulettes, polyamide, Capacité de charge 1350 kg / jeux de roulettes	A	192,-	15,-	207,-
EXPO-E 600, galvanisé à chaud	A	999,-	128,-	1127,-
Couvercle, galvanisé	A	196,-	22,-	218,-
Jeu de roulettes, polyamide, Capacité de charge 1350 kg / jeux de roulettes	A	192,-	15,-	207,-
EXPO-E 900, peint	A	938,-	128,-	1066,-
Couvercle, galvanisé	A	223,-	27,-	250,-
Jeu de roulettes, polyamide, Capacité de charge 1350 kg / jeux de roulettes	A	192,-	15,-	207,-
EXPO-E 900, galvanisé à chaud	A	1085,-	128,-	1213,-
Couvercle, galvanisé	A	223,-	27,-	250,-
Jeu de roulettes, polyamide, Capacité de charge 1350 kg / jeux de roulettes	A	192,-	15,-	207,-
EXPO-E 1200, peint	A	1048,-	160,-	1208,-
Couvercle, galvanisé	A	223,-	26,-	249,-
Jeu de roulettes, polyamide, Capacité de charge 1350 kg / jeux de roulettes	A	192,-	15,-	207,-
EXPO-E 1200, galvanisé à chaud	A	1204,-	160,-	1364,-
Couvercle, galvanisé	A	223,-	26,-	249,-
Jeu de roulettes, polyamide, Capacité de charge 1350 kg / jeux de roulettes	A	192,-	15,-	207,-
EXPO-E 1700, peint	A	1365,-	160,-	1525,-
Couvercle, galvanisé	A	276,-	33,-	309,-
Jeu de roulettes, polyamide, Capacité de charge 1350 kg / jeux de roulettes	A	192,-	15,-	207,-
EXPO-E 1700, galvanisé à chaud	A	1598,-	160,-	1758,-
Couvercle, galvanisé	A	276,-	33,-	309,-
Jeu de roulettes, polyamide, Capacité de charge 1350 kg / jeux de roulettes	A	192,-	15,-	207,-
EXPO-E 2100, peint	A	1488,-	160,-	1648,-
Couvercle, galvanisé	A	360,-	36,-	396,-
Jeu de roulettes, polyamide, Capacité de charge 1350 kg / jeux de roulettes	A	192,-	15,-	207,-
EXPO-E 2100, galvanisé à chaud	A	1768,-	160,-	1928,-
Couvercle, galvanisé	A	360,-	36,-	396,-
Jeu de roulettes, polyamide, Capacité de charge 1350 kg / jeux de roulettes	A	192,-	15,-	207,-
Benne à fond ouvrant Type FB	Catégorie	Prix	Frais de transport	Prix franco
FB 500, peint	A	809,-	128,-	937,-
Couvercle, galvanisé	A	196,-	15,-	211,-
Jeu de roulettes, polyamide, Capacité de charge 1350 kg / jeux de roulettes	A	192,-	15,-	207,-
Parois de centrage, galvanisé	A	116,-	12,-	128,-
FB 500, galvanisé à chaud	A	994,-	128,-	1122,-
Couvercle, galvanisé	A	196,-	15,-	211,-
Jeu de roulettes, polyamide, Capacité de charge 1350 kg / jeux de roulettes	A	192,-	15,-	207,-
Parois de centrage, galvanisé	A	116,-	12,-	128,-
FB 750, peint	A	880,-	128,-	1008,-
Couvercle, galvanisé	A	196,-	15,-	211,-
Jeu de roulettes, polyamide, Capacité de charge 1350 kg / jeux de roulettes	A	192,-	15,-	207,-
Parois de centrage, galvanisé	A	116,-	12,-	128,-
FB 750, galvanisé à chaud	A	1075,-	128,-	1203,-

Prix en EURO, hors taxe

Conditions de livraison : en départ usine DE-46354 Südlohn ou DE-38820 Halberstadt, hors emballages

Frais de transport pour une livraison CPT-France (hors DOM-TOM)

Liste de prix 0726 fr-FR

Appareils pour chariot élévateur



Benne à fond ouvrant Type FB	Catégorie	Prix	Frais de transport	Prix franco
Couvercle, galvanisé	A	196,-	15,-	211,-
Jeu de roulettes, polyamide, Capacité de charge 1350 kg / jeux de roulettes	A	192,-	15,-	207,-
Parois de centrage, galvanisé	A	116,-	12,-	128,-
FB 1000, peint	A	942,-	128,-	1070,-
Couvercle, galvanisé	A	238,-	18,-	256,-
Jeu de roulettes, polyamide, Capacité de charge 1350 kg / jeux de roulettes	A	192,-	15,-	207,-
Parois de centrage, galvanisé	A	116,-	12,-	128,-
FB 1000, galvanisé à chaud	A	1157,-	128,-	1285,-
Couvercle, galvanisé	A	238,-	18,-	256,-
Jeu de roulettes, polyamide, Capacité de charge 1350 kg / jeux de roulettes	A	192,-	15,-	207,-
Parois de centrage, galvanisé	A	116,-	12,-	128,-
FB 1500, peint	A	1105,-	160,-	1265,-
Couvercle, galvanisé	A	351,-	21,-	372,-
Jeu de roulettes, polyamide, Capacité de charge 1350 kg / jeux de roulettes	A	192,-	15,-	207,-
Parois de centrage, galvanisé	A	116,-	12,-	128,-
FB 1500, galvanisé à chaud	A	1392,-	160,-	1552,-
Couvercle, galvanisé	A	351,-	21,-	372,-
Jeu de roulettes, polyamide, Capacité de charge 1350 kg / jeux de roulettes	A	192,-	15,-	207,-
Parois de centrage, galvanisé	A	116,-	12,-	128,-
FB 2000, peint	A	1192,-	160,-	1352,-
Couvercle, galvanisé	A	351,-	21,-	372,-
Jeu de roulettes, polyamide, Capacité de charge 1350 kg / jeux de roulettes	A	192,-	15,-	207,-
Parois de centrage, galvanisé	A	116,-	12,-	128,-
FB 2000, galvanisé à chaud	A	1512,-	160,-	1672,-
Couvercle, galvanisé	A	351,-	21,-	372,-
Jeu de roulettes, polyamide, Capacité de charge 1350 kg / jeux de roulettes	A	192,-	15,-	207,-
Parois de centrage, galvanisé	A	116,-	12,-	128,-
Basculeur de fûts Type FD/L-HK	Catégorie	Prix	Frais de transport	Prix franco
FD/L-HK, peint	B	2324,-	128,-	2452,-
FD/L-HK, galvanisé à chaud	B	2765,-	128,-	2893,-
Basculeur de fûts Type FD/L-K	Catégorie	Prix	Frais de transport	Prix franco
FD/L-K, peint	B	2515,-	128,-	2643,-
FD/L-K, galvanisé à chaud	B	2965,-	128,-	3093,-
Basculeur de fûts Type FD-H	Catégorie	Prix	Frais de transport	Prix franco
FD-H, peint	B	2593,-	98,-	2691,-
FD-H, galvanisé à chaud	B	2828,-	98,-	2926,-
Basculeur de fûts Type FD-HK	Catégorie	Prix	Frais de transport	Prix franco
FD-HK, peint	B	1997,-	98,-	2095,-
FD-HK, galvanisé à chaud	B	2237,-	98,-	2335,-

Prix en EURO, hors taxe

Conditions de livraison : en départ usine DE-46354 Südlohn ou DE-38820 Halberstadt, hors emballages

Frais de transport pour une livraison CPT-France (hors DOM-TOM)

Liste de prix 0726 fr-FR

Appareils pour chariot élévateur



Basculeur de fûts Type FD-K	Catégorie	Prix	Frais de transport	Prix franco
FD-K, peint	B	2188,-	98,-	2286,-
FD-K, galvanisé à chaud	B	2437,-	98,-	2535,-
Basculeur de fûts Type FD-SK	Catégorie	Prix	Frais de transport	Prix franco
FD-SK, peint	B	1997,-	98,-	2095,-
FD-SK, galvanisé à chaud	B	2237,-	98,-	2335,-
Élévateur de fûts Type FH	Catégorie	Prix	Frais de transport	Prix franco
FH-I 120, peint	B	1645,-	98,-	1743,-
FH-I 120, galvanisé à chaud	B	1823,-	98,-	1921,-
FH-I 220, peint	B	1645,-	98,-	1743,-
FH-I 220, galvanisé à chaud	B	1852,-	98,-	1950,-
FH-II 120, peint	B	2402,-	98,-	2500,-
FH-II 120, galvanisé à chaud	B	2673,-	98,-	2771,-
FH-II 220, peint	B	2402,-	98,-	2500,-
FH-II 220, galvanisé à chaud	B	2729,-	98,-	2827,-
Pince à fûts Type FK	Catégorie	Prix	Frais de transport	Prix franco
FK-I, peint	B	1251,-	98,-	1349,-
FK-I, galvanisé à chaud	B	1524,-	98,-	1622,-
FK-II, peint	B	1488,-	128,-	1616,-
FK-II, galvanisé à chaud	B	1882,-	128,-	2010,-
Étau à fût Type FKL	Catégorie	Prix	Frais de transport	Prix franco
FKL, peint	B	480,-	39,-	519,-
Basculeur de fûts Type FLEX-HK	Catégorie	Prix	Frais de transport	Prix franco
FLEX-HK, peint	B	2164,-	98,-	2262,-
Palette à fûts Type RP, galvanisé	B	145,-	39,-	184,-
FLEX-HK, galvanisé à chaud	B	2338,-	98,-	2436,-
Palette à fûts Type RP, galvanisé	B	145,-	39,-	184,-
Basculeur de fûts Type FLEX-K	Catégorie	Prix	Frais de transport	Prix franco
FLEX-K, peint	B	2363,-	98,-	2461,-
Palette à fûts Type RP, galvanisé	B	145,-	39,-	184,-
FLEX-K, galvanisé à chaud	B	2533,-	98,-	2631,-
Palette à fûts Type RP, galvanisé	B	145,-	39,-	184,-
Palonnier à fûts Type FT/M	Catégorie	Prix	Frais de transport	Prix franco
FT/M, galvanisé	B	316,-	39,-	355,-
Palonnier à fûts Type FT/MK	Catégorie	Prix	Frais de transport	Prix franco
FT/MK, galvanisé	B	362,-	39,-	401,-

Prix en EURO, hors taxe

Conditions de livraison : en départ usine DE-46354 Südlohn ou DE-38820 Halberstadt, hors emballages

Frais de transport pour une livraison CPT-France (hors DOM-TOM)

Liste de prix 0726 fr-FR

Appareils pour chariot élévateur



Retourneur de fûts Type FW	Catégorie	Prix	Frais de transport	Prix franco
FW-I, peint	B	1389,-	128,-	1517,-
FW-I, galvanisé à chaud	B	1803,-	128,-	1931,-
FW-II, peint	B	1945,-	128,-	2073,-
FW-II, galvanisé à chaud	B	2533,-	128,-	2661,-
Retourneur de fûts Type FWZ	Catégorie	Prix	Frais de transport	Prix franco
FWZ-60, peint	B	1355,-	98,-	1453,-
FWZ-60, galvanisé	B	1335,-	98,-	1433,-
FWZ-200, peint	B	1397,-	98,-	1495,-
FWZ-200, galvanisé	B	1376,-	98,-	1474,-
Rallonge de fourches Type GG	Catégorie	Prix	Frais de transport	Prix franco
GG 80/40 (longueur 1600), peint	A	541,-	98,-	639,-
GG 80/40 (longueur 1800), peint	A	570,-	98,-	668,-
GG 80/40 (longueur 2000), peint	A	601,-	98,-	699,-
GG 100/40 (longueur 1600), peint	A	541,-	98,-	639,-
GG 100/40 (longueur 1800), peint	A	570,-	98,-	668,-
GG 100/40 (longueur 2000), peint	A	601,-	98,-	699,-
GG 100/45 (longueur 1600), peint	A	541,-	98,-	639,-
GG 100/45 (longueur 1800), peint	A	570,-	98,-	668,-
GG 100/45 (longueur 2000), peint	A	601,-	98,-	699,-
GG 100/50 (longueur 1600), peint	A	541,-	98,-	639,-
GG 100/50 (longueur 1800), peint	A	570,-	98,-	668,-
GG 100/50 (longueur 2000), peint	A	601,-	128,-	729,-
GG 120/40 (longueur 1600), peint	A	570,-	98,-	668,-
GG 120/40 (longueur 1800), peint	A	601,-	128,-	729,-
GG 120/40 (longueur 2000), peint	A	645,-	128,-	773,-
GG 120/50 (longueur 1600), peint	A	570,-	98,-	668,-
GG 120/50 (longueur 1800), peint	A	601,-	128,-	729,-
GG 120/50 (longueur 2000), peint	A	645,-	128,-	773,-
GG 125/45 (longueur 1600), peint	A	570,-	98,-	668,-
GG 125/45 (longueur 1800), peint	A	601,-	128,-	729,-
GG 125/45 (longueur 2000), peint	A	645,-	128,-	773,-
GG 125/50 (longueur 1600), peint	A	570,-	98,-	668,-
GG 125/50 (longueur 1800), peint	A	601,-	128,-	729,-
GG 125/50 (longueur 2000), peint	A	645,-	128,-	773,-
GG 150/50 (longueur 1600), peint	A	634,-	128,-	762,-
GG 150/50 (longueur 1800), peint	A	680,-	128,-	808,-
GG 150/50 (longueur 2000), peint	A	713,-	128,-	841,-
GG 150/70 (longueur 1600), peint	A	634,-	128,-	762,-
GG 150/70 (longueur 1800), peint	A	680,-	128,-	808,-
GG 150/70 (longueur 2000), peint	A	713,-	128,-	841,-
Rallonge de fourches Type GO	Catégorie	Prix	Frais de transport	Prix franco
GO 80/40 (longueur 1600), peint	A	390,-	98,-	488,-

Prix en EURO, hors taxe

Conditions de livraison : en départ usine DE-46354 Südlohn ou DE-38820 Halberstadt, hors emballages

Frais de transport pour une livraison CPT-France (hors DOM-TOM)

Liste de prix 0726 fr-FR

Appareils pour chariot élévateur



Rallonge de fourches Type GO	Catégorie	Prix	Frais de transport	Prix franco
GO 80/40 (longueur 1800), peint	A	396,-	98,-	494,-
GO 80/40 (longueur 2000), peint	A	411,-	98,-	509,-
GO 100/40 (longueur 1600), peint	A	390,-	98,-	488,-
GO 100/40 (longueur 1800), peint	A	396,-	98,-	494,-
GO 100/40 (longueur 2000), peint	A	411,-	98,-	509,-
GO 100/45 (longueur 1600), peint	A	390,-	98,-	488,-
GO 100/45 (longueur 1800), peint	A	396,-	98,-	494,-
GO 100/45 (longueur 2000), peint	A	411,-	98,-	509,-
GO 100/50 (longueur 1600), peint	A	390,-	98,-	488,-
GO 100/50 (longueur 1800), peint	A	396,-	98,-	494,-
GO 100/50 (longueur 2000), peint	A	411,-	98,-	509,-
GO 120/40 (longueur 1600), peint	A	396,-	98,-	494,-
GO 120/40 (longueur 1800), peint	A	418,-	98,-	516,-
GO 120/40 (longueur 2000), peint	A	435,-	98,-	533,-
GO 120/50 (longueur 1600), peint	A	396,-	98,-	494,-
GO 120/50 (longueur 1800), peint	A	418,-	98,-	516,-
GO 120/50 (longueur 2000), peint	A	435,-	98,-	533,-
GO 125/45 (longueur 1600), peint	A	396,-	98,-	494,-
GO 125/45 (longueur 1800), peint	A	418,-	98,-	516,-
GO 125/45 (longueur 2000), peint	A	435,-	98,-	533,-
GO 125/50 (longueur 1600), peint	A	396,-	98,-	494,-
GO 125/50 (longueur 1800), peint	A	418,-	98,-	516,-
GO 125/50 (longueur 2000), peint	A	435,-	98,-	533,-
GO 150/50 (longueur 1600), peint	A	475,-	98,-	573,-
GO 150/50 (longueur 1800), peint	A	516,-	98,-	614,-
GO 150/50 (longueur 2000), peint	A	555,-	98,-	653,-
GO 150/70 (longueur 1600), peint	A	475,-	98,-	573,-
GO 150/70 (longueur 1800), peint	A	516,-	98,-	614,-
GO 150/70 (longueur 2000), peint	A	555,-	98,-	653,-

Benne basculante Type GU	Catégorie	Prix	Frais de transport	Prix franco
GU 300, peint	A	655,-	128,-	783,-
Couvercle, galvanisé	A	98,-	18,-	116,-
Jeu de roulettes, polyamide, Capacité de charge 1350 kg / jeux de roulettes	A	192,-	15,-	207,-
Soudé étanche à l'eau et à l'huile	A	78,-	0,-	78,-
Oeillets pour levage par grue	A	106,-	8,-	114,-
Pieds d'appui, hauteur de passage 100 mm	A	70,-	8,-	78,-
GU 300, galvanisé à chaud	A	866,-	128,-	994,-
Couvercle, galvanisé	A	98,-	18,-	116,-
Jeu de roulettes, polyamide, Capacité de charge 1350 kg / jeux de roulettes	A	192,-	15,-	207,-
Soudé étanche à l'eau et à l'huile	A	78,-	0,-	78,-
Oeillets pour levage par grue	A	106,-	8,-	114,-
Pieds d'appui, hauteur de passage 100 mm	A	70,-	8,-	78,-
GU 500, peint	A	891,-	128,-	1019,-
Couvercle, galvanisé	A	98,-	18,-	116,-
Jeu de roulettes, polyamide, Capacité de charge 1350 kg / jeux de roulettes	A	192,-	15,-	207,-

Prix en EURO, hors taxe

Conditions de livraison : en départ usine DE-46354 Südlohn ou DE-38820 Halberstadt, hors emballages

Frais de transport pour une livraison CPT-France (hors DOM-TOM)

Liste de prix 0726 fr-FR

Appareils pour chariot élévateur



Benne basculante Type GU	Catégorie	Prix	Frais de transport	Prix franco
Soudé étanche à l'eau et à l'huile	A	78,-	0,-	78,-
Frein de basculement réglable	A	464,-	10,-	474,-
Oeillets pour levage par grue	A	106,-	8,-	114,-
Pieds d'appui, hauteur de passage 100 mm	A	70,-	8,-	78,-
GU 500, galvanisé à chaud	A	1160,-	128,-	1288,-
Couvercle, galvanisé	A	98,-	18,-	116,-
Jeu de roulettes, polyamide, Capacité de charge 1350 kg / jeux de roulettes	A	192,-	15,-	207,-
Soudé étanche à l'eau et à l'huile	A	78,-	0,-	78,-
Frein de basculement réglable	A	464,-	10,-	474,-
Oeillets pour levage par grue	A	106,-	8,-	114,-
Pieds d'appui, hauteur de passage 100 mm	A	70,-	8,-	78,-
GU 750, peint	A	1052,-	128,-	1180,-
Couvercle, galvanisé	A	139,-	26,-	165,-
Jeu de roulettes, polyamide, Capacité de charge 1350 kg / jeux de roulettes	A	192,-	15,-	207,-
Soudé étanche à l'eau et à l'huile	A	78,-	0,-	78,-
Frein de basculement réglable	A	464,-	10,-	474,-
Oeillets pour levage par grue	A	106,-	8,-	114,-
Pieds d'appui, hauteur de passage 100 mm	A	70,-	8,-	78,-
GU 750, galvanisé à chaud	A	1371,-	128,-	1499,-
Couvercle, galvanisé	A	139,-	26,-	165,-
Jeu de roulettes, polyamide, Capacité de charge 1350 kg / jeux de roulettes	A	192,-	15,-	207,-
Soudé étanche à l'eau et à l'huile	A	78,-	0,-	78,-
Frein de basculement réglable	A	464,-	10,-	474,-
Oeillets pour levage par grue	A	106,-	8,-	114,-
Pieds d'appui, hauteur de passage 100 mm	A	70,-	8,-	78,-
GU 1000, peint	A	1163,-	128,-	1291,-
Couvercle, galvanisé	A	192,-	27,-	219,-
Jeu de roulettes, polyamide, Capacité de charge 1350 kg / jeux de roulettes	A	192,-	15,-	207,-
Soudé étanche à l'eau et à l'huile	A	121,-	0,-	121,-
Frein de basculement réglable	A	464,-	10,-	474,-
Oeillets pour levage par grue	A	106,-	8,-	114,-
Pieds d'appui, hauteur de passage 100 mm	A	70,-	8,-	78,-
GU 1000, galvanisé à chaud	A	1647,-	160,-	1807,-
Couvercle, galvanisé	A	192,-	27,-	219,-
Jeu de roulettes, polyamide, Capacité de charge 1350 kg / jeux de roulettes	A	192,-	15,-	207,-
Soudé étanche à l'eau et à l'huile	A	121,-	0,-	121,-
Frein de basculement réglable	A	464,-	10,-	474,-
Oeillets pour levage par grue	A	106,-	8,-	114,-
Pieds d'appui, hauteur de passage 100 mm	A	70,-	8,-	78,-
GU 1500, peint	A	1357,-	160,-	1517,-
Couvercle, galvanisé	A	192,-	27,-	219,-
Jeu de roulettes, polyamide, Capacité de charge 1350 kg / jeux de roulettes	A	192,-	15,-	207,-
Soudé étanche à l'eau et à l'huile	A	121,-	0,-	121,-
Frein de basculement réglable	A	464,-	10,-	474,-
Oeillets pour levage par grue	A	106,-	8,-	114,-
Pieds d'appui, hauteur de passage 100 mm	A	70,-	8,-	78,-

Prix en EURO, hors taxe

Conditions de livraison : en départ usine DE-46354 Südlohn ou DE-38820 Halberstadt, hors emballages

Frais de transport pour une livraison CPT-France (hors DOM-TOM)

Liste de prix 0726 fr-FR

Appareils pour chariot élévateur



Benne basculante Type GU	Catégorie	Prix	Frais de transport	Prix franco
GU 1500, galvanisé à chaud	A	1769,-	160,-	1929,-
Couvercle, galvanisé	A	192,-	27,-	219,-
Jeu de roulettes, polyamide, Capacité de charge 1350 kg / jeux de roulettes	A	192,-	15,-	207,-
Soudé étanche à l'eau et à l'huile	A	121,-	0,-	121,-
Frein de basculement réglable	A	464,-	10,-	474,-
Oeillets pour levage par grue	A	106,-	8,-	114,-
Pieds d'appui, hauteur de passage 100 mm	A	70,-	8,-	78,-
GU 2000, peint	A	1675,-	160,-	1835,-
Couvercle, galvanisé	A	226,-	32,-	258,-
Jeu de roulettes, polyamide, Capacité de charge 1350 kg / jeux de roulettes	A	192,-	15,-	207,-
Soudé étanche à l'eau et à l'huile	A	121,-	0,-	121,-
Frein de basculement réglable	A	464,-	10,-	474,-
Oeillets pour levage par grue	A	106,-	8,-	114,-
Pieds d'appui, hauteur de passage 100 mm	A	70,-	8,-	78,-
GU 2000, galvanisé à chaud	A	2200,-	160,-	2360,-
Couvercle, galvanisé	A	226,-	32,-	258,-
Jeu de roulettes, polyamide, Capacité de charge 1350 kg / jeux de roulettes	A	192,-	15,-	207,-
Soudé étanche à l'eau et à l'huile	A	121,-	0,-	121,-
Frein de basculement réglable	A	464,-	10,-	474,-
Oeillets pour levage par grue	A	106,-	8,-	114,-
Pieds d'appui, hauteur de passage 100 mm	A	70,-	8,-	78,-
Benne basculante à copeaux Type GU-E	Catégorie	Prix	Frais de transport	Prix franco
GU-E 300, peint	A	775,-	128,-	903,-
Couvercle, galvanisé	A	98,-	18,-	116,-
Jeu de roulettes, polyamide, Capacité de charge 1350 kg / jeux de roulettes	A	192,-	15,-	207,-
Oeillets pour levage par grue	A	106,-	8,-	114,-
Pieds d'appui, hauteur de passage 100 mm	A	70,-	8,-	78,-
GU-E 300, galvanisé à chaud	A	986,-	128,-	1114,-
Couvercle, galvanisé	A	98,-	18,-	116,-
Jeu de roulettes, polyamide, Capacité de charge 1350 kg / jeux de roulettes	A	192,-	15,-	207,-
Oeillets pour levage par grue	A	106,-	8,-	114,-
Pieds d'appui, hauteur de passage 100 mm	A	70,-	8,-	78,-
GU-E 500, peint	A	1012,-	128,-	1140,-
Couvercle, galvanisé	A	98,-	18,-	116,-
Jeu de roulettes, polyamide, Capacité de charge 1350 kg / jeux de roulettes	A	192,-	15,-	207,-
Frein de basculement réglable	A	464,-	10,-	474,-
Oeillets pour levage par grue	A	106,-	8,-	114,-
Pieds d'appui, hauteur de passage 100 mm	A	70,-	8,-	78,-
GU-E 500, galvanisé à chaud	A	1280,-	128,-	1408,-
Couvercle, galvanisé	A	98,-	18,-	116,-
Jeu de roulettes, polyamide, Capacité de charge 1350 kg / jeux de roulettes	A	192,-	15,-	207,-
Frein de basculement réglable	A	464,-	10,-	474,-
Oeillets pour levage par grue	A	106,-	8,-	114,-
Pieds d'appui, hauteur de passage 100 mm	A	70,-	8,-	78,-
GU-E 750, peint	A	1172,-	128,-	1300,-

Prix en EURO, hors taxe

Conditions de livraison : en départ usine DE-46354 Südlohn ou DE-38820 Halberstadt, hors emballages

Frais de transport pour une livraison CPT-France (hors DOM-TOM)

Liste de prix 0726 fr-FR

Appareils pour chariot élévateur



Benne basculante à copeaux Type GU-E	Catégorie	Prix	Frais de transport	Prix franco
Couvercle, galvanisé	A	139,-	26,-	165,-
Jeu de roulettes, polyamide, Capacité de charge 1350 kg / jeux de roulettes	A	192,-	15,-	207,-
Frein de basculement réglable	A	464,-	10,-	474,-
Oeillets pour levage par grue	A	106,-	8,-	114,-
Pieds d'appui, hauteur de passage 100 mm	A	70,-	8,-	78,-
GU-E 750, galvanisé à chaud	A	1491,-	128,-	1619,-
Couvercle, galvanisé	A	139,-	26,-	165,-
Jeu de roulettes, polyamide, Capacité de charge 1350 kg / jeux de roulettes	A	192,-	15,-	207,-
Frein de basculement réglable	A	464,-	10,-	474,-
Oeillets pour levage par grue	A	106,-	8,-	114,-
Pieds d'appui, hauteur de passage 100 mm	A	70,-	8,-	78,-
GU-E 1000, peint	A	1325,-	128,-	1453,-
Couvercle, galvanisé	A	192,-	27,-	219,-
Jeu de roulettes, polyamide, Capacité de charge 1350 kg / jeux de roulettes	A	192,-	15,-	207,-
Frein de basculement réglable	A	464,-	10,-	474,-
Oeillets pour levage par grue	A	106,-	8,-	114,-
Pieds d'appui, hauteur de passage 100 mm	A	70,-	8,-	78,-
GU-E 1000, galvanisé à chaud	A	1810,-	160,-	1970,-
Couvercle, galvanisé	A	192,-	27,-	219,-
Jeu de roulettes, polyamide, Capacité de charge 1350 kg / jeux de roulettes	A	192,-	15,-	207,-
Frein de basculement réglable	A	464,-	10,-	474,-
Oeillets pour levage par grue	A	106,-	8,-	114,-
Pieds d'appui, hauteur de passage 100 mm	A	70,-	8,-	78,-
GU-E 1500, peint	A	1520,-	160,-	1680,-
Couvercle, galvanisé	A	192,-	27,-	219,-
Jeu de roulettes, polyamide, Capacité de charge 1350 kg / jeux de roulettes	A	192,-	15,-	207,-
Frein de basculement réglable	A	464,-	10,-	474,-
Oeillets pour levage par grue	A	106,-	8,-	114,-
Pieds d'appui, hauteur de passage 100 mm	A	70,-	8,-	78,-
GU-E 1500, galvanisé à chaud	A	1932,-	160,-	2092,-
Couvercle, galvanisé	A	192,-	27,-	219,-
Jeu de roulettes, polyamide, Capacité de charge 1350 kg / jeux de roulettes	A	192,-	15,-	207,-
Frein de basculement réglable	A	464,-	10,-	474,-
Oeillets pour levage par grue	A	106,-	8,-	114,-
Pieds d'appui, hauteur de passage 100 mm	A	70,-	8,-	78,-
GU-E 2000, peint	A	1838,-	160,-	1998,-
Couvercle, galvanisé	A	226,-	32,-	258,-
Jeu de roulettes, polyamide, Capacité de charge 1350 kg / jeux de roulettes	A	192,-	15,-	207,-
Frein de basculement réglable	A	464,-	10,-	474,-
Oeillets pour levage par grue	A	106,-	8,-	114,-
Pieds d'appui, hauteur de passage 100 mm	A	70,-	8,-	78,-
GU-E 2000, galvanisé à chaud	A	2362,-	160,-	2522,-
Couvercle, galvanisé	A	226,-	32,-	258,-
Jeu de roulettes, polyamide, Capacité de charge 1350 kg / jeux de roulettes	A	192,-	15,-	207,-
Frein de basculement réglable	A	464,-	10,-	474,-
Oeillets pour levage par grue	A	106,-	8,-	114,-

Prix en EURO, hors taxe

Conditions de livraison : en départ usine DE-46354 Südlohn ou DE-38820 Halberstadt, hors emballages

Frais de transport pour une livraison CPT-France (hors DOM-TOM)

Liste de prix 0726 fr-FR

Appareils pour chariot élévateur



Benne basculante à copeaux Type GU-E	Catégorie	Prix	Frais de transport	Prix franco
Pieds d'appui, hauteur de passage 100 mm	A	70,-	8,-	78,-
Benne basculante Type GU-RZ	Catégorie	Prix	Frais de transport	Prix franco
GU-RZ 30, peint	A	699,-	128,-	827,-
Couvercle, galvanisé	A	95,-	18,-	113,-
GU-RZ 30, galvanisé à chaud	A	779,-	128,-	907,-
Couvercle, galvanisé	A	95,-	18,-	113,-
GU-RZ 55, peint	A	931,-	128,-	1059,-
Couvercle, galvanisé	A	95,-	18,-	113,-
GU-RZ 55, galvanisé à chaud	A	1026,-	128,-	1154,-
Couvercle, galvanisé	A	95,-	18,-	113,-
Protection bout de fourches Type GZS	Catégorie	Prix	Frais de transport	Prix franco
GZS, peint	F	179,-	39,-	218,-
Benne à fond ouvrant Type HKB	Catégorie	Prix	Frais de transport	Prix franco
HKB 60, peint	A	1078,-	128,-	1206,-
HKB 70, peint	A	1140,-	128,-	1268,-
HKB 90, peint	A	1417,-	128,-	1545,-
Pelle Type HVR	Catégorie	Prix	Frais de transport	Prix franco
HVR 50, peint	A	3393,-	160,-	3553,-
HVR 75, peint	A	3976,-	209,-	4185,-
HVR 80 L, peint	A	4095,-	209,-	4304,-
HVR 100, peint	A	5033,-	284,-	5317,-
HVR 150, peint	A	6432,-	284,-	6716,-
Kippomat Type KG-A	Catégorie	Prix	Frais de transport	Prix franco
KG-A, galvanisé à chaud	A	3218,-	160,-	3378,-
Kippomat Type KG-B	Catégorie	Prix	Frais de transport	Prix franco
KG-B, galvanisé à chaud	A	3137,-	160,-	3297,-
Kippomat Type KG-C	Catégorie	Prix	Frais de transport	Prix franco
KG-C, galvanisé à chaud	A	2081,-	128,-	2209,-
Benne basculante Type KK	Catégorie	Prix	Frais de transport	Prix franco
KK 250, peint	E	484,-	98,-	582,-
Couvercle, galvanisé	E	136,-	15,-	151,-
Jeu de roulettes, polyamide, Capacité de charge 1050 kg / jeux de roulettes	A	136,-	15,-	151,-
Jeu de roulettes, caoutchouc, Capacité de charge 615 kg / jeux de roulettes	E	103,-	15,-	118,-
KK 250, galvanisé à chaud	E	534,-	98,-	632,-
Couvercle, galvanisé	E	136,-	15,-	151,-
Jeu de roulettes, polyamide, Capacité de charge 1050 kg / jeux de roulettes	A	136,-	15,-	151,-

Prix en EURO, hors taxe

Conditions de livraison : en départ usine DE-46354 Südlohn ou DE-38820 Halberstadt, hors emballages

Frais de transport pour une livraison CPT-France (hors DOM-TOM)

Liste de prix 0726 fr-FR

Appareils pour chariot élévateur



Benne basculante Type KK	Catégorie	Prix	Frais de transport	Prix franco
Jeu de roulettes, caoutchouc, Capacité de charge 615 kg / jeux de roulettes	E	103,-	15,-	118,-
KK 400, peint	E	551,-	98,-	649,-
Couvercle, galvanisé	E	156,-	16,-	172,-
Jeu de roulettes, polyamide, Capacité de charge 1050 kg / jeux de roulettes	A	136,-	15,-	151,-
Jeu de roulettes, caoutchouc, Capacité de charge 615 kg / jeux de roulettes	E	103,-	15,-	118,-
KK 400, galvanisé à chaud	E	600,-	98,-	698,-
Couvercle, galvanisé	E	156,-	16,-	172,-
Jeu de roulettes, polyamide, Capacité de charge 1050 kg / jeux de roulettes	A	136,-	15,-	151,-
Jeu de roulettes, caoutchouc, Capacité de charge 615 kg / jeux de roulettes	E	103,-	15,-	118,-
KK 600, peint	E	764,-	128,-	892,-
Couvercle, galvanisé	E	173,-	20,-	193,-
Jeu de roulettes, polyamide, Capacité de charge 1050 kg / jeux de roulettes	A	136,-	15,-	151,-
Jeu de roulettes, caoutchouc, Capacité de charge 615 kg / jeux de roulettes	E	103,-	15,-	118,-
KK 600, galvanisé à chaud	E	865,-	128,-	993,-
Jeu de roulettes, caoutchouc, Capacité de charge 615 kg / jeux de roulettes	E	103,-	15,-	118,-
Couvercle, galvanisé	E	173,-	20,-	193,-
Jeu de roulettes, polyamide, Capacité de charge 1050 kg / jeux de roulettes	A	136,-	15,-	151,-
KK 800, peint	E	823,-	128,-	951,-
Couvercle, galvanisé	E	181,-	21,-	202,-
Jeu de roulettes, polyamide, Capacité de charge 1050 kg / jeux de roulettes	A	136,-	15,-	151,-
Jeu de roulettes, caoutchouc, Capacité de charge 615 kg / jeux de roulettes	E	103,-	15,-	118,-
KK 800, galvanisé à chaud	E	930,-	128,-	1058,-
Couvercle, galvanisé	E	181,-	21,-	202,-
Jeu de roulettes, polyamide, Capacité de charge 1050 kg / jeux de roulettes	A	136,-	15,-	151,-
Jeu de roulettes, caoutchouc, Capacité de charge 615 kg / jeux de roulettes	E	103,-	15,-	118,-
KK 1000, peint	E	881,-	128,-	1009,-
Couvercle, galvanisé	E	193,-	22,-	215,-
Jeu de roulettes, polyamide, Capacité de charge 1050 kg / jeux de roulettes	A	136,-	15,-	151,-
Jeu de roulettes, caoutchouc, Capacité de charge 615 kg / jeux de roulettes	E	103,-	15,-	118,-
KK 1000, galvanisé à chaud	E	1014,-	128,-	1142,-
Couvercle, galvanisé	E	193,-	22,-	215,-
Jeu de roulettes, polyamide, Capacité de charge 1050 kg / jeux de roulettes	A	136,-	15,-	151,-
Jeu de roulettes, caoutchouc, Capacité de charge 615 kg / jeux de roulettes	E	103,-	15,-	118,-

Kippomat Type KM	Catégorie	Prix	Frais de transport	Prix franco
KM, galvanisé à chaud	A	3218,-	128,-	3346,-

Chariot basculant Type KN	Catégorie	Prix	Frais de transport	Prix franco
KN 250, peint	E	484,-	98,-	582,-
Couvercle, galvanisé	E	136,-	15,-	151,-
Jeu de roulettes, polyamide, Capacité de charge 1050 kg / jeux de roulettes	A	136,-	15,-	151,-
Jeu de roulettes, caoutchouc, Capacité de charge 615 kg / jeux de roulettes	E	103,-	15,-	118,-
KN 250, galvanisé à chaud	E	534,-	98,-	632,-
Couvercle, galvanisé	E	136,-	15,-	151,-
Jeu de roulettes, polyamide, Capacité de charge 1050 kg / jeux de roulettes	A	136,-	15,-	151,-

Prix en EURO, hors taxe

Conditions de livraison : en départ usine DE-46354 Südlohn ou DE-38820 Halberstadt, hors emballages

Frais de transport pour une livraison CPT-France (hors DOM-TOM)

Liste de prix 0726 fr-FR

Appareils pour chariot élévateur



Chariot basculant Type KN	Catégorie	Prix	Frais de transport	Prix franco
Jeu de roulettes, caoutchouc, Capacité de charge 615 kg / jeux de roulettes	E	103,-	15,-	118,-
KN 400, peint	E	551,-	98,-	649,-
Couvercle, galvanisé	E	156,-	16,-	172,-
Jeu de roulettes, polyamide, Capacité de charge 1050 kg / jeux de roulettes	A	136,-	15,-	151,-
Jeu de roulettes, caoutchouc, Capacité de charge 615 kg / jeux de roulettes	E	103,-	15,-	118,-
KN 400, galvanisé à chaud	E	600,-	98,-	698,-
Couvercle, galvanisé	E	156,-	16,-	172,-
Jeu de roulettes, polyamide, Capacité de charge 1050 kg / jeux de roulettes	A	136,-	15,-	151,-
Jeu de roulettes, caoutchouc, Capacité de charge 615 kg / jeux de roulettes	E	103,-	15,-	118,-

Benne basculante Type KS	Catégorie	Prix	Frais de transport	Prix franco
KS 400, peint	E	900,-	128,-	1028,-
KS 550, peint	E	964,-	128,-	1092,-
KS 700, peint	E	1024,-	128,-	1152,-

Chargeur télescopique Type KT	Catégorie	Prix	Frais de transport	Prix franco
KT 2,5, peint	A	1448,-	128,-	1576,-
KT 2,5, galvanisé à chaud	A	1763,-	160,-	1923,-
KT 5,0, peint	A	1798,-	160,-	1958,-
KT 5,0, galvanisé à chaud	A	2242,-	160,-	2402,-

Chargeur télescopique Type KTH	Catégorie	Prix	Frais de transport	Prix franco
KTH 2,5, peint	A	1748,-	160,-	1908,-
KTH 2,5, galvanisé à chaud	A	2068,-	160,-	2228,-
KTH 5,0, peint	A	2012,-	160,-	2172,-
KTH 5,0, galvanisé à chaud	A	2373,-	160,-	2533,-

Chargeur télescopique Type KTH-K	Catégorie	Prix	Frais de transport	Prix franco
KTH-K 2,5, peint	A	1606,-	128,-	1734,-
KTH-K 2,5, galvanisé à chaud	A	1943,-	128,-	2071,-
KTH-K 5,0, peint	A	1852,-	128,-	1980,-
KTH-K 5,0, galvanisé à chaud	A	2232,-	160,-	2392,-

Chargeur télescopique Type KT-K	Catégorie	Prix	Frais de transport	Prix franco
KT-K 2,5, peint	A	1291,-	128,-	1419,-
KT-K 2,5, galvanisé à chaud	A	1622,-	128,-	1750,-
KT-K 5,0, peint	A	1625,-	128,-	1753,-
KT-K 5,0, galvanisé à chaud	A	2092,-	128,-	2220,-

Chariot basculant Type KW-ET	Catégorie	Prix	Frais de transport	Prix franco
KW-ET 250, peint	E	588,-	98,-	686,-
Couvercle, galvanisé	E	136,-	15,-	151,-
KW-ET 250, galvanisé à chaud	E	900,-	98,-	998,-
Couvercle, galvanisé	E	136,-	15,-	151,-
KW-ET 400, peint	E	648,-	98,-	746,-

Prix en EURO, hors taxe

Conditions de livraison : en départ usine DE-46354 Südlohn ou DE-38820 Halberstadt, hors emballages

Frais de transport pour une livraison CPT-France (hors DOM-TOM)

Liste de prix 0726 fr-FR

Appareils pour chariot élévateur



Chariot basculant Type KW-ET	Catégorie	Prix	Frais de transport	Prix franco
Couvercle, galvanisé	E	156,-	16,-	172,-
KW-ET 400, galvanisé à chaud	E	998,-	98,-	1096,-
Couvercle, galvanisé	E	156,-	16,-	172,-
KW-ET 600, peint	E	808,-	128,-	936,-
Couvercle, galvanisé	E	173,-	20,-	193,-
KW-ET 600, galvanisé à chaud	E	1166,-	128,-	1294,-
Couvercle, galvanisé	E	173,-	20,-	193,-
KW-ET 1000, peint	E	997,-	128,-	1125,-
Couvercle, galvanisé	E	193,-	22,-	215,-
KW-ET 1000, galvanisé à chaud	E	1591,-	128,-	1719,-
Couvercle, galvanisé	E	193,-	22,-	215,-

Potence de levage Type LA	Catégorie	Prix	Frais de transport	Prix franco
LA 1600-1,0, peint	A	542,-	98,-	640,-
LA 1600-1,0, galvanisé à chaud	A	581,-	98,-	679,-
LA 1600-2,5, peint	A	786,-	98,-	884,-
LA 1600-2,5, galvanisé à chaud	A	927,-	98,-	1025,-
LA 1600-5,0, peint	A	1133,-	128,-	1261,-
LA 1600-5,0, galvanisé à chaud	A	1325,-	128,-	1453,-
LA 2400-1,0, peint	A	569,-	98,-	667,-
LA 2400-1,0, galvanisé à chaud	A	632,-	98,-	730,-
LA 2400-2,5, peint	A	877,-	128,-	1005,-
LA 2400-2,5, galvanisé à chaud	A	1017,-	128,-	1145,-
LA 2400-5,0, peint	A	1250,-	128,-	1378,-
LA 2400-5,0, galvanisé à chaud	A	1480,-	128,-	1608,-
LA 25-1,0, peint	A	632,-	98,-	730,-
LA 25-1,0, galvanisé à chaud	A	683,-	98,-	781,-

Potence de levage Type LAT	Catégorie	Prix	Frais de transport	Prix franco
LAT 25-1,0, peint	A	766,-	98,-	864,-
LAT 25-1,0, galvanisé à chaud	A	838,-	98,-	936,-

Grappin articulé Type LG	Catégorie	Prix	Frais de transport	Prix franco
LG 60, peint	B	245,-	39,-	284,-
LG 60, galvanisé	B	223,-	39,-	262,-
LG 200, peint	B	245,-	39,-	284,-
LG 200, galvanisé	B	223,-	39,-	262,-

Palette basculante pour matériaux longs Type LGK	Catégorie	Prix	Frais de transport	Prix franco
LGK, peint	A	1376,-	128,-	1504,-
Jeu de roulettes, polyamide, Capacité de charge 1350 kg / jeux de roulettes	A	192,-	15,-	207,-
LGK, galvanisé à chaud	A	1676,-	128,-	1804,-
Jeu de roulettes, polyamide, Capacité de charge 1350 kg / jeux de roulettes	A	192,-	15,-	207,-

Prix en EURO, hors taxe

Conditions de livraison : en départ usine DE-46354 Südlohn ou DE-38820 Halberstadt, hors emballages

Frais de transport pour une livraison CPT-France (hors DOM-TOM)

Liste de prix 0726 fr-FR

Appareils pour chariot élévateur



Elargisseur de fourches Type LGT	Catégorie	Prix	Frais de transport	Prix franco
LGT 1,5, peint	A	1929,-	160,-	2089,-
LGT 1,5, galvanisé à chaud	A	2263,-	160,-	2423,-
LGT 2,5, peint	A	2164,-	sur demande	sur demande
LGT 2,5, galvanisé à chaud	A	2590,-	sur demande	sur demande
LGT 3,5, peint	A	2989,-	sur demande	sur demande
LGT 3,5, galvanisé à chaud	A	3670,-	sur demande	sur demande
LGT 4,5, peint	A	3302,-	sur demande	sur demande
LGT 4,5, galvanisé à chaud	A	4071,-	sur demande	sur demande

Pince à fût Type LGZ	Catégorie	Prix	Frais de transport	Prix franco
LGZ 60, peint	B	225,-	39,-	264,-
LGZ 60, galvanisé	B	211,-	39,-	250,-
LGZ 200, peint	B	225,-	39,-	264,-
LGZ 200, galvanisé	B	211,-	39,-	250,-

Crochet porte charge Type LH	Catégorie	Prix	Frais de transport	Prix franco
LH-I 1,0, peint	A	199,-	39,-	238,-
LH-I 1,0, galvanisé à chaud	A	223,-	39,-	262,-
LH-I 1,5, peint	A	218,-	39,-	257,-
LH-I 1,5, galvanisé à chaud	A	242,-	39,-	281,-
LH-I 2,0, peint	A	229,-	39,-	268,-
LH-I 2,0, galvanisé à chaud	A	254,-	39,-	293,-
LH-I 2,5, peint	A	255,-	39,-	294,-
LH-I 2,5, galvanisé à chaud	A	279,-	39,-	318,-
LH-I 3,0, peint	A	331,-	39,-	370,-
LH-I 3,0, galvanisé à chaud	A	356,-	39,-	395,-
LH-II 1,5, peint	A	329,-	39,-	368,-
LH-II 1,5, galvanisé à chaud	A	378,-	39,-	417,-
LH-II 2,5, peint	A	434,-	39,-	473,-
LH-II 2,5, galvanisé à chaud	A	516,-	39,-	555,-
LH-II 5,0, peint	A	720,-	98,-	818,-
LH-II 5,0, galvanisé à chaud	A	808,-	98,-	906,-
LH-II 7,5, peint	A	856,-	98,-	954,-
LH-II 7,5, galvanisé à chaud	A	949,-	98,-	1047,-

Chargeur latérale pour charges longues Type LSL	Catégorie	Prix	Frais de transport	Prix franco
LSL, peint	A	1141,-	128,-	1269,-
LSL, galvanisé à chaud	A	1310,-	128,-	1438,-

Chariot latérale pour le transport de charges longues Type LSW	Catégorie	Prix	Frais de transport	Prix franco
LSW 1,3, peint	A	953,-	98,-	1051,-
LSW 1,3, galvanisé à chaud	A	1017,-	128,-	1145,-
LSW 2,5, peint	A	1132,-	98,-	1230,-
LSW 2,5, galvanisé à chaud	A	1197,-	128,-	1325,-

Prix en EURO, hors taxe

Conditions de livraison : en départ usine DE-46354 Südlohn ou DE-38820 Halberstadt, hors emballages

Frais de transport pour une livraison CPT-France (hors DOM-TOM)

Liste de prix 0726 fr-FR

Appareils pour chariot élévateur



Nacelle de travail Type MB-B	Catégorie	Prix	Frais de transport	Prix franco
MB-B, peint	A	1085,-	128,-	1213,-
Jeu de roulettes, polyamide, Capacité de charge 1050 kg / jeux de roulettes	A	136,-	15,-	151,-
Nacelle de travail Type MB-B/L	Catégorie	Prix	Frais de transport	Prix franco
MB-B/L, peint	A	1274,-	128,-	1402,-
Jeu de roulettes, polyamide, Capacité de charge 1050 kg / jeux de roulettes	A	136,-	15,-	151,-
Nacelle de travail Type MB-D	Catégorie	Prix	Frais de transport	Prix franco
MB-D, peint	A	908,-	128,-	1036,-
Jeu de roulettes, polyamide, Capacité de charge 1050 kg / jeux de roulettes	A	136,-	15,-	151,-
Nacelle de travail Type MB-D/L	Catégorie	Prix	Frais de transport	Prix franco
MB-D/L, peint	A	1096,-	128,-	1224,-
Jeu de roulettes, polyamide, Capacité de charge 1050 kg / jeux de roulettes	A	136,-	15,-	151,-
Nacelle de travail Type MB-F	Catégorie	Prix	Frais de transport	Prix franco
MB-F, peint	A	1074,-	128,-	1202,-
Jeu de roulettes, polyamide, Capacité de charge 1050 kg / jeux de roulettes	A	136,-	15,-	151,-
Nacelle de travail Type MB-II	Catégorie	Prix	Frais de transport	Prix franco
MB-II, peint	A	994,-	128,-	1122,-
Jeu de roulettes, polyamide, Capacité de charge 1050 kg / jeux de roulettes	A	136,-	15,-	151,-
MB-II, galvanisé à chaud	A	1171,-	128,-	1299,-
Jeu de roulettes, polyamide, Capacité de charge 1050 kg / jeux de roulettes	A	136,-	15,-	151,-
Nacelle de travail Type MB-K-IV	Catégorie	Prix	Frais de transport	Prix franco
MB-K-IV, peint	A	2012,-	181,-	2193,-
Nacelle de travail Type MB-ST	Catégorie	Prix	Frais de transport	Prix franco
MB-ST, peint	A	2576,-	128,-	2704,-
Jeu de roulettes, polyamide, Capacité de charge 1050 kg / jeux de roulettes	A	136,-	15,-	151,-
Nacelle de travail Type MB-ST/L	Catégorie	Prix	Frais de transport	Prix franco
MB-ST/L, peint	A	2764,-	128,-	2892,-
Jeu de roulettes, polyamide, Capacité de charge 1050 kg / jeux de roulettes	A	136,-	15,-	151,-
Nacelle de travail Type MB-ST/T	Catégorie	Prix	Frais de transport	Prix franco
MB-ST/T, peint	A	2903,-	128,-	3031,-
Jeu de roulettes, polyamide, Capacité de charge 1050 kg / jeux de roulettes	A	136,-	15,-	151,-
Nacelle de travail Type MB-ST/T/L	Catégorie	Prix	Frais de transport	Prix franco
MB-ST/T/L, peint	A	3092,-	128,-	3220,-
Jeu de roulettes, polyamide, Capacité de charge 1050 kg / jeux de roulettes	A	136,-	15,-	151,-

Prix en EURO, hors taxe

Conditions de livraison : en départ usine DE-46354 Südlohn ou DE-38820 Halberstadt, hors emballages

Frais de transport pour une livraison CPT-France (hors DOM-TOM)

Liste de prix 0726 fr-FR

Appareils pour chariot élévateur



Bennes basculantes à hauteur réduite de Type MGU	Catégorie	Prix	Frais de transport	Prix franco
MGU 230, peint	A	569,-	98,-	667,-
Couvercle, galvanisé	A	131,-	18,-	149,-
Jeu de roulettes, polyamide, Capacité de charge 1050 kg / jeux de roulettes	A	156,-	15,-	171,-
Soudé étanche à l'eau et à l'huile	A	78,-	0,-	78,-
MGU 230, galvanisé à chaud	A	655,-	128,-	783,-
Couvercle, galvanisé	A	131,-	18,-	149,-
Jeu de roulettes, polyamide, Capacité de charge 1050 kg / jeux de roulettes	A	156,-	15,-	171,-
Soudé étanche à l'eau et à l'huile	A	78,-	0,-	78,-
MGU 270, peint	A	621,-	128,-	749,-
Couvercle, galvanisé	A	131,-	18,-	149,-
Jeu de roulettes, polyamide, Capacité de charge 1050 kg / jeux de roulettes	A	156,-	15,-	171,-
Soudé étanche à l'eau et à l'huile	A	78,-	0,-	78,-
MGU 270, galvanisé à chaud	A	729,-	128,-	857,-
Couvercle, galvanisé	A	131,-	18,-	149,-
Jeu de roulettes, polyamide, Capacité de charge 1050 kg / jeux de roulettes	A	156,-	15,-	171,-
Soudé étanche à l'eau et à l'huile	A	78,-	0,-	78,-
MGU 460, peint	A	815,-	128,-	943,-
Couvercle, galvanisé	A	169,-	22,-	191,-
Jeu de roulettes, polyamide, Capacité de charge 1050 kg / jeux de roulettes	A	156,-	15,-	171,-
Soudé étanche à l'eau et à l'huile	A	78,-	0,-	78,-
MGU 460, galvanisé à chaud	A	967,-	128,-	1095,-
Couvercle, galvanisé	A	169,-	22,-	191,-
Jeu de roulettes, polyamide, Capacité de charge 1050 kg / jeux de roulettes	A	156,-	15,-	171,-
Soudé étanche à l'eau et à l'huile	A	78,-	0,-	78,-
MGU 610, peint	A	919,-	128,-	1047,-
Couvercle, galvanisé	A	181,-	26,-	207,-
Jeu de roulettes, polyamide, Capacité de charge 1050 kg / jeux de roulettes	A	156,-	15,-	171,-
Soudé étanche à l'eau et à l'huile	A	78,-	0,-	78,-
MGU 610, galvanisé à chaud	A	1089,-	128,-	1217,-
Couvercle, galvanisé	A	181,-	26,-	207,-
Jeu de roulettes, polyamide, Capacité de charge 1050 kg / jeux de roulettes	A	156,-	15,-	171,-
Soudé étanche à l'eau et à l'huile	A	78,-	0,-	78,-
Élévateur de poubelles Type MH	Catégorie	Prix	Frais de transport	Prix franco
MH-I, peint	A	657,-	98,-	755,-
MH-II, peint	A	725,-	98,-	823,-
MH-III, peint	A	784,-	98,-	882,-
Basculeur de poubelle Type MK	Catégorie	Prix	Frais de transport	Prix franco
MK 120, peint	A	1273,-	98,-	1371,-
MK 240, peint	A	1273,-	98,-	1371,-
Basculeur de poubelle Type MK-H	Catégorie	Prix	Frais de transport	Prix franco
MK-H 120, peint	A	1902,-	98,-	2000,-
MK-H 240, peint	A	1902,-	128,-	2030,-

Prix en EURO, hors taxe

Conditions de livraison : en départ usine DE-46354 Südlohn ou DE-38820 Halberstadt, hors emballages

Frais de transport pour une livraison CPT-France (hors DOM-TOM)

Liste de prix 0726 fr-FR

Appareils pour chariot élévateur



Benne à fond ouvrant à hauteur réduite de Type MSB	Catégorie	Prix	Frais de transport	Prix franco
MSB 150, peint	A	636,-	98,-	734,-
Jeu de roulettes, polyamide, Capacité de charge 1050 kg / jeux de roulettes	A	156,-	15,-	171,-
Parois de centrage, galvanisé	A	73,-	12,-	85,-
MSB 150, galvanisé à chaud	A	746,-	98,-	844,-
Jeu de roulettes, polyamide, Capacité de charge 1050 kg / jeux de roulettes	A	156,-	15,-	171,-
Parois de centrage, galvanisé	A	73,-	12,-	85,-
MSB 250, peint	A	690,-	98,-	788,-
Jeu de roulettes, polyamide, Capacité de charge 1050 kg / jeux de roulettes	A	156,-	15,-	171,-
Parois de centrage, galvanisé	A	73,-	12,-	85,-
MSB 250, galvanisé à chaud	A	826,-	98,-	924,-
Jeu de roulettes, polyamide, Capacité de charge 1050 kg / jeux de roulettes	A	156,-	15,-	171,-
Parois de centrage, galvanisé	A	73,-	12,-	85,-
MSB 400, peint	A	850,-	98,-	948,-
Jeu de roulettes, polyamide, Capacité de charge 1050 kg / jeux de roulettes	A	156,-	15,-	171,-
Parois de centrage, galvanisé	A	73,-	12,-	85,-
MSB 400, galvanisé à chaud	A	1018,-	128,-	1146,-
Jeu de roulettes, polyamide, Capacité de charge 1050 kg / jeux de roulettes	A	156,-	15,-	171,-
Parois de centrage, galvanisé	A	73,-	12,-	85,-

Benne basculante Type NK	Catégorie	Prix	Frais de transport	Prix franco
NK 30, peint	A	700,-	128,-	828,-
Couvercle, galvanisé	A	98,-	15,-	113,-
Jeu de roulettes, polyamide, Capacité de charge 1350 kg / jeux de roulettes	A	192,-	15,-	207,-
Soudé étanche à l'eau et à l'huile	A	78,-	0,-	78,-
NK 30, galvanisé à chaud	A	984,-	128,-	1112,-
Couvercle, galvanisé	A	98,-	15,-	113,-
Jeu de roulettes, polyamide, Capacité de charge 1350 kg / jeux de roulettes	A	192,-	15,-	207,-
Soudé étanche à l'eau et à l'huile	A	78,-	0,-	78,-
NK 50, peint	A	984,-	128,-	1112,-
Couvercle, galvanisé	A	98,-	18,-	116,-
Jeu de roulettes, polyamide, Capacité de charge 1350 kg / jeux de roulettes	A	192,-	15,-	207,-
Soudé étanche à l'eau et à l'huile	A	78,-	0,-	78,-
NK 50, galvanisé à chaud	A	1327,-	128,-	1455,-
Couvercle, galvanisé	A	98,-	18,-	116,-
Jeu de roulettes, polyamide, Capacité de charge 1350 kg / jeux de roulettes	A	192,-	15,-	207,-
Soudé étanche à l'eau et à l'huile	A	78,-	0,-	78,-
NK 75, peint	A	1115,-	160,-	1275,-
Couvercle, galvanisé	A	142,-	22,-	164,-
Jeu de roulettes, polyamide, Capacité de charge 1350 kg / jeux de roulettes	A	192,-	15,-	207,-
Soudé étanche à l'eau et à l'huile	A	78,-	0,-	78,-
NK 75, galvanisé à chaud	A	1743,-	160,-	1903,-
Couvercle, galvanisé	A	142,-	22,-	164,-
Jeu de roulettes, polyamide, Capacité de charge 1350 kg / jeux de roulettes	A	192,-	15,-	207,-
Soudé étanche à l'eau et à l'huile	A	78,-	0,-	78,-
NK 100, peint	A	1508,-	160,-	1668,-
Couvercle, galvanisé	A	173,-	27,-	200,-

Prix en EURO, hors taxe

Conditions de livraison : en départ usine DE-46354 Südlohn ou DE-38820 Halberstadt, hors emballages

Frais de transport pour une livraison CPT-France (hors DOM-TOM)

Liste de prix 0726 fr-FR

Appareils pour chariot élévateur



Benne basculante Type NK	Catégorie	Prix	Frais de transport	Prix franco
Jeu de roulettes, polyamide, Capacité de charge 1350 kg / jeux de roulettes	A	192,-	15,-	207,-
Soudé étanche à l'eau et à l'huile	A	121,-	0,-	121,-
NK 100, galvanisé à chaud	A	2070,-	160,-	2230,-
Couvercle, galvanisé	A	173,-	27,-	200,-
Jeu de roulettes, polyamide, Capacité de charge 1350 kg / jeux de roulettes	A	192,-	15,-	207,-
Soudé étanche à l'eau et à l'huile	A	121,-	0,-	121,-
Conteneur cylindrique Type RB	Catégorie	Prix	Frais de transport	Prix franco
RB 300, peint	A	679,-	98,-	777,-
Couvercle en aluminium	A	160,-	14,-	174,-
Jeu de roulettes, polyamide, Capacité de charge 1050 kg / jeux de roulettes	A	156,-	15,-	171,-
RB 450, peint	A	793,-	98,-	891,-
Couvercle en aluminium	A	160,-	14,-	174,-
Jeu de roulettes, polyamide, Capacité de charge 1050 kg / jeux de roulettes	A	156,-	15,-	171,-
Benne basculante Type RD	Catégorie	Prix	Frais de transport	Prix franco
RD 750, peint	A	1202,-	160,-	1362,-
Jeu de roulettes, polyamide, Capacité de charge 1350 kg / jeux de roulettes	A	192,-	15,-	207,-
Soudé étanche à l'eau et à l'huile	A	78,-	0,-	78,-
RD 750, galvanisé à chaud	A	1602,-	160,-	1762,-
Jeu de roulettes, polyamide, Capacité de charge 1350 kg / jeux de roulettes	A	192,-	15,-	207,-
Soudé étanche à l'eau et à l'huile	A	78,-	0,-	78,-
RD 1000, peint	A	1449,-	160,-	1609,-
Jeu de roulettes, polyamide, Capacité de charge 1350 kg / jeux de roulettes	A	192,-	15,-	207,-
Soudé étanche à l'eau et à l'huile	A	121,-	0,-	121,-
RD 1000, galvanisé à chaud	A	1933,-	160,-	2093,-
Jeu de roulettes, polyamide, Capacité de charge 1350 kg / jeux de roulettes	A	192,-	15,-	207,-
Soudé étanche à l'eau et à l'huile	A	121,-	0,-	121,-
Palette pour squelettes de découpe Type RGP	Catégorie	Prix	Frais de transport	Prix franco
RGP-1, peint	A	2437,-	sur demande	sur demande
RGP-1, feuerverzinkt	A	3118,-	sur demande	sur demande
RGP-2, peint	A	2669,-	sur demande	sur demande
RGP-2, feuerverzinkt	A	3558,-	sur demande	sur demande
RGP-3, peint	A	2907,-	sur demande	sur demande
RGP-3, feuerverzinkt	A	3916,-	sur demande	sur demande
Aide à la manœuvre Type RH	Catégorie	Prix	Frais de transport	Prix franco
RH, peint	A	426,-	39,-	465,-
Aide à la manœuvre Type RH-AC	Catégorie	Prix	Frais de transport	Prix franco
RH-AC, peint	A	2305,-	160,-	2465,-
Aide à la manœuvre Type RH-RA	Catégorie	Prix	Frais de transport	Prix franco
RH-RA, peint	A	1586,-	98,-	1684,-

Prix en EURO, hors taxe

Conditions de livraison : en départ usine DE-46354 Südlohn ou DE-38820 Halberstadt, hors emballages

Frais de transport pour une livraison CPT-France (hors DOM-TOM)

Liste de prix 0726 fr-FR

Appareils pour chariot élévateur



Aide à la manœuvre Type RH-RAK	Catégorie	Prix	Frais de transport	Prix franco
RH-RAK, peint	A	1691,-	98,-	1789,-
Aide à la manœuvre Type RH-RM	Catégorie	Prix	Frais de transport	Prix franco
RH-RM, peint	A	1178,-	98,-	1276,-
Aide à la manœuvre Type RH-RMK	Catégorie	Prix	Frais de transport	Prix franco
RH-RMK, peint	A	1285,-	98,-	1383,-
Pincès à fûts Type RS 60	Catégorie	Prix	Frais de transport	Prix franco
RS 60-I, peint	B	1013,-	98,-	1111,-
RS 60-I, galvanisé à chaud	B	1076,-	98,-	1174,-
RS 60-II, peint	B	1713,-	98,-	1811,-
RS 60-II, galvanisé à chaud	B	1798,-	98,-	1896,-
Pince à fûts Type RS	Catégorie	Prix	Frais de transport	Prix franco
RS-I/91, peint	B	1701,-	128,-	1829,-
RS-I/91, galvanisé à chaud	B	1945,-	128,-	2073,-
RS-II/91, peint	B	2948,-	128,-	3076,-
RS-II/91, galvanisé à chaud	B	3320,-	128,-	3448,-
RS-I/M, peint	B	1556,-	98,-	1654,-
RS-I/M, galvanisé à chaud	B	1798,-	128,-	1926,-
RS-II/M, peint	B	2663,-	128,-	2791,-
RS-II/M, galvanisé à chaud	B	3030,-	128,-	3158,-
Pincès à fûts Type RS/D 91	Catégorie	Prix	Frais de transport	Prix franco
RS-I/D 91, peint	B	1488,-	128,-	1616,-
RS-I/D 91, galvanisé à chaud	B	1730,-	128,-	1858,-
RS-II/D 91, peint	B	2521,-	128,-	2649,-
RS-II/D 91, galvanisé à chaud	B	2887,-	128,-	3015,-
Benne basculante à copeaux Type S3S	Catégorie	Prix	Frais de transport	Prix franco
S3S 300, peint	A	1357,-	128,-	1485,-
Couvercle, galvanisé	A	174,-	18,-	192,-
Jeu de roulettes, polyamide, Capacité de charge 1050 kg / jeux de roulettes	A	136,-	15,-	151,-
S3S 300, galvanisé à chaud	A	1454,-	160,-	1614,-
Couvercle, galvanisé	A	174,-	18,-	192,-
Jeu de roulettes, polyamide, Capacité de charge 1050 kg / jeux de roulettes	A	136,-	15,-	151,-
S3S 600, peint	A	1413,-	160,-	1573,-
Couvercle, galvanisé	A	196,-	22,-	218,-
Jeu de roulettes, polyamide, Capacité de charge 1050 kg / jeux de roulettes	A	136,-	15,-	151,-
S3S 600, galvanisé à chaud	A	1514,-	160,-	1674,-
Couvercle, galvanisé	A	196,-	22,-	218,-
Jeu de roulettes, polyamide, Capacité de charge 1050 kg / jeux de roulettes	A	136,-	15,-	151,-

Prix en EURO, hors taxe

Conditions de livraison : en départ usine DE-46354 Südlohn ou DE-38820 Halberstadt, hors emballages

Frais de transport pour une livraison CPT-France (hors DOM-TOM)

Liste de prix 0726 fr-FR

Appareils pour chariot élévateur



Benne basculante à copeaux Type S4A	Catégorie	Prix	Frais de transport	Prix franco
S4A 600, peint	A	1271,-	128,-	1399,-
Couvercle, galvanisé	A	196,-	22,-	218,-
S4A 600, galvanisé à chaud	A	1418,-	128,-	1546,-
Couvercle, galvanisé	A	196,-	22,-	218,-
S4A 900, peint	A	1408,-	160,-	1568,-
Couvercle, galvanisé	A	223,-	27,-	250,-
S4A 900, galvanisé à chaud	A	1595,-	160,-	1755,-
Couvercle, galvanisé	A	223,-	27,-	250,-
S4A 1200, peint	A	1497,-	160,-	1657,-
Couvercle, galvanisé	A	223,-	26,-	249,-
S4A 1200, galvanisé à chaud	A	1730,-	160,-	1890,-
Couvercle, galvanisé	A	223,-	26,-	249,-

Benne à fond ouvrant Type SB	Catégorie	Prix	Frais de transport	Prix franco
SB 500, peint	B	1000,-	128,-	1128,-
Couvercle, galvanisé	B	143,-	16,-	159,-
Jeu de roulettes, polyamide, Capacité de charge 1350 kg / jeux de roulettes	A	192,-	15,-	207,-
Jeu de roulettes pour charges lourdes, polyamide, Capacité de charge 2550 kg / jeux de roulettes	A	379,-	15,-	394,-
SB 500, galvanisé à chaud	B	1303,-	128,-	1431,-
Couvercle, galvanisé	B	143,-	16,-	159,-
Jeu de roulettes, polyamide, Capacité de charge 1350 kg / jeux de roulettes	A	192,-	15,-	207,-
Jeu de roulettes pour charges lourdes, polyamide, Capacité de charge 2550 kg / jeux de roulettes	A	379,-	15,-	394,-
SB 750, peint	B	1094,-	128,-	1222,-
Couvercle, galvanisé	B	143,-	16,-	159,-
Jeu de roulettes, polyamide, Capacité de charge 1350 kg / jeux de roulettes	A	192,-	15,-	207,-
Jeu de roulettes pour charges lourdes, polyamide, Capacité de charge 2550 kg / jeux de roulettes	A	379,-	15,-	394,-
SB 750, galvanisé à chaud	B	1520,-	160,-	1680,-
Couvercle, galvanisé	B	143,-	16,-	159,-
Jeu de roulettes, polyamide, Capacité de charge 1350 kg / jeux de roulettes	A	192,-	15,-	207,-
Jeu de roulettes pour charges lourdes, polyamide, Capacité de charge 2550 kg / jeux de roulettes	A	379,-	15,-	394,-
SB 1000, peint	B	1295,-	160,-	1455,-
Couvercle, galvanisé	B	143,-	16,-	159,-
Jeu de roulettes, polyamide, Capacité de charge 1350 kg / jeux de roulettes	A	192,-	15,-	207,-
Jeu de roulettes pour charges lourdes, polyamide, Capacité de charge 2550 kg / jeux de roulettes	A	379,-	15,-	394,-
SB 1000, galvanisé à chaud	B	1801,-	160,-	1961,-
Couvercle, galvanisé	B	143,-	16,-	159,-
Jeu de roulettes, polyamide, Capacité de charge 1350 kg / jeux de roulettes	A	192,-	15,-	207,-
Jeu de roulettes pour charges lourdes, polyamide, Capacité de charge 2550 kg / jeux de roulettes	A	379,-	15,-	394,-
SB 1500, peint	B	1755,-	160,-	1915,-
Couvercle, galvanisé	B	254,-	21,-	275,-

Prix en EURO, hors taxe

Conditions de livraison : en départ usine DE-46354 Südlohn ou DE-38820 Halberstadt, hors emballages

Frais de transport pour une livraison CPT-France (hors DOM-TOM)

Liste de prix 0726 fr-FR

Appareils pour chariot élévateur



Benne à fond ouvrant Type SB	Catégorie	Prix	Frais de transport	Prix franco
Jeu de roulettes, polyamide, Capacité de charge 1350 kg / jeux de roulettes	A	192,-	15,-	207,-
Jeu de roulettes pour charges lourdes, polyamide, Capacité de charge 2550 kg / jeux de roulettes	A	379,-	15,-	394,-
SB 1500, galvanisé à chaud	B	2443,-	209,-	2652,-
Couvercle, galvanisé	B	254,-	21,-	275,-
Jeu de roulettes, polyamide, Capacité de charge 1350 kg / jeux de roulettes	A	192,-	15,-	207,-
Jeu de roulettes pour charges lourdes, polyamide, Capacité de charge 2550 kg / jeux de roulettes	A	379,-	15,-	394,-
SB 2000, peint	B	1803,-	209,-	2012,-
Couvercle, galvanisé	B	254,-	21,-	275,-
Jeu de roulettes, polyamide, Capacité de charge 1350 kg / jeux de roulettes	A	192,-	15,-	207,-
Jeu de roulettes pour charges lourdes, polyamide, Capacité de charge 2550 kg / jeux de roulettes	A	379,-	15,-	394,-
SB 2000, galvanisé à chaud	B	2581,-	209,-	2790,-
Couvercle, galvanisé	B	254,-	21,-	275,-
Jeu de roulettes, polyamide, Capacité de charge 1350 kg / jeux de roulettes	A	192,-	15,-	207,-
Jeu de roulettes pour charges lourdes, polyamide, Capacité de charge 2550 kg / jeux de roulettes	A	379,-	15,-	394,-

Caisse-palette Type SBS	Catégorie	Prix	Frais de transport	Prix franco
SBS 500, peint	C	399,-	128,-	527,-
Chariot de transport TW 500, galvanisé à chaud	C	258,-	98,-	356,-
SBS 500, galvanisé à chaud	C	472,-	128,-	600,-
Chariot de transport TW 500, galvanisé à chaud	C	258,-	98,-	356,-
SBS 1000, peint	C	509,-	128,-	637,-
Chariot de transport TW 1000, galvanisé à chaud	C	297,-	98,-	395,-
SBS 1000, galvanisé à chaud	C	626,-	128,-	754,-
Chariot de transport TW 1000, galvanisé à chaud	C	297,-	98,-	395,-
SBS 2000, peint	C	807,-	213,-	1020,-
Chariot de transport TW 2000, galvanisé à chaud	C	505,-	98,-	603,-
SBS 2000, galvanisé à chaud	C	968,-	213,-	1181,-
Chariot de transport TW 2000, galvanisé à chaud	C	505,-	98,-	603,-

Entonnoir Type SBT	Catégorie	Prix	Frais de transport	Prix franco
SBT, peint	A	1671,-	160,-	1831,-

Lame chasse-neige Type SCH-F	Catégorie	Prix	Frais de transport	Prix franco
SCH-F 150, peint	A	2233,-	160,-	2393,-
SCH-F 180, peint	A	2507,-	160,-	2667,-
SCH-F 210, peint	A	2818,-	160,-	2978,-
SCH-F 240, peint	A	3095,-	262,-	3357,-

Lame chasse-neige Type SCH-G	Catégorie	Prix	Frais de transport	Prix franco
SCH-G 150, peint	A	1584,-	128,-	1712,-
SCH-G 180, peint	A	1730,-	128,-	1858,-
SCH-G 210, peint	A	1998,-	160,-	2158,-

Prix en EURO, hors taxe

Conditions de livraison : en départ usine DE-46354 Südlohn ou DE-38820 Halberstadt, hors emballages

Frais de transport pour une livraison CPT-France (hors DOM-TOM)

Liste de prix 0726 fr-FR

Appareils pour chariot élévateur



Lame chasse-neige Type SCH-G	Catégorie	Prix	Frais de transport	Prix franco
SCH-G 240, peint	A	2160,-	214,-	2374,-

Lame chasse-neige Type SCH-L	Catégorie	Prix	Frais de transport	Prix franco
SCH-L 1500, peint	A	1182,-	128,-	1310,-
SCH-L 1500, galvanisé	A	1310,-	128,-	1438,-
SCH-L 1800, peint	A	1380,-	128,-	1508,-
SCH-L 1800, galvanisé	A	1532,-	128,-	1660,-

Chasse-neige Type SCH-P-G	Catégorie	Prix	Frais de transport	Prix franco
SCH-P-G 150, peint	A	2493,-	160,-	2653,-
SCH-P-G 180, peint	A	2677,-	160,-	2837,-
SCH-P-G 210, peint	A	2870,-	160,-	3030,-
SCH-P-G 240, peint	A	3408,-	214,-	3622,-

Chasse-neige Type SCH-P-S	Catégorie	Prix	Frais de transport	Prix franco
SCH-P-S 150, peint	A	2318,-	160,-	2478,-
SCH-P-S 180, peint	A	2476,-	160,-	2636,-
SCH-P-S 210, peint	A	2629,-	160,-	2789,-
SCH-P-S 240, peint	A	3128,-	214,-	3342,-

Chasse-neige Type SCH-P-V	Catégorie	Prix	Frais de transport	Prix franco
SCH-P-V 150, peint	A	2681,-	160,-	2841,-
SCH-P-V 180, peint	A	2949,-	160,-	3109,-
SCH-P-V 210, peint	A	3200,-	160,-	3360,-
SCH-P-V 240, peint	A	3741,-	214,-	3955,-

Lame chasse-neige Type SCH-S	Catégorie	Prix	Frais de transport	Prix franco
SCH-S 150, peint	A	1407,-	128,-	1535,-
SCH-S 180, peint	A	1528,-	128,-	1656,-
SCH-S 210, peint	A	1760,-	160,-	1920,-
SCH-S 240, peint	A	1880,-	214,-	2094,-

Chasse-neige Type SCH-U-G	Catégorie	Prix	Frais de transport	Prix franco
SCH-U-G 150, peint	A	2493,-	160,-	2653,-
SCH-U-G 180, peint	A	2677,-	160,-	2837,-
SCH-U-G 210, peint	A	2870,-	160,-	3030,-
SCH-U-G 240, peint	A	3408,-	214,-	3622,-

Chasse-neige Type SCH-U-S	Catégorie	Prix	Frais de transport	Prix franco
SCH-U-S 150, peint	A	2318,-	160,-	2478,-
SCH-U-S 180, peint	A	2476,-	160,-	2636,-
SCH-U-S 210, peint	A	2629,-	160,-	2789,-
SCH-U-S 240, peint	A	3128,-	214,-	3342,-

Prix en EURO, hors taxe

Conditions des livraison : en départ usine DE-46354 Südlohn ou DE-38820 Halberstadt, hors emballages

Frais de transport pour une livraison CPT-France (hors DOM-TOM)

Liste de prix 0726 fr-FR

Appareils pour chariot élévateur



Chasse-neige Type SCH-U-V	Catégorie	Prix	Frais de transport	Prix franco
SCH-U-V 150, peint	A	2681,-	160,-	2841,-
SCH-U-V 180, peint	A	2949,-	160,-	3109,-
SCH-U-V 210, peint	A	3200,-	160,-	3360,-
SCH-U-V 240, peint	A	3741,-	214,-	3955,-

Lame chasse-neige Type SCH-V	Catégorie	Prix	Frais de transport	Prix franco
SCH-V 150, peint	A	1769,-	128,-	1897,-
SCH-V 180, peint	A	1991,-	128,-	2119,-
SCH-V 210, peint	A	2331,-	160,-	2491,-
SCH-V 240, peint	A	2492,-	214,-	2706,-

Bac-silo Type SG	Catégorie	Prix	Frais de transport	Prix franco
SG 375, peint	E	1014,-	128,-	1142,-
Couvercle, galvanisé	E	131,-	28,-	159,-
SG 375, galvanisé à chaud	E	1760,-	128,-	1888,-
Couvercle, galvanisé	E	131,-	28,-	159,-
SG 600, peint	E	1209,-	128,-	1337,-
Couvercle, galvanisé	E	131,-	28,-	159,-
SG 600, galvanisé à chaud	E	1951,-	128,-	2079,-
Couvercle, galvanisé	E	131,-	28,-	159,-

Bac-silo Type SG-D	Catégorie	Prix	Frais de transport	Prix franco
SG-D 375, peint	E	1014,-	98,-	1112,-
Couvercle, galvanisé	E	131,-	28,-	159,-
SG-D 375, galvanisé à chaud	E	1760,-	128,-	1888,-
Couvercle, galvanisé	E	131,-	28,-	159,-
SG-D 600, peint	E	1209,-	128,-	1337,-
Couvercle, galvanisé	E	131,-	28,-	159,-
SG-D 600, galvanisé à chaud	E	1951,-	128,-	2079,-
Couvercle, galvanisé	E	131,-	28,-	159,-

Bac-silo Type SGK	Catégorie	Prix	Frais de transport	Prix franco
SGK 50, peint	A	1115,-	128,-	1243,-
SGK 50, galvanisé à chaud	A	1142,-	128,-	1270,-
SGK 75, peint	A	1214,-	128,-	1342,-
SGK 75, galvanisé à chaud	A	1251,-	128,-	1379,-
SGK 100, peint	A	1327,-	128,-	1455,-
SGK 100, galvanisé à chaud	A	1367,-	128,-	1495,-

Bac-silo Type SGS	Catégorie	Prix	Frais de transport	Prix franco
SGS 50, peint	A	885,-	98,-	983,-
SGS 50, galvanisé à chaud	A	902,-	128,-	1030,-
SGS 75, peint	A	982,-	128,-	1110,-
SGS 75, galvanisé à chaud	A	1015,-	128,-	1143,-
SGS 100, peint	A	1078,-	128,-	1206,-

Prix en EURO, hors taxe

Conditions de livraison : en départ usine DE-46354 Südlohn ou DE-38820 Halberstadt, hors emballages

Frais de transport pour une livraison CPT-France (hors DOM-TOM)

Liste de prix 0726 fr-FR

Appareils pour chariot élévateur



Bac-silo Type SGS	Catégorie	Prix	Frais de transport	Prix franco
SGS 100, galvanisé à chaud	A	1110,-	128,-	1238,-
Benne basculante à copeaux Type SGU	Catégorie	Prix	Frais de transport	Prix franco
SGU 30, peint	A	940,-	128,-	1068,-
Couvercle, galvanisé	A	98,-	18,-	116,-
Jeu de roulettes, polyamide, Capacité de charge 1350 kg / jeux de roulettes	A	192,-	15,-	207,-
Oeillets pour levage par grue	A	106,-	8,-	114,-
Pieds d'appui, hauteur de passage 100 mm	A	70,-	8,-	78,-
SGU 30, galvanisé à chaud	A	1117,-	128,-	1245,-
Couvercle, galvanisé	A	98,-	18,-	116,-
Jeu de roulettes, polyamide, Capacité de charge 1350 kg / jeux de roulettes	A	192,-	15,-	207,-
Oeillets pour levage par grue	A	106,-	8,-	114,-
Pieds d'appui, hauteur de passage 100 mm	A	70,-	8,-	78,-
SGU 50, peint	A	1163,-	128,-	1291,-
Couvercle, galvanisé	A	98,-	18,-	116,-
Jeu de roulettes, polyamide, Capacité de charge 1350 kg / jeux de roulettes	A	192,-	15,-	207,-
Frein de basculement réglable	A	464,-	10,-	474,-
Oeillets pour levage par grue	A	106,-	8,-	114,-
Pieds d'appui, hauteur de passage 100 mm	A	70,-	8,-	78,-
SGU 50, galvanisé à chaud	A	1407,-	128,-	1535,-
Couvercle, galvanisé	A	98,-	18,-	116,-
Jeu de roulettes, polyamide, Capacité de charge 1350 kg / jeux de roulettes	A	192,-	15,-	207,-
Frein de basculement réglable	A	464,-	10,-	474,-
Oeillets pour levage par grue	A	106,-	8,-	114,-
Pieds d'appui, hauteur de passage 100 mm	A	70,-	8,-	78,-
SGU 75, peint	A	1312,-	128,-	1440,-
Couvercle, galvanisé	A	139,-	26,-	165,-
Jeu de roulettes, polyamide, Capacité de charge 1350 kg / jeux de roulettes	A	192,-	15,-	207,-
Frein de basculement réglable	A	464,-	10,-	474,-
Oeillets pour levage par grue	A	106,-	8,-	114,-
Pieds d'appui, hauteur de passage 100 mm	A	70,-	8,-	78,-
SGU 75, galvanisé à chaud	A	1623,-	128,-	1751,-
Couvercle, galvanisé	A	139,-	26,-	165,-
Jeu de roulettes, polyamide, Capacité de charge 1350 kg / jeux de roulettes	A	192,-	15,-	207,-
Frein de basculement réglable	A	464,-	10,-	474,-
Oeillets pour levage par grue	A	106,-	8,-	114,-
Pieds d'appui, hauteur de passage 100 mm	A	70,-	8,-	78,-
SGU 100, peint	A	1571,-	160,-	1731,-
Couvercle, galvanisé	A	192,-	27,-	219,-
Jeu de roulettes, polyamide, Capacité de charge 1350 kg / jeux de roulettes	A	192,-	15,-	207,-
Frein de basculement réglable	A	464,-	10,-	474,-
Oeillets pour levage par grue	A	106,-	8,-	114,-
Pieds d'appui, hauteur de passage 100 mm	A	70,-	8,-	78,-
SGU 100, galvanisé à chaud	A	2120,-	160,-	2280,-
Couvercle, galvanisé	A	192,-	27,-	219,-
Jeu de roulettes, polyamide, Capacité de charge 1350 kg / jeux de roulettes	A	192,-	15,-	207,-

Prix en EURO, hors taxe

Conditions de livraison : en départ usine DE-46354 Südlohn ou DE-38820 Halberstadt, hors emballages

Frais de transport pour une livraison CPT-France (hors DOM-TOM)

Liste de prix 0726 fr-FR

Appareils pour chariot élévateur



Benne basculante à copeaux Type SGU	Catégorie	Prix	Frais de transport	Prix franco
Frein de basculement réglable	A	464,-	10,-	474,-
Oeillets pour levage par grue	A	106,-	8,-	114,-
Pieds d'appui, hauteur de passage 100 mm	A	70,-	8,-	78,-
SGU 150, peint	A	1764,-	160,-	1924,-
Couvercle, galvanisé	A	192,-	27,-	219,-
Jeu de roulettes, polyamide, Capacité de charge 1350 kg / jeux de roulettes	A	192,-	15,-	207,-
Frein de basculement réglable	A	464,-	10,-	474,-
Oeillets pour levage par grue	A	106,-	8,-	114,-
Pieds d'appui, hauteur de passage 100 mm	A	70,-	8,-	78,-
SGU 150, galvanisé à chaud	A	2242,-	160,-	2402,-
Couvercle, galvanisé	A	192,-	27,-	219,-
Jeu de roulettes, polyamide, Capacité de charge 1350 kg / jeux de roulettes	A	192,-	15,-	207,-
Frein de basculement réglable	A	464,-	10,-	474,-
Oeillets pour levage par grue	A	106,-	8,-	114,-
Pieds d'appui, hauteur de passage 100 mm	A	70,-	8,-	78,-
SGU 200, peint	A	2215,-	209,-	2424,-
Couvercle, galvanisé	A	226,-	32,-	258,-
Jeu de roulettes, polyamide, Capacité de charge 1350 kg / jeux de roulettes	A	192,-	15,-	207,-
Frein de basculement réglable	A	464,-	10,-	474,-
Oeillets pour levage par grue	A	106,-	8,-	114,-
Pieds d'appui, hauteur de passage 100 mm	A	70,-	8,-	78,-
SGU 200, galvanisé à chaud	A	2779,-	209,-	2988,-
Jeu de roulettes, polyamide, Capacité de charge 1350 kg / jeux de roulettes	A	192,-	15,-	207,-
Couvercle, galvanisé	A	226,-	32,-	258,-
Frein de basculement réglable	A	464,-	10,-	474,-
Oeillets pour levage par grue	A	106,-	8,-	114,-
Pieds d'appui, hauteur de passage 100 mm	A	70,-	8,-	78,-
Benne basculante à copeaux Type SGU-RZ	Catégorie	Prix	Frais de transport	Prix franco
SGU-RZ 30, peint	A	972,-	128,-	1100,-
Couvercle, galvanisé	A	95,-	18,-	113,-
SGU-RZ 30, galvanisé à chaud	A	1097,-	128,-	1225,-
Couvercle, galvanisé	A	95,-	18,-	113,-
SGU-RZ 55, peint	A	1202,-	128,-	1330,-
Couvercle, galvanisé	A	95,-	18,-	113,-
SGU-RZ 55, galvanisé à chaud	A	1314,-	128,-	1442,-
Couvercle, galvanisé	A	95,-	18,-	113,-
Epandeuse Type SH	Catégorie	Prix	Frais de transport	Prix franco
SH, peint	A	3569,-	128,-	3697,-
Housse	A	122,-	10,-	132,-
Nacelle de sécurité Type SIKO	Catégorie	Prix	Frais de transport	Prix franco
SIKO, peint	A	726,-	128,-	854,-
Jeu de roulettes, polyamide, Capacité de charge 1050 kg / jeux de roulettes	A	136,-	15,-	151,-

Prix en EURO, hors taxe

Conditions de livraison : en départ usine DE-46354 Südlohn ou DE-38820 Halberstadt, hors emballages

Frais de transport pour une livraison CPT-France (hors DOM-TOM)

Liste de prix 0726 fr-FR

Appareils pour chariot élévateur



Nacelle de sécurité Type SIKO/L	Catégorie	Prix	Frais de transport	Prix franco
SIKO/L, peint	A	878,-	128,-	1006,-
Jeu de roulettes, polyamide, Capacité de charge 1050 kg / jeux de roulettes	A	136,-	15,-	151,-
Nacelle de sécurité Type SIKO-G	Catégorie	Prix	Frais de transport	Prix franco
SIKO-G, peint	A	657,-	98,-	755,-
Nacelle de sécurité Type SIKO-M	Catégorie	Prix	Frais de transport	Prix franco
SIKO-M, peint	A	529,-	98,-	627,-
Benne basculante pour charges lourdes Type SK	Catégorie	Prix	Frais de transport	Prix franco
SK 300, peint	A	1281,-	160,-	1441,-
Couvercle, galvanisé	A	174,-	18,-	192,-
Jeu de roulettes pour charges lourdes, polyamide, Capacité de charge 2550 kg / jeux de roulettes	A	379,-	15,-	394,-
Soudé étanche à l'eau et à l'huile	A	78,-	0,-	78,-
SK 300, galvanisé à chaud	A	1555,-	160,-	1715,-
Couvercle, galvanisé	A	174,-	18,-	192,-
Jeu de roulettes pour charges lourdes, polyamide, Capacité de charge 2550 kg / jeux de roulettes	A	379,-	15,-	394,-
Soudé étanche à l'eau et à l'huile	A	78,-	0,-	78,-
SK 600, peint	A	1386,-	160,-	1546,-
Couvercle, galvanisé	A	196,-	22,-	218,-
Jeu de roulettes pour charges lourdes, polyamide, Capacité de charge 2550 kg / jeux de roulettes	A	379,-	15,-	394,-
Soudé étanche à l'eau et à l'huile	A	78,-	0,-	78,-
SK 600, galvanisé à chaud	A	1724,-	209,-	1933,-
Couvercle, galvanisé	A	196,-	22,-	218,-
Jeu de roulettes pour charges lourdes, polyamide, Capacité de charge 2550 kg / jeux de roulettes	A	379,-	15,-	394,-
Soudé étanche à l'eau et à l'huile	A	78,-	0,-	78,-
SK 900, peint	A	1510,-	209,-	1719,-
Couvercle, galvanisé	A	223,-	27,-	250,-
Jeu de roulettes pour charges lourdes, polyamide, Capacité de charge 2550 kg / jeux de roulettes	A	379,-	15,-	394,-
Soudé étanche à l'eau et à l'huile	A	78,-	0,-	78,-
SK 900, galvanisé à chaud	A	1941,-	209,-	2150,-
Couvercle, galvanisé	A	223,-	27,-	250,-
Jeu de roulettes pour charges lourdes, polyamide, Capacité de charge 2550 kg / jeux de roulettes	A	379,-	15,-	394,-
Soudé étanche à l'eau et à l'huile	A	78,-	0,-	78,-
SK 1200, peint	A	1770,-	209,-	1979,-
Couvercle, galvanisé	A	223,-	26,-	249,-
Jeu de roulettes pour charges lourdes, polyamide, Capacité de charge 2550 kg / jeux de roulettes	A	379,-	15,-	394,-
Soudé étanche à l'eau et à l'huile	A	121,-	0,-	121,-
SK 1200, galvanisé à chaud	A	2277,-	284,-	2561,-

Prix en EURO, hors taxe

Conditions de livraison : en départ usine DE-46354 Südlohn ou DE-38820 Halberstadt, hors emballages

Frais de transport pour une livraison CPT-France (hors DOM-TOM)

Liste de prix 0726 fr-FR

Appareils pour chariot élévateur



Benne basculante pour charges lourdes Type SK	Catégorie	Prix	Frais de transport	Prix franco
Couvercle, galvanisé	A	223,-	26,-	249,-
Jeu de roulettes pour charges lourdes, polyamide, Capacité de charge 2550 kg / jeux de roulettes	A	379,-	15,-	394,-
Soudé étanche à l'eau et à l'huile	A	121,-	0,-	121,-
SK 1700, peint	A	1862,-	284,-	2146,-
Couvercle, galvanisé	A	276,-	33,-	309,-
Jeu de roulettes pour charges lourdes, polyamide, Capacité de charge 2550 kg / jeux de roulettes	A	379,-	15,-	394,-
Soudé étanche à l'eau et à l'huile	A	121,-	0,-	121,-
SK 1700, galvanisé à chaud	A	2492,-	284,-	2776,-
Couvercle, galvanisé	A	276,-	33,-	309,-
Jeu de roulettes pour charges lourdes, polyamide, Capacité de charge 2550 kg / jeux de roulettes	A	379,-	15,-	394,-
Soudé étanche à l'eau et à l'huile	A	121,-	0,-	121,-
SK 2100, peint	A	2032,-	284,-	2316,-
Couvercle, galvanisé	A	360,-	36,-	396,-
Jeu de roulettes pour charges lourdes, polyamide, Capacité de charge 2550 kg / jeux de roulettes	A	379,-	15,-	394,-
Soudé étanche à l'eau et à l'huile	A	121,-	0,-	121,-
SK 2100, galvanisé à chaud	A	2739,-	284,-	3023,-
Couvercle, galvanisé	A	360,-	36,-	396,-
Jeu de roulettes pour charges lourdes, polyamide, Capacité de charge 2550 kg / jeux de roulettes	A	379,-	15,-	394,-
Soudé étanche à l'eau et à l'huile	A	121,-	0,-	121,-
Balais pour chariot élévateur Type SKB	Catégorie	Prix	Frais de transport	Prix franco
SKB 100, peint	A	958,-	98,-	1056,-
SKB 150, peint	A	1197,-	98,-	1295,-
SKB 200, peint	A	1475,-	98,-	1573,-
Balais pour chariot élévateur Type SKB-O	Catégorie	Prix	Frais de transport	Prix franco
SKB-O 100, peint	A	658,-	98,-	756,-
SKB-O 150, peint	A	898,-	98,-	996,-
SKB-O 200, peint	A	1176,-	98,-	1274,-
Benne basculante à copeaux Type SKK	Catégorie	Prix	Frais de transport	Prix franco
SKK 250, peint	E	534,-	98,-	632,-
Couvercle, galvanisé	E	136,-	15,-	151,-
Jeu de roulettes, polyamide, Capacité de charge 1050 kg / jeux de roulettes	A	136,-	15,-	151,-
Jeu de roulettes, caoutchouc, Capacité de charge 615 kg / jeux de roulettes	E	103,-	15,-	118,-
SKK 250, galvanisé à chaud	E	583,-	98,-	681,-
Couvercle, galvanisé	E	136,-	15,-	151,-
Jeu de roulettes, polyamide, Capacité de charge 1050 kg / jeux de roulettes	A	136,-	15,-	151,-
Jeu de roulettes, caoutchouc, Capacité de charge 615 kg / jeux de roulettes	E	103,-	15,-	118,-
SKK 400, peint	E	600,-	98,-	698,-
Couvercle, galvanisé	E	156,-	16,-	172,-

Prix en EURO, hors taxe

Conditions de livraison : en départ usine DE-46354 Südlohn ou DE-38820 Halberstadt, hors emballages

Frais de transport pour une livraison CPT-France (hors DOM-TOM)

Liste de prix 0726 fr-FR

Appareils pour chariot élévateur



Benne basculante à copeaux Type SKK	Catégorie	Prix	Frais de transport	Prix franco
Jeu de roulettes, polyamide, Capacité de charge 1050 kg / jeux de roulettes	A	136,-	15,-	151,-
Jeu de roulettes, caoutchouc, Capacité de charge 615 kg / jeux de roulettes	E	103,-	15,-	118,-
SKK 400, galvanisé à chaud	E	649,-	98,-	747,-
Couvercle, galvanisé	E	156,-	16,-	172,-
Jeu de roulettes, polyamide, Capacité de charge 1050 kg / jeux de roulettes	A	136,-	15,-	151,-
Jeu de roulettes, caoutchouc, Capacité de charge 615 kg / jeux de roulettes	E	103,-	15,-	118,-
SKK 600, peint	E	815,-	128,-	943,-
Couvercle, galvanisé	E	173,-	20,-	193,-
Jeu de roulettes, polyamide, Capacité de charge 1050 kg / jeux de roulettes	A	136,-	15,-	151,-
Jeu de roulettes, caoutchouc, Capacité de charge 615 kg / jeux de roulettes	E	103,-	15,-	118,-
SKK 600, galvanisé à chaud	E	914,-	128,-	1042,-
Couvercle, galvanisé	E	173,-	20,-	193,-
Jeu de roulettes, polyamide, Capacité de charge 1050 kg / jeux de roulettes	A	136,-	15,-	151,-
Jeu de roulettes, caoutchouc, Capacité de charge 615 kg / jeux de roulettes	E	103,-	15,-	118,-
SKK 800, peint	E	872,-	128,-	1000,-
Couvercle, galvanisé	E	181,-	21,-	202,-
Jeu de roulettes, polyamide, Capacité de charge 1050 kg / jeux de roulettes	A	136,-	15,-	151,-
Jeu de roulettes, caoutchouc, Capacité de charge 615 kg / jeux de roulettes	E	103,-	15,-	118,-
SKK 800, galvanisé à chaud	E	980,-	128,-	1108,-
Couvercle, galvanisé	E	181,-	21,-	202,-
Jeu de roulettes, polyamide, Capacité de charge 1050 kg / jeux de roulettes	A	136,-	15,-	151,-
Jeu de roulettes, caoutchouc, Capacité de charge 615 kg / jeux de roulettes	E	103,-	15,-	118,-
SKK 1000, peint	E	930,-	128,-	1058,-
Couvercle, galvanisé	E	193,-	22,-	215,-
Jeu de roulettes, polyamide, Capacité de charge 1050 kg / jeux de roulettes	A	136,-	15,-	151,-
Jeu de roulettes, caoutchouc, Capacité de charge 615 kg / jeux de roulettes	E	103,-	15,-	118,-
SKK 1000, galvanisé à chaud	E	1063,-	128,-	1191,-
Couvercle, galvanisé	E	193,-	22,-	215,-
Jeu de roulettes, polyamide, Capacité de charge 1050 kg / jeux de roulettes	A	136,-	15,-	151,-
Jeu de roulettes, caoutchouc, Capacité de charge 615 kg / jeux de roulettes	E	103,-	15,-	118,-
Benne basculante à copeaux Type SKM	Catégorie	Prix	Frais de transport	Prix franco
SKM 30, peint	A	950,-	128,-	1078,-
Couvercle, galvanisé	A	104,-	18,-	122,-
SKM 30, galvanisé à chaud	A	1148,-	128,-	1276,-
Couvercle, galvanisé	A	104,-	18,-	122,-
SKM 50, peint	A	1220,-	128,-	1348,-
Couvercle, galvanisé	A	158,-	28,-	186,-
SKM 50, galvanisé à chaud	A	1478,-	128,-	1606,-
Couvercle, galvanisé	A	158,-	28,-	186,-
SKM 75, peint	A	1469,-	128,-	1597,-
Couvercle, galvanisé	A	175,-	33,-	208,-
SKM 75, galvanisé à chaud	A	1790,-	160,-	1950,-
Couvercle, galvanisé	A	175,-	33,-	208,-

Prix en EURO, hors taxe

Conditions de livraison : en départ usine DE-46354 Südlohn ou DE-38820 Halberstadt, hors emballages

Frais de transport pour une livraison CPT-France (hors DOM-TOM)

Liste de prix 0726 fr-FR

Appareils pour chariot élévateur



Chariot basculant à copeaux Type SKN	Catégorie	Prix	Frais de transport	Prix franco
SKN 250, peint	E	534,-	98,-	632,-
Couvercle, galvanisé	E	136,-	15,-	151,-
Jeu de roulettes, polyamide, Capacité de charge 1050 kg / jeux de roulettes	A	136,-	15,-	151,-
Jeu de roulettes, caoutchouc, Capacité de charge 615 kg / jeux de roulettes	E	103,-	15,-	118,-
SKN 250, galvanisé à chaud	E	583,-	98,-	681,-
Couvercle, galvanisé	E	136,-	15,-	151,-
Jeu de roulettes, polyamide, Capacité de charge 1050 kg / jeux de roulettes	A	136,-	15,-	151,-
Jeu de roulettes, caoutchouc, Capacité de charge 615 kg / jeux de roulettes	E	103,-	15,-	118,-
SKN 400, peint	E	600,-	98,-	698,-
Couvercle, galvanisé	E	156,-	16,-	172,-
Jeu de roulettes, polyamide, Capacité de charge 1050 kg / jeux de roulettes	A	136,-	15,-	151,-
Jeu de roulettes, caoutchouc, Capacité de charge 615 kg / jeux de roulettes	E	103,-	15,-	118,-
SKN 400, galvanisé à chaud	E	649,-	98,-	747,-
Couvercle, galvanisé	E	156,-	16,-	172,-
Jeu de roulettes, polyamide, Capacité de charge 1050 kg / jeux de roulettes	A	136,-	15,-	151,-
Jeu de roulettes, caoutchouc, Capacité de charge 615 kg / jeux de roulettes	E	103,-	15,-	118,-

Chariot basculant à copeaux Type SKS	Catégorie	Prix	Frais de transport	Prix franco
SKS 400, peint	E	946,-	128,-	1074,-
SKS 550, peint	E	1013,-	128,-	1141,-
SKS 700, peint	E	1072,-	128,-	1200,-

Chariot basculant à copeaux Type SKW-ET	Catégorie	Prix	Frais de transport	Prix franco
SKW-ET 250, peint	E	638,-	98,-	736,-
Couvercle, galvanisé	E	136,-	15,-	151,-
SKW-ET 250, galvanisé à chaud	E	975,-	98,-	1073,-
Couvercle, galvanisé	E	136,-	15,-	151,-
SKW-ET 400, peint	E	697,-	98,-	795,-
Couvercle, galvanisé	E	156,-	16,-	172,-
SKW-ET 400, galvanisé à chaud	E	1071,-	98,-	1169,-
Couvercle, galvanisé	E	156,-	16,-	172,-
SKW-ET 600, peint	E	851,-	128,-	979,-
Couvercle, galvanisé	E	173,-	20,-	193,-
SKW-ET 600, galvanisé à chaud	E	1233,-	128,-	1361,-
Couvercle, galvanisé	E	173,-	20,-	193,-
SKW-ET 1000, peint	E	1032,-	128,-	1160,-
Couvercle, galvanisé	E	193,-	22,-	215,-
SKW-ET 1000, galvanisé à chaud	E	1643,-	128,-	1771,-
Couvercle, galvanisé	E	193,-	22,-	215,-

Benne basculante à copeaux à hauteur réduite de Type SMGU	Catégorie	Prix	Frais de transport	Prix franco
SMGU 230, peint	A	689,-	98,-	787,-
Couvercle, galvanisé	A	131,-	18,-	149,-
Jeu de roulettes, polyamide, Capacité de charge 1050 kg / jeux de roulettes	A	156,-	15,-	171,-
SMGU 230, galvanisé à chaud	A	775,-	128,-	903,-

Prix en EURO, hors taxe

Conditions de livraison : en départ usine DE-46354 Südlohn ou DE-38820 Halberstadt, hors emballages

Frais de transport pour une livraison CPT-France (hors DOM-TOM)

Liste de prix 0726 fr-FR

Appareils pour chariot élévateur



Benne basculante à copeaux à hauteur réduite de Type SMGU	Catégorie	Prix	Frais de transport	Prix franco
Couvercle, galvanisé	A	131,-	18,-	149,-
Jeu de roulettes, polyamide, Capacité de charge 1050 kg / jeux de roulettes	A	156,-	15,-	171,-
SMGU 270, peint	A	744,-	128,-	872,-
Couvercle, galvanisé	A	131,-	18,-	149,-
Jeu de roulettes, polyamide, Capacité de charge 1050 kg / jeux de roulettes	A	156,-	15,-	171,-
SMGU 270, galvanisé à chaud	A	850,-	128,-	978,-
Couvercle, galvanisé	A	131,-	18,-	149,-
Jeu de roulettes, polyamide, Capacité de charge 1050 kg / jeux de roulettes	A	156,-	15,-	171,-
SMGU 460, peint	A	935,-	128,-	1063,-
Couvercle, galvanisé	A	169,-	22,-	191,-
Jeu de roulettes, polyamide, Capacité de charge 1050 kg / jeux de roulettes	A	156,-	15,-	171,-
SMGU 460, galvanisé à chaud	A	1088,-	128,-	1216,-
Couvercle, galvanisé	A	169,-	22,-	191,-
Jeu de roulettes, polyamide, Capacité de charge 1050 kg / jeux de roulettes	A	156,-	15,-	171,-
SMGU 610, peint	A	1041,-	128,-	1169,-
Couvercle, galvanisé	A	181,-	26,-	207,-
Jeu de roulettes, polyamide, Capacité de charge 1050 kg / jeux de roulettes	A	156,-	15,-	171,-
SMGU 610, galvanisé à chaud	A	1209,-	128,-	1337,-
Couvercle, galvanisé	A	181,-	26,-	207,-
Jeu de roulettes, polyamide, Capacité de charge 1050 kg / jeux de roulettes	A	156,-	15,-	171,-

Bac-silo Type SR	Catégorie	Prix	Frais de transport	Prix franco
SR 375, peint	E	844,-	98,-	942,-
Couvercle, galvanisé	E	131,-	33,-	164,-
SR 375, galvanisé à chaud	E	1584,-	98,-	1682,-
Couvercle, galvanisé	E	131,-	33,-	164,-
SR 600, peint	E	1048,-	128,-	1176,-
Couvercle, galvanisé	E	131,-	33,-	164,-
SR 600, galvanisé à chaud	E	1801,-	128,-	1929,-
Couvercle, galvanisé	E	131,-	33,-	164,-

Bac-silo Type SR-D	Catégorie	Prix	Frais de transport	Prix franco
SR-D 375, peint	E	844,-	98,-	942,-
Couvercle, galvanisé	E	131,-	33,-	164,-
SR-D 375, galvanisé à chaud	E	1584,-	98,-	1682,-
Couvercle, galvanisé	E	131,-	33,-	164,-
SR-D 600, peint	E	1048,-	128,-	1176,-
Couvercle, galvanisé	E	131,-	33,-	164,-
SR-D 600, galvanisé à chaud	E	1801,-	128,-	1929,-
Couvercle, galvanisé	E	131,-	33,-	164,-

Bac-silo Type SRE	Catégorie	Prix	Frais de transport	Prix franco
SRE 375, peint	E	962,-	128,-	1090,-
Couvercle, galvanisé	E	131,-	33,-	164,-
SRE 375, galvanisé à chaud	E	1723,-	128,-	1851,-

Prix en EURO, hors taxe

Conditions de livraison : en départ usine DE-46354 Südlohn ou DE-38820 Halberstadt, hors emballages

Frais de transport pour une livraison CPT-France (hors DOM-TOM)

Liste de prix 0726 fr-FR

Appareils pour chariot élévateur



Bac-silo Type SRE	Catégorie	Prix	Frais de transport	Prix franco
Couvercle, galvanisé	E	131,-	33,-	164,-
SRE 600, peint	E	1171,-	128,-	1299,-
Couvercle, galvanisé	E	131,-	33,-	164,-
SRE 600, galvanisé à chaud	E	1857,-	128,-	1985,-
Couvercle, galvanisé	E	131,-	33,-	164,-
Bac-silo Type SRE-D	Catégorie	Prix	Frais de transport	Prix franco
SRE-D 375, peint	E	962,-	98,-	1060,-
Couvercle, galvanisé	E	131,-	33,-	164,-
SRE-D 375, galvanisé à chaud	E	1723,-	128,-	1851,-
Couvercle, galvanisé	E	131,-	33,-	164,-
SRE-D 600, peint	E	1171,-	128,-	1299,-
Couvercle, galvanisé	E	131,-	33,-	164,-
SRE-D 600, galvanisé à chaud	E	1857,-	128,-	1985,-
Couvercle, galvanisé	E	131,-	33,-	164,-
Remorque pour chariot élévateur Type STS	Catégorie	Prix	Frais de transport	Prix franco
STS 2,5, peint	C	3857,-	sur demande	sur demande
STS 5,0, peint	C	4546,-	sur demande	sur demande
Epandeuse Type STW	Catégorie	Prix	Frais de transport	Prix franco
STW 100, peint	A	1216,-	98,-	1314,-
Housse	A	116,-	10,-	126,-
STW 260, peint	A	2147,-	98,-	2245,-
Housse	A	122,-	10,-	132,-
Palonnier pour Big-Bags Type TBB	Catégorie	Prix	Frais de transport	Prix franco
TBB, peint	A	901,-	98,-	999,-
Palonnier pour Big-Bags Type TBB-E	Catégorie	Prix	Frais de transport	Prix franco
TBB-E, peint	A	852,-	98,-	950,-
Palonnier pour Big-Bags Type TBB-W	Catégorie	Prix	Frais de transport	Prix franco
TBB-W, peint	A	1093,-	98,-	1191,-
Palonnier Type TM	Catégorie	Prix	Frais de transport	Prix franco
TM 200-500, galvanisé à chaud	F	399,-	39,-	438,-
TM 400-800, galvanisé à chaud	F	429,-	39,-	468,-
TM 800-1200, galvanisé à chaud	F	566,-	39,-	605,-
Benne basculante Type TRIO	Catégorie	Prix	Frais de transport	Prix franco
TRIO, peint	A	2333,-	209,-	2542,-
Couvercle, galvanisé	A	215,-	26,-	241,-
Jeu de roulettes, polyamide, Capacité de charge 1350 kg / jeux de roulettes	A	192,-	15,-	207,-

Prix en EURO, hors taxe

Conditions de livraison : en départ usine DE-46354 Südlohn ou DE-38820 Halberstadt, hors emballages

Frais de transport pour une livraison CPT-France (hors DOM-TOM)

Liste de prix 0726 fr-FR

Appareils pour chariot élévateur



Benne basculante Type TRIO	Catégorie	Prix	Frais de transport	Prix franco
Jeu d'autocollants, composé de 5 autocollants avec les symboles suivants : verre, papier, plastique, métal, déchets résiduels	A	29,-	sur demande	sur demande

Conteneur universel Type UC	Catégorie	Prix	Frais de transport	Prix franco
UC 500, peint	A	675,-	98,-	773,-
Couvercle, galvanisé	A	168,-	16,-	184,-
Jeu de roulettes, polyamide, Capacité de charge 1350 kg / jeux de roulettes	A	192,-	15,-	207,-
Prise pour traverse	A	106,-	0,-	106,-
UC 500, galvanisé à chaud	A	771,-	128,-	899,-
Couvercle, galvanisé	A	168,-	16,-	184,-
Jeu de roulettes, polyamide, Capacité de charge 1350 kg / jeux de roulettes	A	192,-	15,-	207,-
Prise pour traverse	A	106,-	0,-	106,-
UC 750, peint	A	734,-	128,-	862,-
Couvercle, galvanisé	A	168,-	16,-	184,-
Jeu de roulettes, polyamide, Capacité de charge 1350 kg / jeux de roulettes	A	192,-	15,-	207,-
Prise pour traverse	A	106,-	0,-	106,-
UC 750, galvanisé à chaud	A	853,-	128,-	981,-
Couvercle, galvanisé	A	168,-	16,-	184,-
Jeu de roulettes, polyamide, Capacité de charge 1350 kg / jeux de roulettes	A	192,-	15,-	207,-
Prise pour traverse	A	106,-	0,-	106,-
UC 1000, peint	A	771,-	128,-	899,-
Couvercle, galvanisé	A	168,-	16,-	184,-
Jeu de roulettes, polyamide, Capacité de charge 1350 kg / jeux de roulettes	A	192,-	15,-	207,-
Prise pour traverse	A	106,-	0,-	106,-
UC 1000, galvanisé à chaud	A	894,-	128,-	1022,-
Couvercle, galvanisé	A	168,-	16,-	184,-
Jeu de roulettes, polyamide, Capacité de charge 1350 kg / jeux de roulettes	A	192,-	15,-	207,-
Prise pour traverse	A	106,-	0,-	106,-

Palonnier Type UCT	Catégorie	Prix	Frais de transport	Prix franco
UCT, peint	A	2737,-	160,-	2897,-

Benne basculante Type VD	Catégorie	Prix	Frais de transport	Prix franco
VD 500, peint	A	794,-	128,-	922,-
Couvercle, galvanisé	A	144,-	18,-	162,-
Jeu de roulettes, polyamide, Capacité de charge 1350 kg / jeux de roulettes	A	192,-	15,-	207,-
Soudé étanche à l'eau et à l'huile	A	78,-	0,-	78,-
VD 500, galvanisé à chaud	A	1033,-	128,-	1161,-
Couvercle, galvanisé	A	144,-	18,-	162,-
Jeu de roulettes, polyamide, Capacité de charge 1350 kg / jeux de roulettes	A	192,-	15,-	207,-
Soudé étanche à l'eau et à l'huile	A	78,-	0,-	78,-
VD 650, peint	A	868,-	128,-	996,-
Couvercle, galvanisé	A	144,-	18,-	162,-
Jeu de roulettes, polyamide, Capacité de charge 1350 kg / jeux de roulettes	A	192,-	15,-	207,-
Soudé étanche à l'eau et à l'huile	A	78,-	0,-	78,-

Prix en EURO, hors taxe

Conditions de livraison : en départ usine DE-46354 Südlohn ou DE-38820 Halberstadt, hors emballages

Frais de transport pour une livraison CPT-France (hors DOM-TOM)

Liste de prix 0726 fr-FR

Appareils pour chariot élévateur



Benne basculante Type VD	Catégorie	Prix	Frais de transport	Prix franco
VD 650, galvanisé à chaud	A	1130,-	128,-	1258,-
Couvercle, galvanisé	A	144,-	18,-	162,-
Jeu de roulettes, polyamide, Capacité de charge 1350 kg / jeux de roulettes	A	192,-	15,-	207,-
Soudé étanche à l'eau et à l'huile	A	78,-	0,-	78,-
VD 800, peint	A	991,-	128,-	1119,-
Couvercle, galvanisé	A	174,-	22,-	196,-
Jeu de roulettes, polyamide, Capacité de charge 1350 kg / jeux de roulettes	A	192,-	15,-	207,-
Soudé étanche à l'eau et à l'huile	A	78,-	0,-	78,-
VD 800, galvanisé à chaud	A	1346,-	128,-	1474,-
Couvercle, galvanisé	A	174,-	22,-	196,-
Jeu de roulettes, polyamide, Capacité de charge 1350 kg / jeux de roulettes	A	192,-	15,-	207,-
Soudé étanche à l'eau et à l'huile	A	78,-	0,-	78,-
VD 1000, peint	A	1041,-	128,-	1169,-
Couvercle, galvanisé	A	174,-	22,-	196,-
Jeu de roulettes, polyamide, Capacité de charge 1350 kg / jeux de roulettes	A	192,-	15,-	207,-
Soudé étanche à l'eau et à l'huile	A	121,-	0,-	121,-
VD 1000, galvanisé à chaud	A	1469,-	128,-	1597,-
Couvercle, galvanisé	A	174,-	22,-	196,-
Jeu de roulettes, polyamide, Capacité de charge 1350 kg / jeux de roulettes	A	192,-	15,-	207,-
Soudé étanche à l'eau et à l'huile	A	121,-	0,-	121,-

Benne basculante Type VG	Catégorie	Prix	Frais de transport	Prix franco
VG 550, peint	A	812,-	128,-	940,-
Couvercle, galvanisé	A	144,-	18,-	162,-
Jeu de roulettes, polyamide, Capacité de charge 1350 kg / jeux de roulettes	A	192,-	15,-	207,-
Soudé étanche à l'eau et à l'huile	A	78,-	0,-	78,-
VG 550, galvanisé à chaud	A	1058,-	128,-	1186,-
Couvercle, galvanisé	A	144,-	18,-	162,-
Jeu de roulettes, polyamide, Capacité de charge 1350 kg / jeux de roulettes	A	192,-	15,-	207,-
Soudé étanche à l'eau et à l'huile	A	78,-	0,-	78,-
VG 700, peint	A	962,-	128,-	1090,-
Couvercle, galvanisé	A	144,-	18,-	162,-
Jeu de roulettes, polyamide, Capacité de charge 1350 kg / jeux de roulettes	A	192,-	15,-	207,-
Soudé étanche à l'eau et à l'huile	A	78,-	0,-	78,-
VG 700, galvanisé à chaud	A	1252,-	128,-	1380,-
Couvercle, galvanisé	A	144,-	18,-	162,-
Jeu de roulettes, polyamide, Capacité de charge 1350 kg / jeux de roulettes	A	192,-	15,-	207,-
Soudé étanche à l'eau et à l'huile	A	78,-	0,-	78,-
VG 900, peint	A	1060,-	128,-	1188,-
Couvercle, galvanisé	A	174,-	22,-	196,-
Jeu de roulettes, polyamide, Capacité de charge 1350 kg / jeux de roulettes	A	192,-	15,-	207,-
Soudé étanche à l'eau et à l'huile	A	78,-	0,-	78,-
VG 900, galvanisé à chaud	A	1502,-	128,-	1630,-
Couvercle, galvanisé	A	174,-	22,-	196,-
Jeu de roulettes, polyamide, Capacité de charge 1350 kg / jeux de roulettes	A	192,-	15,-	207,-
Soudé étanche à l'eau et à l'huile	A	78,-	0,-	78,-

Prix en EURO, hors taxe

Conditions de livraison : en départ usine DE-46354 Südlohn ou DE-38820 Halberstadt, hors emballages

Frais de transport pour une livraison CPT-France (hors DOM-TOM)

Liste de prix 0726 fr-FR

Appareils pour chariot élévateur



Benne basculante Type VG	Catégorie	Prix	Frais de transport	Prix franco
VG 1100, peint	A	1150,-	128,-	1278,-
Couvercle, galvanisé	A	174,-	22,-	196,-
Jeu de roulettes, polyamide, Capacité de charge 1350 kg / jeux de roulettes	A	192,-	15,-	207,-
Soudé étanche à l'eau et à l'huile	A	121,-	0,-	121,-
VG 1100, galvanisé à chaud	A	1561,-	128,-	1689,-
Couvercle, galvanisé	A	174,-	22,-	196,-
Jeu de roulettes, polyamide, Capacité de charge 1350 kg / jeux de roulettes	A	192,-	15,-	207,-
Soudé étanche à l'eau et à l'huile	A	121,-	0,-	121,-

Prix en EURO, hors taxe

Conditions des livraisons : en départ usine DE-46354 Südlohn ou DE-38820 Halberstadt, hors emballages

Frais de transport pour une livraison CPT-France (hors DOM-TOM)

Liste de prix 0726 fr-FR Matériel de manutention

Station de charge pour batteries Type BL	Catégorie	Prix	Frais de transport	Prix franco
BL 1, peint	A	1422,-	98,-	1520,-
Extincteur	A	204,-	14,-	218,-
Compartiment de rangement pour réservoir d'eau	A	64,-	13,-	77,-
BL 2, peint	A	1798,-	98,-	1896,-
Extincteur	A	204,-	14,-	218,-
Compartiment de rangement pour réservoir d'eau	A	64,-	13,-	77,-
BL 3, peint	A	1798,-	98,-	1896,-
Extincteur	A	204,-	14,-	218,-
Compartiment de rangement pour réservoir d'eau	A	64,-	13,-	77,-
Chariot élévateurs pour fûts Type FHR	Catégorie	Prix	Frais de transport	Prix franco
FHR 600 F, peint	B	3286,-	160,-	3446,-
FHR 600 F, galvanisé à chaud	B	3641,-	160,-	3801,-
FHR 600 G, peint	B	2617,-	128,-	2745,-
FHR 600 G, galvanisé à chaud	B	2888,-	128,-	3016,-
FHR 600 K, peint	B	2617,-	128,-	2745,-
FHR 600 K, galvanisé à chaud	B	2888,-	128,-	3016,-
Diable à fûts Type FP-L	Catégorie	Prix	Frais de transport	Prix franco
FP-L, galvanisé	C	624,-	98,-	722,-
Diable à fûts Type FP-V	Catégorie	Prix	Frais de transport	Prix franco
FP-V, galvanisé	C	605,-	98,-	703,-
Chariot porte-fût Type FRW	Catégorie	Prix	Frais de transport	Prix franco
FRW-I, galvanisé à chaud	A	116,-	39,-	155,-
FRW-II, galvanisé à chaud	A	154,-	39,-	193,-
FRW-III, galvanisé à chaud	A	207,-	98,-	305,-
Grille de transport Type GRW	Catégorie	Prix	Frais de transport	Prix franco
GRW-I, galvanisé à chaud	F	126,-	39,-	165,-
Poignée de poussée, galvanisé à chaud	F	55,-	10,-	65,-
GRW-II, galvanisé à chaud	F	143,-	39,-	182,-
Poignée de poussée, galvanisé à chaud	F	55,-	10,-	65,-
GRW-III, galvanisé à chaud	F	179,-	98,-	277,-
Poignée de poussée, galvanisé à chaud	F	55,-	10,-	65,-
Fixation murale pour bouteilles de gaz Type GWH	Catégorie	Prix	Frais de transport	Prix franco
GWH 140-I, galvanisé à chaud	F	26,-	39,-	65,-
GWH 140-II, galvanisé à chaud	F	40,-	39,-	79,-

Prix en EURO, hors taxe

Conditions de livraison : en départ usine DE-46354 Südlohn ou DE-38820 Halberstadt, hors emballages

Frais de transport pour une livraison CPT-France (hors DOM-TOM)

Liste de prix 0726 fr-FR

Matériel de manutention



Fixation murale pour bouteilles de gaz Type GWH	Catégorie	Prix	Frais de transport	Prix franco
GWH 140-III, galvanisé à chaud	F	59,-	39,-	98,-
GWH 230-I, galvanisé à chaud	F	28,-	39,-	67,-
GWH 230-II, galvanisé à chaud	F	43,-	39,-	82,-
GWH 230-III, galvanisé à chaud	F	65,-	39,-	104,-
GWH 320-I, galvanisé à chaud	F	29,-	39,-	68,-
GWH 320-II, galvanisé à chaud	F	48,-	39,-	87,-
GWH 320-III, galvanisé à chaud	F	72,-	39,-	111,-
Lève fourches Type GZH-A	Catégorie	Prix	Frais de transport	Prix franco
GZH-A, peint	F	114,-	39,-	153,-
Lève fourches Type GZH-B	Catégorie	Prix	Frais de transport	Prix franco
GZH-B, peint	F	114,-	39,-	153,-
Palette pour fourches Type GZP	Catégorie	Prix	Frais de transport	Prix franco
GZP 4, galvanisé à chaud	A	161,-	98,-	259,-
GZP 8, galvanisé à chaud	A	201,-	98,-	299,-
Vide cuve pour IBC Type IR	Catégorie	Prix	Frais de transport	Prix franco
IR-1, galvanisé à chaud	A	596,-	98,-	694,-
IR-2, galvanisé à chaud	A	711,-	98,-	809,-
IR-3, galvanisé à chaud	A	596,-	98,-	694,-
Aide au remplissage de bidons Type KAH	Catégorie	Prix	Frais de transport	Prix franco
KAH-5, galvanisé	A	96,-	39,-	135,-
KAH-25, galvanisé	A	109,-	39,-	148,-
KAH-60, galvanisé	A	140,-	39,-	179,-
Rack à tiroirs Type KBR	Catégorie	Prix	Frais de transport	Prix franco
KBR 1, peint	A	5985,-	513,-	6498,-
KBR 2, peint	A	6207,-	sur demande	sur demande
KBR 3, peint	A	6667,-	sur demande	sur demande
Liftomat Type L/E	Catégorie	Prix	Frais de transport	Prix franco
L/E 1300, peint	B	4908,-	160,-	5068,-
L/E 1300, galvanisé à chaud	B	5578,-	160,-	5738,-
Liftomat Type L/M	Catégorie	Prix	Frais de transport	Prix franco
L/M 600, peint	B	3553,-	128,-	3681,-
L/M 600, galvanisé à chaud	B	4025,-	128,-	4153,-
L/M 1300, peint	B	3986,-	160,-	4146,-
L/M 1300, galvanisé à chaud	B	4569,-	160,-	4729,-

Prix en EURO, hors taxe

Conditions de livraison : en départ usine DE-46354 Südlohn ou DE-38820 Halberstadt, hors emballages

Frais de transport pour une livraison CPT-France (hors DOM-TOM)

Liste de prix 0726 fr-FR

Matériel de manutention



Box de stockage Type LBM	Catégorie	Prix	Frais de transport	Prix franco
LBM 1500, galvanisé à chaud	A	2002,-	160,-	2162,-
LBM 3000, galvanisé à chaud	A	2747,-	284,-	3031,-
LBM 4500, galvanisé à chaud	A	3492,-	284,-	3776,-
LBM 6000, galvanisé à chaud	A	4232,-	343,-	4575,-
Basculeur/Elévateur mobile de poubelles Type MKS	Catégorie	Prix	Frais de transport	Prix franco
MKS-12V, peint	A	3745,-	128,-	3873,-
Chargeur pour entraînement électrohydraulique 12 V	A	201,-	15,-	216,-
MKS-230V, peint	A	3745,-	128,-	3873,-
Basculeur/Elévateur mobile de poubelles Type MKS-F	Catégorie	Prix	Frais de transport	Prix franco
MKS-F, peint	A	2459,-	128,-	2587,-
Basculeur/Elévateur mobile de poubelles Type MKS-H	Catégorie	Prix	Frais de transport	Prix franco
MKS-H, peint	A	2459,-	128,-	2587,-
Box de transport enfourchable pour matériaux Type MTP	Catégorie	Prix	Frais de transport	Prix franco
MTP 2000, galvanisé à chaud	A	2196,-	160,-	2356,-
Sangle de serrage	A	48,-	8,-	56,-
MTP 3000, galvanisé à chaud	A	2774,-	209,-	2983,-
Sangle de serrage	A	48,-	8,-	56,-
Levier tire-palette Type PZ	Catégorie	Prix	Frais de transport	Prix franco
PZ, galvanisé à chaud	F	456,-	39,-	495,-
Dispositif de montage Type RM	Catégorie	Prix	Frais de transport	Prix franco
RM, peint	F	458,-	39,-	497,-
Habillage pour récipient à déchets Type SECOMAT	Catégorie	Prix	Frais de transport	Prix franco
S 120-D, revêtement poudre	B	682,-	98,-	780,-
S 120-K, revêtement poudre	B	764,-	98,-	862,-
S 240-D, revêtement poudre	B	782,-	98,-	880,-
S 240-K, revêtement poudre	B	856,-	98,-	954,-
S1100, revêtement poudre	B	791,-	98,-	889,-
S1100-W, revêtement poudre	B	1040,-	128,-	1168,-
S1100-WT, revêtement poudre	B	1305,-	167,-	1472,-
S1100-WTB, revêtement poudre	B	1408,-	198,-	1606,-
S4USE, revêtement poudre	C	2656,-	160,-	2816,-
Palette pour bouteilles de gaz Type SFP	Catégorie	Prix	Frais de transport	Prix franco
SFP 4, galvanisé à chaud	C	346,-	98,-	444,-
SFP 8, galvanisé à chaud	C	460,-	128,-	588,-

Prix en EURO, hors taxe

Conditions de livraison : en départ usine DE-46354 Südlohn ou DE-38820 Halberstadt, hors emballages

Frais de transport pour une livraison CPT-France (hors DOM-TOM)

Liste de prix 0726 fr-FR

Matériel de manutention



Support de chargement Type VS	Catégorie	Prix	Frais de transport	Prix franco
VS, peint	C	765,-	128,-	893,-

Prix en EURO, hors taxe

Conditions des livraisons : en départ usine DE-46354 Südlohn ou DE-38820 Halberstadt, hors emballages

Frais de transport pour une livraison CPT-France (hors DOM-TOM)

Liste de prix 0726 fr-FR

Environnement / Technique de stockage

Bac de rétention Type SÉRIE 2000	Catégorie	Prix	Frais de transport	Prix franco
2000, peint	B	250,-	98,-	348,-
2000, galvanisé à chaud	B	288,-	98,-	386,-
2002, peint	B	285,-	98,-	383,-
2002, galvanisé à chaud	B	322,-	98,-	420,-
2008, peint	B	250,-	98,-	348,-
2008, galvanisé à chaud	B	300,-	98,-	398,-
2010, peint	B	301,-	98,-	399,-
Support pour fûts FA 60-1, galvanisé à chaud	B	109,-	15,-	124,-
Support pour fûts FA 60-2, galvanisé à chaud	B	118,-	18,-	136,-
Support pour fûts FA 60-3, galvanisé à chaud	B	138,-	21,-	159,-
Support pour fûts FA 200-1, galvanisé à chaud	B	118,-	15,-	133,-
Rayonnage Type GR-A, galvanisé	B	138,-	39,-	177,-
Rayonnage Type GR-B, galvanisé	B	138,-	39,-	177,-
Rayonnage Type GR-C, galvanisé	B	138,-	39,-	177,-
2010, galvanisé à chaud	B	351,-	98,-	449,-
Support pour fûts FA 60-1, galvanisé à chaud	B	109,-	15,-	124,-
Support pour fûts FA 60-2, galvanisé à chaud	B	118,-	18,-	136,-
Support pour fûts FA 60-3, galvanisé à chaud	B	138,-	21,-	159,-
Support pour fûts FA 200-1, galvanisé à chaud	B	118,-	15,-	133,-
Rayonnage Type GR-A, galvanisé	B	138,-	39,-	177,-
Rayonnage Type GR-B, galvanisé	B	138,-	39,-	177,-
Rayonnage Type GR-C, galvanisé	B	138,-	39,-	177,-
2016, peint	B	262,-	98,-	360,-
2016, galvanisé à chaud	B	314,-	98,-	412,-
2018, peint	B	315,-	98,-	413,-
Support pour fûts FA 60-1, galvanisé à chaud	B	109,-	15,-	124,-
Support pour fûts FA 60-2, galvanisé à chaud	B	118,-	18,-	136,-
Support pour fûts FA 60-3, galvanisé à chaud	B	138,-	21,-	159,-
Support pour fûts FA 200-1, galvanisé à chaud	B	118,-	15,-	133,-
Rayonnage Type GR-A, galvanisé	B	138,-	39,-	177,-
Rayonnage Type GR-B, galvanisé	B	138,-	39,-	177,-
Rayonnage Type GR-C, galvanisé	B	138,-	39,-	177,-
2018, galvanisé à chaud	B	365,-	98,-	463,-
Support pour fûts FA 60-1, galvanisé à chaud	B	109,-	15,-	124,-
Support pour fûts FA 60-2, galvanisé à chaud	B	118,-	18,-	136,-
Support pour fûts FA 60-3, galvanisé à chaud	B	138,-	21,-	159,-
Support pour fûts FA 200-1, galvanisé à chaud	B	118,-	15,-	133,-
Rayonnage Type GR-A, galvanisé	B	138,-	39,-	177,-
Rayonnage Type GR-B, galvanisé	B	138,-	39,-	177,-
Rayonnage Type GR-C, galvanisé	B	138,-	39,-	177,-
2026, peint	B	262,-	98,-	360,-
2026, galvanisé à chaud	B	310,-	98,-	408,-

Prix en EURO, hors taxe

Conditions de livraison : en départ usine DE-46354 Südlohn ou DE-38820 Halberstadt, hors emballages

Frais de transport pour une livraison CPT-France (hors DOM-TOM)

Liste de prix 0726 fr-FR

Environnement / Technique de stockage



Bac de rétention Type SÉRIE 2000	Catégorie	Prix	Frais de transport	Prix franco
2028, peint	B	366,-	98,-	464,-
Support pour fûts FA 60-1, galvanisé à chaud	B	109,-	15,-	124,-
Support pour fûts FA 60-2, galvanisé à chaud	B	118,-	18,-	136,-
Support pour fûts FA 60-3, galvanisé à chaud	B	138,-	21,-	159,-
Support pour fûts FA 200-1, galvanisé à chaud	B	118,-	15,-	133,-
Support pour fûts FA 200-2, galvanisé à chaud	B	138,-	22,-	160,-
Rayonnage Type GR-A, galvanisé	B	138,-	39,-	177,-
Rayonnage Type GR-B, galvanisé	B	138,-	39,-	177,-
Rayonnage Type GR-C, galvanisé	B	138,-	39,-	177,-
2028, galvanisé à chaud	B	412,-	98,-	510,-
Support pour fûts FA 60-1, galvanisé à chaud	B	109,-	15,-	124,-
Support pour fûts FA 60-2, galvanisé à chaud	B	118,-	18,-	136,-
Support pour fûts FA 60-3, galvanisé à chaud	B	138,-	21,-	159,-
Support pour fûts FA 200-1, galvanisé à chaud	B	118,-	15,-	133,-
Support pour fûts FA 200-2, galvanisé à chaud	B	138,-	22,-	160,-
Rayonnage Type GR-A, galvanisé	B	138,-	39,-	177,-
Rayonnage Type GR-B, galvanisé	B	138,-	39,-	177,-
Rayonnage Type GR-C, galvanisé	B	138,-	39,-	177,-
2030, peint	B	275,-	98,-	373,-
2030, galvanisé à chaud	B	321,-	98,-	419,-
2032, peint	B	378,-	98,-	476,-
Support pour fûts FA 60-1, galvanisé à chaud	B	109,-	15,-	124,-
Support pour fûts FA 60-2, galvanisé à chaud	B	118,-	18,-	136,-
Support pour fûts FA 60-3, galvanisé à chaud	B	138,-	21,-	159,-
Support pour fûts FA 200-1, galvanisé à chaud	B	118,-	15,-	133,-
Support pour fûts FA 200-2, galvanisé à chaud	B	138,-	22,-	160,-
Rayonnage Type GR-A, galvanisé	B	138,-	39,-	177,-
Rayonnage Type GR-B, galvanisé	B	138,-	39,-	177,-
Rayonnage Type GR-C, galvanisé	B	138,-	39,-	177,-
2032, galvanisé à chaud	B	426,-	98,-	524,-
Support pour fûts FA 60-1, galvanisé à chaud	B	109,-	15,-	124,-
Support pour fûts FA 60-2, galvanisé à chaud	B	118,-	18,-	136,-
Support pour fûts FA 60-3, galvanisé à chaud	B	138,-	21,-	159,-
Support pour fûts FA 200-1, galvanisé à chaud	B	118,-	15,-	133,-
Support pour fûts FA 200-2, galvanisé à chaud	B	138,-	22,-	160,-
Rayonnage Type GR-A, galvanisé	B	138,-	39,-	177,-
Rayonnage Type GR-B, galvanisé	B	138,-	39,-	177,-
Rayonnage Type GR-C, galvanisé	B	138,-	39,-	177,-
2040, peint	B	351,-	98,-	449,-
2040, galvanisé à chaud	B	426,-	98,-	524,-
2042, peint	B	455,-	128,-	583,-
Support pour fûts FA 60-1, galvanisé à chaud	B	109,-	15,-	124,-
Support pour fûts FA 60-2, galvanisé à chaud	B	118,-	18,-	136,-
Support pour fûts FA 60-3, galvanisé à chaud	B	138,-	21,-	159,-
Rayonnage Type GR-A, galvanisé	B	138,-	39,-	177,-
Rayonnage Type GR-B, galvanisé	B	138,-	39,-	177,-

Prix en EURO, hors taxe

Conditions de livraison : en départ usine DE-46354 Südlohn ou DE-38820 Halberstadt, hors emballages

Frais de transport pour une livraison CPT-France (hors DOM-TOM)

Liste de prix 0726 fr-FR

Environnement / Technique de stockage



Bac de rétention Type SÉRIE 2000	Catégorie	Prix	Frais de transport	Prix franco
Rayonnage Type GR-C, galvanisé	B	138,-	39,-	177,-
2042, galvanisé à chaud	B	529,-	128,-	657,-
Support pour fûts FA 60-1, galvanisé à chaud	B	109,-	15,-	124,-
Support pour fûts FA 60-2, galvanisé à chaud	B	118,-	18,-	136,-
Support pour fûts FA 60-3, galvanisé à chaud	B	138,-	21,-	159,-
Rayonnage Type GR-A, galvanisé	B	138,-	39,-	177,-
Rayonnage Type GR-B, galvanisé	B	138,-	39,-	177,-
Rayonnage Type GR-C, galvanisé	B	138,-	39,-	177,-
2048, peint	B	271,-	98,-	369,-
2048, galvanisé à chaud	B	316,-	98,-	414,-
2050, peint	B	369,-	98,-	467,-
Support pour fûts FA 60-1, galvanisé à chaud	B	109,-	15,-	124,-
Support pour fûts FA 60-2, galvanisé à chaud	B	118,-	18,-	136,-
Support pour fûts FA 60-3, galvanisé à chaud	B	138,-	21,-	159,-
Rayonnage Type GR-A, galvanisé	B	138,-	39,-	177,-
Rayonnage Type GR-B, galvanisé	B	138,-	39,-	177,-
Rayonnage Type GR-C, galvanisé	B	138,-	39,-	177,-
2050, galvanisé à chaud	B	414,-	98,-	512,-
Support pour fûts FA 60-1, galvanisé à chaud	B	109,-	15,-	124,-
Support pour fûts FA 60-2, galvanisé à chaud	B	118,-	18,-	136,-
Support pour fûts FA 60-3, galvanisé à chaud	B	138,-	21,-	159,-
Rayonnage Type GR-A, galvanisé	B	138,-	39,-	177,-
Rayonnage Type GR-B, galvanisé	B	138,-	39,-	177,-
Rayonnage Type GR-C, galvanisé	B	138,-	39,-	177,-
Bac de rétention Type SÉRIE 2000/SW	Catégorie	Prix	Frais de transport	Prix franco
2002/SW, peint	B	427,-	98,-	525,-
2002/SW, galvanisé à chaud	B	464,-	98,-	562,-
2018/SW, peint	B	468,-	128,-	596,-
Support pour fûts FA 60-1, galvanisé à chaud	B	109,-	15,-	124,-
Support pour fûts FA 60-2, galvanisé à chaud	B	118,-	18,-	136,-
Support pour fûts FA 60-3, galvanisé à chaud	B	138,-	21,-	159,-
Support pour fûts FA 200-1, galvanisé à chaud	B	118,-	15,-	133,-
Rayonnage Type GR-A, galvanisé	B	138,-	39,-	177,-
Rayonnage Type GR-B, galvanisé	B	138,-	39,-	177,-
Rayonnage Type GR-C, galvanisé	B	138,-	39,-	177,-
2018/SW, galvanisé à chaud	B	517,-	128,-	645,-
Support pour fûts FA 60-1, galvanisé à chaud	B	109,-	15,-	124,-
Support pour fûts FA 60-2, galvanisé à chaud	B	118,-	18,-	136,-
Support pour fûts FA 60-3, galvanisé à chaud	B	138,-	21,-	159,-
Support pour fûts FA 200-1, galvanisé à chaud	B	118,-	15,-	133,-
Rayonnage Type GR-A, galvanisé	B	138,-	39,-	177,-
Rayonnage Type GR-B, galvanisé	B	138,-	39,-	177,-
Rayonnage Type GR-C, galvanisé	B	138,-	39,-	177,-
2032/SW, peint	B	552,-	128,-	680,-
Support pour fûts FA 60-1, galvanisé à chaud	B	109,-	15,-	124,-

Prix en EURO, hors taxe

Conditions de livraison : en départ usine DE-46354 Südlohn ou DE-38820 Halberstadt, hors emballages

Frais de transport pour une livraison CPT-France (hors DOM-TOM)

Liste de prix 0726 fr-FR

Environnement / Technique de stockage



Bac de rétention Type SÉRIE 2000/SW	Catégorie	Prix	Frais de transport	Prix franco
Support pour fûts FA 60-2, galvanisé à chaud	B	118,-	18,-	136,-
Support pour fûts FA 60-3, galvanisé à chaud	B	138,-	21,-	159,-
Support pour fûts FA 200-1, galvanisé à chaud	B	118,-	15,-	133,-
Support pour fûts FA 200-2, galvanisé à chaud	B	138,-	22,-	160,-
Rayonnage Type GR-A, galvanisé	B	138,-	39,-	177,-
Rayonnage Type GR-B, galvanisé	B	138,-	39,-	177,-
Rayonnage Type GR-C, galvanisé	B	138,-	39,-	177,-
2032/SW, galvanisé à chaud	B	600,-	128,-	728,-
Support pour fûts FA 60-1, galvanisé à chaud	B	109,-	15,-	124,-
Support pour fûts FA 60-2, galvanisé à chaud	B	118,-	18,-	136,-
Support pour fûts FA 60-3, galvanisé à chaud	B	138,-	21,-	159,-
Support pour fûts FA 200-1, galvanisé à chaud	B	118,-	15,-	133,-
Support pour fûts FA 200-2, galvanisé à chaud	B	138,-	22,-	160,-
Rayonnage Type GR-A, galvanisé	B	138,-	39,-	177,-
Rayonnage Type GR-B, galvanisé	B	138,-	39,-	177,-
Rayonnage Type GR-C, galvanisé	B	138,-	39,-	177,-
2042/SW, peint	B	685,-	181,-	866,-
Support pour fûts FA 60-1, galvanisé à chaud	B	109,-	15,-	124,-
Support pour fûts FA 60-2, galvanisé à chaud	B	118,-	18,-	136,-
Support pour fûts FA 60-3, galvanisé à chaud	B	138,-	21,-	159,-
Rayonnage Type GR-A, galvanisé	B	138,-	39,-	177,-
Rayonnage Type GR-B, galvanisé	B	138,-	39,-	177,-
Rayonnage Type GR-C, galvanisé	B	138,-	39,-	177,-
2042/SW, galvanisé à chaud	B	760,-	181,-	941,-
Support pour fûts FA 60-1, galvanisé à chaud	B	109,-	15,-	124,-
Support pour fûts FA 60-2, galvanisé à chaud	B	118,-	18,-	136,-
Support pour fûts FA 60-3, galvanisé à chaud	B	138,-	21,-	159,-
Rayonnage Type GR-A, galvanisé	B	138,-	39,-	177,-
Rayonnage Type GR-B, galvanisé	B	138,-	39,-	177,-
Rayonnage Type GR-C, galvanisé	B	138,-	39,-	177,-
Bac de rétention mobile Type SERIE 2000	Catégorie	Prix	Frais de transport	Prix franco
2004, peint	B	590,-	98,-	688,-
Fixation de fûts avec sangle pour 1 fût de 200 litres	B	48,-	9,-	57,-
2004, galvanisé à chaud	B	657,-	98,-	755,-
Fixation de fûts avec sangle pour 1 fût de 200 litres	B	48,-	9,-	57,-
2020, peint	B	656,-	98,-	754,-
Fixation de fûts avec sangle pour 2 fûts de 200 litres	B	48,-	9,-	57,-
2020, galvanisé à chaud	B	717,-	98,-	815,-
Fixation de fûts avec sangle pour 2 fûts de 200 litres	B	48,-	9,-	57,-
2050 SR, peint	B	709,-	98,-	807,-
Fixation de fûts avec sangle pour 3 fûts de 200 litres	B	48,-	9,-	57,-
2050 SR, galvanisé à chaud	B	766,-	128,-	894,-
Fixation de fûts avec sangle pour 3 fûts de 200 litres	B	48,-	9,-	57,-

Prix en EURO, hors taxe

Conditions de livraison : en départ usine DE-46354 Südlohn ou DE-38820 Halberstadt, hors emballages

Frais de transport pour une livraison CPT-France (hors DOM-TOM)

Liste de prix 0726 fr-FR

Environnement / Technique de stockage



Rayonnage à fûts avec bacs de rétention Type SÉRIE 3000	Catégorie	Prix	Frais de transport	Prix franco
3000, galvanisé à chaud	B	1091,-	128,-	1219,-
Butée de sécurité	B	48,-	12,-	60,-
Support à rouleaux RA 200, galvanisé à chaud	B	97,-	10,-	107,-
Porte bidons Type GS, galvanisé à chaud	B	65,-	18,-	83,-
Protection anti-collision	B	75,-	9,-	84,-
3001, galvanisé à chaud	B	919,-	128,-	1047,-
Butée de sécurité	B	48,-	12,-	60,-
Support à rouleaux RA 200, galvanisé à chaud	B	97,-	10,-	107,-
Porte bidons Type GS, galvanisé à chaud	B	65,-	18,-	83,-
Protection anti-collision	B	75,-	9,-	84,-
3002, galvanisé à chaud	B	1299,-	181,-	1480,-
Butée de sécurité	B	48,-	12,-	60,-
Support à rouleaux RA 200, galvanisé à chaud	B	97,-	10,-	107,-
Porte bidons Type GS, galvanisé à chaud	B	65,-	18,-	83,-
Protection anti-collision	B	75,-	9,-	84,-
3003, galvanisé à chaud	B	1101,-	181,-	1282,-
Butée de sécurité	B	48,-	12,-	60,-
Support à rouleaux RA 200, galvanisé à chaud	B	97,-	10,-	107,-
Porte bidons Type GS, galvanisé à chaud	B	65,-	18,-	83,-
Protection anti-collision	B	75,-	9,-	84,-
3004, galvanisé à chaud	B	1344,-	128,-	1472,-
Butée de sécurité	B	48,-	12,-	60,-
Support à rouleaux RA 60, galvanisé à chaud	B	97,-	9,-	106,-
Porte bidons Type GS, galvanisé à chaud	B	65,-	18,-	83,-
Protection anti-collision	B	75,-	9,-	84,-
3005, galvanisé à chaud	B	1216,-	128,-	1344,-
Butée de sécurité	B	48,-	12,-	60,-
Support à rouleaux RA 60, galvanisé à chaud	B	97,-	9,-	106,-
Porte bidons Type GS, galvanisé à chaud	B	65,-	18,-	83,-
Protection anti-collision	B	75,-	9,-	84,-
3006, galvanisé à chaud	B	1697,-	214,-	1911,-
Butée de sécurité	B	48,-	12,-	60,-
Support à rouleaux RA 60, galvanisé à chaud	B	97,-	9,-	106,-
Porte bidons Type GS, galvanisé à chaud	B	65,-	18,-	83,-
Protection anti-collision	B	75,-	9,-	84,-
3007, galvanisé à chaud	B	1449,-	181,-	1630,-
Butée de sécurité	B	48,-	12,-	60,-
Support à rouleaux RA 60, galvanisé à chaud	B	97,-	9,-	106,-
Porte bidons Type GS, galvanisé à chaud	B	65,-	18,-	83,-
Protection anti-collision	B	75,-	9,-	84,-
3010, galvanisé à chaud	B	1288,-	181,-	1469,-
Butée de sécurité	B	48,-	12,-	60,-
Support à rouleaux RA 200, galvanisé à chaud	B	97,-	10,-	107,-
Porte bidons Type GS, galvanisé à chaud	B	65,-	18,-	83,-
Protection anti-collision	B	75,-	9,-	84,-
3011, galvanisé à chaud	B	1071,-	181,-	1252,-

Prix en EURO, hors taxe

Conditions de livraison : en départ usine DE-46354 Südlohn ou DE-38820 Halberstadt, hors emballages

Frais de transport pour une livraison CPT-France (hors DOM-TOM)

Liste de prix 0726 fr-FR

Environnement / Technique de stockage



Rayonnage à fûts avec bacs de rétention Type SÉRIE 3000	Catégorie	Prix	Frais de transport	Prix franco
Butée de sécurité	B	48,-	12,-	60,-
Support à rouleaux RA 200, galvanisé à chaud	B	97,-	10,-	107,-
Porte bidons Type GS, galvanisé à chaud	B	65,-	18,-	83,-
Protection anti-collision	B	75,-	9,-	84,-

Rayonnages pour petits récipients avec bacs de rétention Type SÉRIE 3000	Catégorie	Prix	Frais de transport	Prix franco
3017-4E, galvanisé	B	478,-	98,-	576,-
3018-4E, galvanisé	B	397,-	98,-	495,-
3019-4E, galvanisé	B	576,-	128,-	704,-
3020-4E, galvanisé	B	493,-	128,-	621,-
3021-4E, galvanisé	B	719,-	128,-	847,-
3022-4E, galvanisé	B	626,-	98,-	724,-
3023-4E, galvanisé	B	1162,-	181,-	1343,-
3024-4E, galvanisé	B	968,-	181,-	1149,-

Rayonnage Type AG	Catégorie	Prix	Frais de transport	Prix franco
AG 60-1, galvanisé	B	112,-	12,-	124,-
AG 60-2, galvanisé	B	117,-	14,-	131,-
AG 60-3, galvanisé	B	126,-	15,-	141,-

Bac de rétention Type AM	Catégorie	Prix	Frais de transport	Prix franco
AM-1, peint	B	335,-	98,-	433,-
AM-1, galvanisé à chaud	B	379,-	98,-	477,-
AM-2, peint	B	370,-	98,-	468,-
Support pour fûts FA 60-1, galvanisé à chaud	B	109,-	15,-	124,-
Support pour fûts FA 60-2, galvanisé à chaud	B	118,-	18,-	136,-
Support pour fûts FA 60-3, galvanisé à chaud	B	138,-	21,-	159,-
Support pour fûts FA 200-1, galvanisé à chaud	B	118,-	15,-	133,-
Rayonnage Type GR-A, galvanisé	B	138,-	39,-	177,-
Rayonnage Type GR-B, galvanisé	B	138,-	39,-	177,-
Rayonnage Type GR-C, galvanisé	B	138,-	39,-	177,-
AM-2, galvanisé à chaud	B	427,-	98,-	525,-
Support pour fûts FA 60-1, galvanisé à chaud	B	109,-	15,-	124,-
Support pour fûts FA 60-2, galvanisé à chaud	B	118,-	18,-	136,-
Support pour fûts FA 60-3, galvanisé à chaud	B	138,-	21,-	159,-
Support pour fûts FA 200-1, galvanisé à chaud	B	118,-	15,-	133,-
Rayonnage Type GR-A, galvanisé	B	138,-	39,-	177,-
Rayonnage Type GR-B, galvanisé	B	138,-	39,-	177,-
Rayonnage Type GR-C, galvanisé	B	138,-	39,-	177,-
AM-4/A, peint	B	443,-	98,-	541,-
Support pour fûts FA 60-1, galvanisé à chaud	B	109,-	15,-	124,-
Support pour fûts FA 60-2, galvanisé à chaud	B	118,-	18,-	136,-
Support pour fûts FA 60-3, galvanisé à chaud	B	138,-	21,-	159,-
Support pour fûts FA 200-1, galvanisé à chaud	B	118,-	15,-	133,-
Support pour fûts FA 200-2, galvanisé à chaud	B	138,-	22,-	160,-

Prix en EURO, hors taxe

Conditions de livraison : en départ usine DE-46354 Südlohn ou DE-38820 Halberstadt, hors emballages

Frais de transport pour une livraison CPT-France (hors DOM-TOM)

Liste de prix 0726 fr-FR

Environnement / Technique de stockage



Bac de rétention Type AM	Catégorie	Prix	Frais de transport	Prix franco
Rayonnage Type GR-A, galvanisé	B	138,-	39,-	177,-
Rayonnage Type GR-B, galvanisé	B	138,-	39,-	177,-
Rayonnage Type GR-C, galvanisé	B	138,-	39,-	177,-
AM-4/A, galvanisé à chaud	B	499,-	128,-	627,-
Support pour fûts FA 60-1, galvanisé à chaud	B	109,-	15,-	124,-
Support pour fûts FA 60-2, galvanisé à chaud	B	118,-	18,-	136,-
Support pour fûts FA 60-3, galvanisé à chaud	B	138,-	21,-	159,-
Support pour fûts FA 200-1, galvanisé à chaud	B	118,-	15,-	133,-
Support pour fûts FA 200-2, galvanisé à chaud	B	138,-	22,-	160,-
Rayonnage Type GR-A, galvanisé	B	138,-	39,-	177,-
Rayonnage Type GR-B, galvanisé	B	138,-	39,-	177,-
Rayonnage Type GR-C, galvanisé	B	138,-	39,-	177,-
AM-4/B, peint	B	532,-	128,-	660,-
Support pour fûts FA 60-1, galvanisé à chaud	B	109,-	15,-	124,-
Support pour fûts FA 60-2, galvanisé à chaud	B	118,-	18,-	136,-
Support pour fûts FA 60-3, galvanisé à chaud	B	138,-	21,-	159,-
Rayonnage Type GR-A, galvanisé	B	138,-	39,-	177,-
Rayonnage Type GR-B, galvanisé	B	138,-	39,-	177,-
Rayonnage Type GR-C, galvanisé	B	138,-	39,-	177,-
AM-4/B, galvanisé à chaud	B	624,-	128,-	752,-
Support pour fûts FA 60-1, galvanisé à chaud	B	109,-	15,-	124,-
Support pour fûts FA 60-2, galvanisé à chaud	B	118,-	18,-	136,-
Support pour fûts FA 60-3, galvanisé à chaud	B	138,-	21,-	159,-
Rayonnage Type GR-A, galvanisé	B	138,-	39,-	177,-
Rayonnage Type GR-B, galvanisé	B	138,-	39,-	177,-
Rayonnage Type GR-C, galvanisé	B	138,-	39,-	177,-

Bac de rétention Type AO	Catégorie	Prix	Frais de transport	Prix franco
AO-1, peint	B	292,-	98,-	390,-
AO-1, galvanisé à chaud	B	337,-	98,-	435,-
AO-2, peint	B	310,-	98,-	408,-
AO-2, galvanisé à chaud	B	367,-	98,-	465,-
AO-4/A, peint	B	322,-	98,-	420,-
AO-4/A, galvanisé à chaud	B	378,-	98,-	476,-
AO-4/B, peint	B	412,-	98,-	510,-
AO-4/B, galvanisé à chaud	B	500,-	98,-	598,-

Bac de rétention Type AW	Catégorie	Prix	Frais de transport	Prix franco
AW 450, peint	B	641,-	128,-	769,-
AW 450, galvanisé à chaud	B	795,-	128,-	923,-
AW 800, peint	B	667,-	128,-	795,-
AW 800, galvanisé à chaud	B	831,-	128,-	959,-
AW 1000, peint	B	672,-	128,-	800,-
AW 1000, galvanisé à chaud	B	838,-	128,-	966,-
AW 1000-2, peint	B	861,-	214,-	1075,-

Prix en EURO, hors taxe

Conditions de livraison : en départ usine DE-46354 Südlohn ou DE-38820 Halberstadt, hors emballages

Frais de transport pour une livraison CPT-France (hors DOM-TOM)

Liste de prix 0726 fr-FR

Environnement / Technique de stockage



Bac de rétention Type AW	Catégorie	Prix	Frais de transport	Prix franco
AW 1000-2, galvanisé à chaud	B	966,-	214,-	1180,-
AW 1000-3, peint	B	1524,-	214,-	1738,-
AW 1000-3, galvanisé à chaud	B	1641,-	262,-	1903,-
AW 1000-10F, peint	B	1032,-	214,-	1246,-
AW 1000-10F, galvanisé à chaud	B	1195,-	214,-	1409,-

Bac de rétention Type AW/SW	Catégorie	Prix	Frais de transport	Prix franco
AW 450/SW, peint	B	844,-	128,-	972,-
AW 450/SW, galvanisé à chaud	B	998,-	160,-	1158,-
AW 800/SW, peint	B	869,-	160,-	1029,-
AW 800/SW, galvanisé à chaud	B	1032,-	160,-	1192,-
AW 1000/SW, peint	B	874,-	160,-	1034,-
AW 1000/SW, galvanisé à chaud	B	1042,-	160,-	1202,-
AW 1000-2/SW, peint	B	1091,-	214,-	1305,-
AW 1000-2/SW, galvanisé à chaud	B	1196,-	262,-	1458,-
AW 1000-3/SW, peint	B	1787,-	sur demande	sur demande
AW 1000-3/SW, galvanisé à chaud	B	2121,-	sur demande	sur demande
AW 1000-10F/SW, peint	B	1387,-	262,-	1649,-
AW 1000-10F/SW, galvanisé à chaud	B	1548,-	262,-	1810,-

Bac de rétention mobile AW 60-1 SR	Catégorie	Prix	Frais de transport	Prix franco
AW 60-1 SR, peint	B	325,-	98,-	423,-
Fixation de fûts avec sangle pour 2 fûts de 60 litres	B	45,-	8,-	53,-
AW 60-1 SR, galvanisé à chaud	B	345,-	98,-	443,-
Fixation de fûts avec sangle pour 2 fûts de 60 litres	B	45,-	8,-	53,-

Bac de rétention mobile AW 60-1 SRF	Catégorie	Prix	Frais de transport	Prix franco
AW 60-1 SRF, peint	B	429,-	98,-	527,-
AW 60-1 SRF, galvanisé à chaud	B	451,-	98,-	549,-

Bac de rétention Type AW 60	Catégorie	Prix	Frais de transport	Prix franco
AW 60-1, peint	B	176,-	39,-	215,-
Caillebotis GR 60-1, galvanisé à chaud	B	23,-	8,-	31,-
Support pour fûts FA 60-A, galvanisé à chaud	B	25,-	8,-	33,-
Support à rouleaux RA 60-A, galvanisé à chaud	B	97,-	9,-	106,-
AG 60-1, galvanisé	B	112,-	12,-	124,-
Tôle pour Type AB, galvanisé	B	19,-	8,-	27,-
Jeu de roulettes, polyamide, Capacité de charge 375 kg / jeux de roulettes	B	86,-	15,-	101,-
AW 60-1, galvanisé à chaud	B	189,-	39,-	228,-
Caillebotis GR 60-1, galvanisé à chaud	B	23,-	8,-	31,-
Support pour fûts FA 60-A, galvanisé à chaud	B	25,-	8,-	33,-
Support à rouleaux RA 60-A, galvanisé à chaud	B	97,-	9,-	106,-
AG 60-1, galvanisé	B	112,-	12,-	124,-
Tôle pour Type AB, galvanisé	B	19,-	8,-	27,-
Jeu de roulettes, polyamide, Capacité de charge 375 kg / jeux de roulettes	B	86,-	15,-	101,-

Prix en EURO, hors taxe

Conditions de livraison : en départ usine DE-46354 Südlohn ou DE-38820 Halberstadt, hors emballages

Frais de transport pour une livraison CPT-France (hors DOM-TOM)

Liste de prix 0726 fr-FR

Environnement / Technique de stockage



Bac de rétention Type AW 60	Catégorie	Prix	Frais de transport	Prix franco
AW 60-2, peint	B	177,-	98,-	275,-
Caillebotis GR 60-2, galvanisé à chaud	B	27,-	12,-	39,-
Support pour fûts FA 60-A, galvanisé à chaud	B	25,-	8,-	33,-
Support à rouleaux RA 60-A, galvanisé à chaud	B	97,-	9,-	106,-
AG 60-2, galvanisé	B	117,-	14,-	131,-
Tôle pour Type AB, galvanisé	B	19,-	8,-	27,-
Jeu de roulettes, polyamide, Capacité de charge 375 kg / jeux de roulettes	B	86,-	15,-	101,-
AW 60-2, galvanisé à chaud	B	195,-	98,-	293,-
Caillebotis GR 60-2, galvanisé à chaud	B	27,-	12,-	39,-
Support pour fûts FA 60-A, galvanisé à chaud	B	25,-	8,-	33,-
Support à rouleaux RA 60-A, galvanisé à chaud	B	97,-	9,-	106,-
AG 60-2, galvanisé	B	117,-	14,-	131,-
Tôle pour Type AB, galvanisé	B	19,-	8,-	27,-
Jeu de roulettes, polyamide, Capacité de charge 375 kg / jeux de roulettes	B	86,-	15,-	101,-
AW 60-3, peint	B	193,-	98,-	291,-
Caillebotis GR 60-3, galvanisé à chaud	B	40,-	14,-	54,-
Support pour fûts FA 60-A, galvanisé à chaud	B	25,-	8,-	33,-
Support à rouleaux RA 60-A, galvanisé à chaud	B	97,-	9,-	106,-
AG 60-3, galvanisé	B	126,-	15,-	141,-
Tôle pour Type AB, galvanisé	B	19,-	8,-	27,-
Jeu de roulettes, polyamide, Capacité de charge 375 kg / jeux de roulettes	B	86,-	15,-	101,-
AW 60-3, galvanisé à chaud	B	217,-	98,-	315,-
Caillebotis GR 60-3, galvanisé à chaud	B	40,-	14,-	54,-
Support pour fûts FA 60-A, galvanisé à chaud	B	25,-	8,-	33,-
Support à rouleaux RA 60-A, galvanisé à chaud	B	97,-	9,-	106,-
AG 60-3, galvanisé	B	126,-	15,-	141,-
Tôle pour Type AB, galvanisé	B	19,-	8,-	27,-
Jeu de roulettes, polyamide, Capacité de charge 375 kg / jeux de roulettes	B	86,-	15,-	101,-

Bac de rétention Type AW 60/M	Catégorie	Prix	Frais de transport	Prix franco
AW 60-1/M, peint	B	196,-	98,-	294,-
Support pour fûts FA 60-A, galvanisé à chaud	B	25,-	8,-	33,-
Support à rouleaux RA 60-A, galvanisé à chaud	B	97,-	9,-	106,-
AG 60-1, galvanisé	B	112,-	12,-	124,-
Tôle pour Type AB, galvanisé	B	19,-	8,-	27,-
Jeu de roulettes, polyamide, Capacité de charge 375 kg / jeux de roulettes	B	86,-	15,-	101,-
AW 60-1/M, galvanisé à chaud	B	211,-	98,-	309,-
Support pour fûts FA 60-A, galvanisé à chaud	B	25,-	8,-	33,-
Support à rouleaux RA 60-A, galvanisé à chaud	B	97,-	9,-	106,-
AG 60-1, galvanisé	B	112,-	12,-	124,-
Tôle pour Type AB, galvanisé	B	19,-	8,-	27,-
Jeu de roulettes, polyamide, Capacité de charge 375 kg / jeux de roulettes	B	86,-	15,-	101,-
AW 60-2/M, peint	B	203,-	98,-	301,-
Support pour fûts FA 60-A, galvanisé à chaud	B	25,-	8,-	33,-
Support pour fûts FA 60-2, galvanisé à chaud	B	118,-	18,-	136,-
Support à rouleaux RA 60-A, galvanisé à chaud	B	97,-	9,-	106,-

Prix en EURO, hors taxe

Conditions de livraison : en départ usine DE-46354 Südlohn ou DE-38820 Halberstadt, hors emballages

Frais de transport pour une livraison CPT-France (hors DOM-TOM)

Liste de prix 0726 fr-FR

Environnement / Technique de stockage



Bac de rétention Type AW 60/M	Catégorie	Prix	Frais de transport	Prix franco
AG 60-2, galvanisé	B	117,-	14,-	131,-
Tôle pour Type AB, galvanisé	B	19,-	8,-	27,-
Jeu de roulettes, polyamide, Capacité de charge 375 kg / jeux de roulettes	B	86,-	15,-	101,-
AW 60-2/M, galvanisé à chaud	B	221,-	98,-	319,-
Support pour fûts FA 60-A, galvanisé à chaud	B	25,-	8,-	33,-
Support pour fûts FA 60-2, galvanisé à chaud	B	118,-	18,-	136,-
Support à rouleaux RA 60-A, galvanisé à chaud	B	97,-	9,-	106,-
AG 60-2, galvanisé	B	117,-	14,-	131,-
Tôle pour Type AB, galvanisé	B	19,-	8,-	27,-
Jeu de roulettes, polyamide, Capacité de charge 375 kg / jeux de roulettes	B	86,-	15,-	101,-
AW 60-3/M, peint	B	232,-	98,-	330,-
Support pour fûts FA 60-A, galvanisé à chaud	B	25,-	8,-	33,-
Support pour fûts FA 60-2, galvanisé à chaud	B	118,-	18,-	136,-
Support pour fûts FA 60-3, galvanisé à chaud	B	138,-	21,-	159,-
Support à rouleaux RA 60-A, galvanisé à chaud	B	97,-	9,-	106,-
AG 60-3, galvanisé	B	126,-	15,-	141,-
Tôle pour Type AB, galvanisé	B	19,-	8,-	27,-
Jeu de roulettes, polyamide, Capacité de charge 375 kg / jeux de roulettes	B	86,-	15,-	101,-
AW 60-3/M, galvanisé à chaud	B	254,-	98,-	352,-
Support pour fûts FA 60-A, galvanisé à chaud	B	25,-	8,-	33,-
Support pour fûts FA 60-2, galvanisé à chaud	B	118,-	18,-	136,-
Support pour fûts FA 60-3, galvanisé à chaud	B	138,-	21,-	159,-
Support à rouleaux RA 60-A, galvanisé à chaud	B	97,-	9,-	106,-
AG 60-3, galvanisé	B	126,-	15,-	141,-
Tôle pour Type AB, galvanisé	B	19,-	8,-	27,-
Jeu de roulettes, polyamide, Capacité de charge 375 kg / jeux de roulettes	B	86,-	15,-	101,-

Bac de rétention Type AW/PE	Catégorie	Prix	Frais de transport	Prix franco
AW-1/PE, peint	B	658,-	98,-	756,-
AW-1/PE, galvanisé à chaud	B	688,-	98,-	786,-
AW-2/PE, peint	B	721,-	98,-	819,-
Support pour fûts FA 60-1, galvanisé à chaud	B	109,-	15,-	124,-
Support pour fûts FA 60-2, galvanisé à chaud	B	118,-	18,-	136,-
Support pour fûts FA 60-3, galvanisé à chaud	B	138,-	21,-	159,-
Support pour fûts FA 200-1, galvanisé à chaud	B	118,-	15,-	133,-
Rayonnage Type GR-A, galvanisé	B	138,-	39,-	177,-
Rayonnage Type GR-B, galvanisé	B	138,-	39,-	177,-
Rayonnage Type GR-C, galvanisé	B	138,-	39,-	177,-
AW-2/PE, galvanisé à chaud	B	757,-	98,-	855,-
Support pour fûts FA 60-1, galvanisé à chaud	B	109,-	15,-	124,-
Support pour fûts FA 60-2, galvanisé à chaud	B	118,-	18,-	136,-
Support pour fûts FA 60-3, galvanisé à chaud	B	138,-	21,-	159,-
Support pour fûts FA 200-1, galvanisé à chaud	B	118,-	15,-	133,-
Rayonnage Type GR-A, galvanisé	B	138,-	39,-	177,-
Rayonnage Type GR-B, galvanisé	B	138,-	39,-	177,-
Rayonnage Type GR-C, galvanisé	B	138,-	39,-	177,-

Prix en EURO, hors taxe

Conditions de livraison : en départ usine DE-46354 Südlohn ou DE-38820 Halberstadt, hors emballages

Frais de transport pour une livraison CPT-France (hors DOM-TOM)

Liste de prix 0726 fr-FR

Environnement / Technique de stockage



Bac de rétention Type AW/PE	Catégorie	Prix	Frais de transport	Prix franco
AW-4/A/PE, peint	B	818,-	128,-	946,-
Support pour fûts FA 60-1, galvanisé à chaud	B	109,-	15,-	124,-
Support pour fûts FA 60-2, galvanisé à chaud	B	118,-	18,-	136,-
Support pour fûts FA 60-3, galvanisé à chaud	B	138,-	21,-	159,-
Support pour fûts FA 200-1, galvanisé à chaud	B	118,-	15,-	133,-
Support pour fûts FA 200-2, galvanisé à chaud	B	138,-	22,-	160,-
Rayonnage Type GR-A, galvanisé	B	138,-	39,-	177,-
Rayonnage Type GR-B, galvanisé	B	138,-	39,-	177,-
Rayonnage Type GR-C, galvanisé	B	138,-	39,-	177,-
AW-4/A/PE, galvanisé à chaud	B	859,-	128,-	987,-
Support pour fûts FA 60-1, galvanisé à chaud	B	109,-	15,-	124,-
Support pour fûts FA 60-2, galvanisé à chaud	B	118,-	18,-	136,-
Support pour fûts FA 60-3, galvanisé à chaud	B	138,-	21,-	159,-
Support pour fûts FA 200-1, galvanisé à chaud	B	118,-	15,-	133,-
Support pour fûts FA 200-2, galvanisé à chaud	B	138,-	22,-	160,-
Rayonnage Type GR-A, galvanisé	B	138,-	39,-	177,-
Rayonnage Type GR-B, galvanisé	B	138,-	39,-	177,-
Rayonnage Type GR-C, galvanisé	B	138,-	39,-	177,-
AW-4/B/PE, peint	B	1021,-	181,-	1202,-
Support pour fûts FA 60-1, galvanisé à chaud	B	109,-	15,-	124,-
Support pour fûts FA 60-2, galvanisé à chaud	B	118,-	18,-	136,-
Support pour fûts FA 60-3, galvanisé à chaud	B	138,-	21,-	159,-
Rayonnage Type GR-A, galvanisé	B	138,-	39,-	177,-
Rayonnage Type GR-B, galvanisé	B	138,-	39,-	177,-
Rayonnage Type GR-C, galvanisé	B	138,-	39,-	177,-
AW-4/B/PE, galvanisé à chaud	B	1096,-	181,-	1277,-
Support pour fûts FA 60-1, galvanisé à chaud	B	109,-	15,-	124,-
Support pour fûts FA 60-2, galvanisé à chaud	B	118,-	18,-	136,-
Support pour fûts FA 60-3, galvanisé à chaud	B	138,-	21,-	159,-
Rayonnage Type GR-A, galvanisé	B	138,-	39,-	177,-
Rayonnage Type GR-B, galvanisé	B	138,-	39,-	177,-
Rayonnage Type GR-C, galvanisé	B	138,-	39,-	177,-
AW 1000/PE, peint	B	1386,-	160,-	1546,-
AW 1000/PE, galvanisé à chaud	B	1575,-	160,-	1735,-
AW 1000-2/PE, peint	B	1700,-	214,-	1914,-
AW 1000-2/PE, galvanisé à chaud	B	1818,-	214,-	2032,-

Bacs de rétention AW 8-12	Catégorie	Prix	Frais de transport	Prix franco
AW-8, peint	B	732,-	181,-	913,-
AW-8, galvanisé à chaud	B	815,-	214,-	1029,-
AW-10, peint	B	904,-	214,-	1118,-
AW-10, galvanisé à chaud	B	1239,-	214,-	1453,-
AW-12, peint	B	1035,-	214,-	1249,-
AW-12, galvanisé à chaud	B	1431,-	214,-	1645,-

Prix en EURO, hors taxe

Conditions de livraison : en départ usine DE-46354 Südlohn ou DE-38820 Halberstadt, hors emballages

Frais de transport pour une livraison CPT-France (hors DOM-TOM)

Liste de prix 0726 fr-FR

Environnement / Technique de stockage



Bac de rétention Type AWA	Catégorie	Prix	Frais de transport	Prix franco
AWA 1000, peint	B	864,-	128,-	992,-
AWA 1000, galvanisé à chaud	B	1045,-	160,-	1205,-
AWA 1000-2, peint	B	1239,-	214,-	1453,-
AWA 1000-2, galvanisé à chaud	B	1374,-	214,-	1588,-
AWA 1000-3, peint	B	2254,-	262,-	2516,-
AWA 1000-3, galvanisé à chaud	B	2385,-	338,-	2723,-
AWA 21, peint	B	1048,-	214,-	1262,-
AWA 21, galvanisé à chaud	B	1182,-	214,-	1396,-
AWA 31, peint	B	1956,-	262,-	2218,-
AWA 31, galvanisé à chaud	B	2077,-	262,-	2339,-
AWA 32, peint	B	2127,-	262,-	2389,-
AWA 32, galvanisé à chaud	B	2250,-	262,-	2512,-

Bac de rétention Type AWA/SW	Catégorie	Prix	Frais de transport	Prix franco
AWA 1000/SW, peint	B	1064,-	160,-	1224,-
AWA 1000/SW, galvanisé à chaud	B	1246,-	160,-	1406,-
AWA 1000-2/SW, peint	B	1472,-	262,-	1734,-
AWA 1000-2/SW, galvanisé à chaud	B	1605,-	262,-	1867,-
AWA 1000-3/SW, peint	B	2518,-	sur demande	sur demande
AWA 1000-3/SW, galvanisé à chaud	B	2648,-	sur demande	sur demande
AWA 21/SW, peint	B	1278,-	262,-	1540,-
AWA 21/SW, galvanisé à chaud	B	1413,-	262,-	1675,-
AWA 31/SW, peint	B	2217,-	sur demande	sur demande
AWA 31/SW, galvanisé à chaud	B	2339,-	sur demande	sur demande
AWA 32/SW, peint	B	2388,-	sur demande	sur demande
AWA 32/SW, galvanisé à chaud	B	2512,-	sur demande	sur demande

Bac de rétention Type AW-F	Catégorie	Prix	Frais de transport	Prix franco
AW-F 1, peint	B	657,-	98,-	755,-
Fixation de fûts avec sangle pour 1 fût de 200 litres	B	48,-	9,-	57,-
AW-F 1, galvanisé à chaud	B	780,-	98,-	878,-
Fixation de fûts avec sangle pour 1 fût de 200 litres	B	48,-	9,-	57,-
AW-F 2, peint	B	688,-	98,-	786,-
Fixation de fûts avec sangle pour 2 fûts de 200 litres	B	48,-	9,-	57,-
AW-F 2, galvanisé à chaud	B	842,-	98,-	940,-
Fixation de fûts avec sangle pour 2 fûts de 200 litres	B	48,-	9,-	57,-

Plateforme de rétention Type BSW	Catégorie	Prix	Frais de transport	Prix franco
BSW 21, galvanisé	B	449,-	128,-	577,-
Rampe d'accès AR 21, galvanisé	B	166,-	22,-	188,-
Angle d'accès AE 24, galvanisé	B	130,-	10,-	140,-
Connecteurs en croix KV 24, galvanisé	B	20,-	8,-	28,-
Profilé de raccordement WV 21, galvanisé	B	22,-	8,-	30,-
BSW 22, galvanisé	B	590,-	128,-	718,-
Rampe d'accès AR 21, galvanisé	B	166,-	22,-	188,-

Prix en EURO, hors taxe

Conditions de livraison : en départ usine DE-46354 Südlohn ou DE-38820 Halberstadt, hors emballages

Frais de transport pour une livraison CPT-France (hors DOM-TOM)

Liste de prix 0726 fr-FR

Environnement / Technique de stockage



Plateforme de rétention Type BSW	Catégorie	Prix	Frais de transport	Prix franco
Rampe d'accès AR 22, galvanisé	B	211,-	32,-	243,-
Angle d'accès AE 24, galvanisé	B	130,-	10,-	140,-
Connecteurs en croix KV 24, galvanisé	B	20,-	8,-	28,-
Profilé de raccordement WV 21, galvanisé	B	22,-	8,-	30,-
Profilé de raccordement WV 22, galvanisé	B	24,-	8,-	32,-
BSW 23, galvanisé	B	764,-	183,-	947,-
Rampe d'accès AR 23, galvanisé	B	300,-	152,-	452,-
Rampe d'accès AR 21, galvanisé	B	166,-	22,-	188,-
Angle d'accès AE 24, galvanisé	B	130,-	10,-	140,-
Connecteurs en croix KV 24, galvanisé	B	20,-	8,-	28,-
Profilé de raccordement WV 21, galvanisé	B	22,-	8,-	30,-
Profilé de raccordement WV 23, galvanisé	B	37,-	9,-	46,-
BSW 24, galvanisé	B	1341,-	240,-	1581,-
Rampe d'accès AR 23, galvanisé	B	300,-	152,-	452,-
Rampe d'accès AR 22, galvanisé	B	211,-	32,-	243,-
Angle d'accès AE 24, galvanisé	B	130,-	10,-	140,-
Connecteurs en croix KV 24, galvanisé	B	20,-	8,-	28,-
Profilé de raccordement WV 22, galvanisé	B	24,-	8,-	32,-
Profilé de raccordement WV 23, galvanisé	B	37,-	9,-	46,-
BSW 121, verzinkt	B	199,-	39,-	238,-
Rampe d'accès AR 121, galvanisé	B	163,-	22,-	185,-
Connecteurs en croix KV 24, galvanisé	B	20,-	8,-	28,-
Profilé de raccordement WV 121, galvanisé	B	21,-	9,-	30,-
BSW 122, galvanisé	B	243,-	98,-	341,-
Rampe d'accès AR 121, galvanisé	B	163,-	22,-	185,-
Rampe d'accès AR 122, galvanisé	B	275,-	36,-	311,-
Angle d'accès AE 124, galvanisé	B	261,-	21,-	282,-
Connecteurs en croix KV 24, galvanisé	B	20,-	8,-	28,-
Profilé de raccordement WV 121, galvanisé	B	21,-	9,-	30,-
Profilé de raccordement WV 122, galvanisé	B	26,-	9,-	35,-
BSW 123, galvanisé	B	339,-	98,-	437,-
Rampe d'accès AR 122, galvanisé	B	275,-	36,-	311,-
Angle d'accès AE 124, galvanisé	B	261,-	21,-	282,-
Connecteurs en croix KV 24, galvanisé	B	20,-	8,-	28,-
Profilé de raccordement WV 122, galvanisé	B	26,-	9,-	35,-
BSW 124, galvanisé	B	553,-	128,-	681,-
Rampe d'accès AR 122, galvanisé	B	275,-	36,-	311,-
Rampe d'accès AR 123, galvanisé	B	338,-	128,-	466,-
Angle d'accès AE 124, galvanisé	B	261,-	21,-	282,-
Connecteurs en croix KV 24, galvanisé	B	20,-	8,-	28,-
Profilé de raccordement WV 122, galvanisé	B	26,-	9,-	35,-
Profilé de raccordement WV 123, galvanisé	B	36,-	9,-	45,-
BSW 125, galvanisé	B	426,-	181,-	607,-
Rampe d'accès AR 121, galvanisé	B	163,-	22,-	185,-
Rampe d'accès AR 124, galvanisé	B	392,-	181,-	573,-
Angle d'accès AE 124, galvanisé	B	261,-	21,-	282,-

Prix en EURO, hors taxe

Conditions de livraison : en départ usine DE-46354 Südlohn ou DE-38820 Halberstadt, hors emballages

Frais de transport pour une livraison CPT-France (hors DOM-TOM)

Liste de prix 0726 fr-FR

Environnement / Technique de stockage



Plateforme de rétention Type BSW	Catégorie	Prix	Frais de transport	Prix franco
Connecteurs en croix KV 24, galvanisé	B	20,-	8,-	28,-
Profilé de raccordement WV 121, galvanisé	B	21,-	9,-	30,-
Profilé de raccordement WV 124, galvanisé	B	49,-	9,-	58,-
BSW 126, galvanisé	B	668,-	214,-	882,-
Rampe d'accès AR 122, galvanisé	B	275,-	36,-	311,-
Rampe d'accès AR 124, galvanisé	B	392,-	181,-	573,-
Angle d'accès AE 124, galvanisé	B	261,-	21,-	282,-
Connecteurs en croix KV 24, galvanisé	B	20,-	8,-	28,-
Profilé de raccordement WV 122, galvanisé	B	26,-	9,-	35,-
Profilé de raccordement WV 124, galvanisé	B	49,-	9,-	58,-

Plateforme de rétention PE Type BWP-PE	Catégorie	Prix	Frais de transport	Prix franco
BWP-PE 150, en polyéthylène robuste	B	316,-	98,-	414,-
Rampe Type BWR, en polyéthylène robuste, de couleur noir	B	222,-	12,-	234,-
Profilé de jonction BWV 2, inox 1.4301	B	29,-	9,-	38,-
BWP-PE 300, en polyéthylène robuste	B	641,-	98,-	739,-
Rampe Type BWR, en polyéthylène robuste, de couleur noir	B	222,-	12,-	234,-
Profilé de jonction BWV 4, inox 1.4301	B	38,-	10,-	48,-

Plateforme de rétention PE Type BWPS-PE	Catégorie	Prix	Frais de transport	Prix franco
BWPS-PE 300, en polyéthylène robuste	B	786,-	152,-	938,-
Rampe Type BWR, en polyéthylène robuste, de couleur noir	B	222,-	12,-	234,-
Profilé de jonction BWV 2, inox 1.4301	B	29,-	9,-	38,-

Conteneur de rayonnage Type CEH	Catégorie	Prix	Frais de transport	Prix franco
CEH 29-2, peint	C	9142,-	sur demande	sur demande
CEH 29-2 IBC, peint	C	10076,-	sur demande	sur demande
CEH 36-2 IBC, peint	C	11727,-	sur demande	sur demande
CEH 38-2, peint	C	11719,-	sur demande	sur demande
CEH 59-2, peint	C	17352,-	sur demande	sur demande
CEH 59-2 IBC, peint	C	18629,-	sur demande	sur demande
CEH 75-2 IBC, peint	C	22081,-	sur demande	sur demande
CEH 81-2, peint	C	22524,-	sur demande	sur demande

Conteneur de rayonnage Type CEN	Catégorie	Prix	Frais de transport	Prix franco
CEN 29-2, peint	C	7714,-	sur demande	sur demande
Liaison équipotentielle	C	184,-	0,-	184,-
CEN 29-2 IBC, peint	C	8421,-	sur demande	sur demande
Liaison équipotentielle	C	184,-	0,-	184,-
CEN 29-2b, peint	C	13445,-	sur demande	sur demande
Liaison équipotentielle	C	366,-	0,-	366,-
CEN 29-2b IBC, peint	C	14379,-	sur demande	sur demande
Liaison équipotentielle	C	366,-	0,-	366,-
CEN 29-3, peint	C	12140,-	sur demande	sur demande
Liaison équipotentielle	C	274,-	0,-	274,-

Prix en EURO, hors taxe

Conditions de livraison : en départ usine DE-46354 Südlohn ou DE-38820 Halberstadt, hors emballages

Frais de transport pour une livraison CPT-France (hors DOM-TOM)

Liste de prix 0726 fr-FR

Environnement / Technique de stockage



Conteneur de rayonnage Type CEN	Catégorie	Prix	Frais de transport	Prix franco
CEN 29-3 IBC, peint	C	12917,-	sur demande	sur demande
Liaison équipotentielle	C	274,-	0,-	274,-
CEN 29-3b, peint	C	19757,-	sur demande	sur demande
Liaison équipotentielle	C	546,-	0,-	546,-
CEN 29-3b IBC, peint	C	20862,-	sur demande	sur demande
Liaison équipotentielle	C	546,-	0,-	546,-
CEN 33-2 IBC, peint	C	9393,-	sur demande	sur demande
Liaison équipotentielle	C	184,-	0,-	184,-
CEN 33-2b IBC, peint	C	15740,-	sur demande	sur demande
Liaison équipotentielle	C	366,-	0,-	366,-
CEN 33-3 IBC, peint	C	13849,-	sur demande	sur demande
Liaison équipotentielle	C	274,-	0,-	274,-
CEN 33-3b IBC, peint	C	22018,-	sur demande	sur demande
Liaison équipotentielle	C	546,-	0,-	546,-
CEN 36-2, peint	C	9470,-	sur demande	sur demande
Liaison équipotentielle	C	184,-	0,-	184,-
CEN 36-2b, peint	C	16110,-	sur demande	sur demande
Liaison équipotentielle	C	366,-	0,-	366,-
CEN 36-3, peint	C	14046,-	sur demande	sur demande
Liaison équipotentielle	C	274,-	0,-	274,-
CEN 36-3b, peint	C	22693,-	sur demande	sur demande
Liaison équipotentielle	C	546,-	0,-	546,-
CEN 59-2, peint	C	12772,-	sur demande	sur demande
Liaison équipotentielle	C	365,-	0,-	365,-
CEN 59-2 IBC, peint	C	13917,-	sur demande	sur demande
Liaison équipotentielle	C	365,-	0,-	365,-
CEN 59-2b, peint	C	21982,-	sur demande	sur demande
Liaison équipotentielle	C	729,-	0,-	729,-
CEN 59-2b IBC, peint	C	22754,-	sur demande	sur demande
Liaison équipotentielle	C	729,-	0,-	729,-
CEN 59-3, peint	C	19663,-	sur demande	sur demande
Liaison équipotentielle	C	545,-	0,-	545,-
CEN 59-3 IBC, peint	C	20812,-	sur demande	sur demande
Liaison équipotentielle	C	545,-	0,-	545,-
CEN 59-3b, peint	C	31741,-	sur demande	sur demande
Liaison équipotentielle	C	1089,-	0,-	1089,-
CEN 59-3b IBC, peint	C	33404,-	sur demande	sur demande
Liaison équipotentielle	C	1089,-	0,-	1089,-
CEN 65-2 IBC, peint	C	15002,-	sur demande	sur demande
Liaison équipotentielle	C	365,-	0,-	365,-
CEN 65-2b IBC, peint	C	25299,-	sur demande	sur demande
Liaison équipotentielle	C	729,-	0,-	729,-
CEN 65-3 IBC, peint	C	21999,-	sur demande	sur demande
Liaison équipotentielle	C	545,-	0,-	545,-
CEN 65-3b IBC, peint	C	35919,-	sur demande	sur demande
Liaison équipotentielle	C	1089,-	0,-	1089,-

Prix en EURO, hors taxe

Conditions de livraison : en départ usine DE-46354 Südlohn ou DE-38820 Halberstadt, hors emballages

Frais de transport pour une livraison CPT-France (hors DOM-TOM)

Liste de prix 0726 fr-FR

Environnement / Technique de stockage



Conteneur de rayonnage Type CEN	Catégorie	Prix	Frais de transport	Prix franco
CEN 75-2, peint	C	16004,-	sur demande	sur demande
Liaison équipotentielle	C	365,-	0,-	365,-
CEN 75-2b, peint	C	26485,-	sur demande	sur demande
Liaison équipotentielle	C	729,-	0,-	729,-
CEN 75-3, peint	C	23086,-	sur demande	sur demande
Liaison équipotentielle	C	545,-	0,-	545,-
CEN 75-3b, peint	C	37480,-	sur demande	sur demande
Liaison équipotentielle	C	1089,-	0,-	1089,-
CEN 81-2, peint	C	16788,-	sur demande	sur demande
Liaison équipotentielle	C	365,-	0,-	365,-
CEN 81-2b, peint	C	27692,-	sur demande	sur demande
Liaison équipotentielle	C	729,-	0,-	729,-
CEN 81-3, peint	C	24174,-	sur demande	sur demande
Liaison équipotentielle	C	545,-	0,-	545,-
CEN 81-3b, peint	C	39119,-	sur demande	sur demande
Liaison équipotentielle	C	1089,-	0,-	1089,-

Bac pour conteneur Type CW	Catégorie	Prix	Frais de transport	Prix franco
CW 1, peint	B	2952,-	sur demande	sur demande
CW 2, peint	B	3226,-	sur demande	sur demande
CW 3, peint	B	3722,-	sur demande	sur demande

Bac de rétention Type ECO	Catégorie	Prix	Frais de transport	Prix franco
ECO 1/200, peint	B	246,-	98,-	344,-
ECO 1/200, galvanisé à chaud	B	256,-	98,-	354,-
ECO 2/200, peint	B	261,-	98,-	359,-
ECO 2/200, galvanisé à chaud	B	270,-	98,-	368,-
ECO 4/200, peint	B	285,-	98,-	383,-
ECO 4/200, galvanisé à chaud	B	297,-	98,-	395,-
ECO 4/400, peint	B	354,-	98,-	452,-
ECO 4/400, galvanisé à chaud	B	370,-	98,-	468,-
ECO 1/1000, peint	B	632,-	128,-	760,-
ECO 1/1000, galvanisé à chaud	B	759,-	128,-	887,-
ECO 2/1000, peint	B	826,-	181,-	1007,-
ECO 2/1000, galvanisé à chaud	B	915,-	181,-	1096,-

Bac de rétention Type ECO-A	Catégorie	Prix	Frais de transport	Prix franco
ECO-A 1/1000, peint	B	831,-	128,-	959,-
ECO-A 1/1000, galvanisé à chaud	B	971,-	128,-	1099,-
ECO-A 2/1000, peint	B	1221,-	193,-	1414,-
ECO-A 2/1000, galvanisé à chaud	B	1341,-	193,-	1534,-

Bac de rétention Type ECO-S	Catégorie	Prix	Frais de transport	Prix franco
ECO-S 2/200, galvanisé à chaud	B	3447,-	285,-	3732,-
ECO-S 4/200, galvanisé à chaud	B	4053,-	420,-	4473,-

Prix en EURO, hors taxe

Conditions des livraison : en départ usine DE-46354 Südlohn ou DE-38820 Halberstadt, hors emballages

Frais de transport pour une livraison CPT-France (hors DOM-TOM)

Liste de prix 0726 fr-FR

Environnement / Technique de stockage



Bac de rétention Type ECO-S	Catégorie	Prix	Frais de transport	Prix franco
ECO-S 4/400, galvanisé à chaud	B	5000,-	420,-	5420,-

Bac suspendu avec insert PE Type EHW PE	Catégorie	Prix	Frais de transport	Prix franco
EHW 1800 PE, peint	B	909,-	128,-	1037,-
EHW 1800 PE, galvanisé à chaud	B	922,-	128,-	1050,-
EHW 2200 PE, peint	B	987,-	128,-	1115,-
EHW 2200 PE, galvanisé à chaud	B	1028,-	128,-	1156,-
EHW 2700 PE, peint	B	1144,-	193,-	1337,-
EHW 2700 PE, galvanisé à chaud	B	1211,-	193,-	1404,-
EHW 3300 PE, peint	B	1653,-	214,-	1867,-
EHW 3300 PE, galvanisé à chaud	B	1727,-	214,-	1941,-

Bac suspendu Type EHW	Catégorie	Prix	Frais de transport	Prix franco
EHW 1800, peint	B	509,-	128,-	637,-
EHW 1800, galvanisé à chaud	B	521,-	128,-	649,-
EHW 2200, peint	B	564,-	128,-	692,-
EHW 2200, galvanisé à chaud	B	605,-	128,-	733,-
EHW 2700, peint	B	648,-	181,-	829,-
EHW 2700, galvanisé à chaud	B	717,-	181,-	898,-
EHW 3300, peint	B	1002,-	214,-	1216,-
EHW 3300, galvanisé à chaud	B	1076,-	214,-	1290,-
EHW 3600, peint	B	1050,-	214,-	1264,-
EHW 3600, galvanisé à chaud	B	1131,-	214,-	1345,-

Palette à fûts Type FP	Catégorie	Prix	Frais de transport	Prix franco
FP 2, galvanisé à chaud	B	92,-	98,-	190,-

Rayonnage à fûts Type FR	Catégorie	Prix	Frais de transport	Prix franco
FR-1, galvanisé à chaud	B	293,-	98,-	391,-
Porte bidons Type GS, galvanisé à chaud	B	65,-	18,-	83,-
Support à rouleaux, galvanisé	B	85,-	10,-	95,-
FR-2, galvanisé à chaud	B	375,-	98,-	473,-
Porte bidons Type GS, galvanisé à chaud	B	65,-	18,-	83,-
Support à rouleaux, galvanisé	B	85,-	10,-	95,-
FR-3, galvanisé à chaud	B	419,-	98,-	517,-
Porte bidons Type GS, galvanisé à chaud	B	65,-	18,-	83,-
Support à rouleaux RA 60, galvanisé à chaud	B	97,-	9,-	106,-

Bac de rétention Type FRA	Catégorie	Prix	Frais de transport	Prix franco
FRA-1, peint	B	310,-	98,-	408,-
Cailebotis, galvanisé à chaud	B	67,-	16,-	83,-
FRA-1, galvanisé à chaud	B	367,-	98,-	465,-
Cailebotis, galvanisé à chaud	B	67,-	16,-	83,-
FRA-2, peint	B	322,-	98,-	420,-
Cailebotis, galvanisé à chaud	B	132,-	24,-	156,-

Prix en EURO, hors taxe

Conditions de livraison : en départ usine DE-46354 Südlohn ou DE-38820 Halberstadt, hors emballages

Frais de transport pour une livraison CPT-France (hors DOM-TOM)

Liste de prix 0726 fr-FR

Environnement / Technique de stockage



Bac de rétention Type FRA	Catégorie	Prix	Frais de transport	Prix franco
FRA-2, galvanisé à chaud	B	378,-	98,-	476,-
Caillebotis, galvanisé à chaud	B	132,-	24,-	156,-
FRA-3, peint	B	322,-	98,-	420,-
Caillebotis, galvanisé à chaud	B	132,-	24,-	156,-
FRA-3, galvanisé à chaud	B	378,-	98,-	476,-
Caillebotis, galvanisé à chaud	B	132,-	24,-	156,-

Rayonnage à fûts Type FRE/M	Catégorie	Prix	Frais de transport	Prix franco
FRE-1/M, galvanisé à chaud	B	225,-	21,-	246,-
Support à rouleaux, galvanisé	B	85,-	10,-	95,-
Porte bidons Type GS, galvanisé à chaud	B	65,-	18,-	83,-
FRE-2/M, galvanisé à chaud	B	261,-	22,-	283,-
Support à rouleaux, galvanisé	B	85,-	10,-	95,-
Porte bidons Type GS, galvanisé à chaud	B	65,-	18,-	83,-
FRE-3/M, galvanisé à chaud	B	279,-	27,-	306,-
Support à rouleaux RA 60, galvanisé à chaud	B	97,-	9,-	106,-
Porte bidons Type GS, galvanisé à chaud	B	65,-	18,-	83,-

Rayonnage pour petits récipients Type FRE-G/M	Catégorie	Prix	Frais de transport	Prix franco
FRE-G1/M, galvanisé à chaud	B	236,-	27,-	263,-
FRE-G2/M, galvanisé à chaud	B	274,-	32,-	306,-

Rayonnage à fûts et petits récipients Type FRG	Catégorie	Prix	Frais de transport	Prix franco
FRG, galvanisé à chaud	B	381,-	98,-	479,-

Palette à fûts Type FSP-D	Catégorie	Prix	Frais de transport	Prix franco
FSP-1 D, peint	B	845,-	128,-	973,-
FSP-1 D, galvanisé à chaud	B	1106,-	128,-	1234,-
FSP-2 D, peint	B	901,-	128,-	1029,-
FSP-2 D, galvanisé à chaud	B	1222,-	128,-	1350,-
FSP-4 D, peint	B	1170,-	128,-	1298,-
FSP-4 D, galvanisé à chaud	B	1615,-	128,-	1743,-

Palette à fûts Type FSP-G	Catégorie	Prix	Frais de transport	Prix franco
FSP-1 G, peint	B	821,-	128,-	949,-
FSP-1 G, galvanisé à chaud	B	1089,-	128,-	1217,-
FSP-2 G, peint	B	879,-	128,-	1007,-
FSP-2 G, galvanisé à chaud	B	1197,-	128,-	1325,-
FSP-4 G, peint	B	1148,-	160,-	1308,-
FSP-4 G, galvanisé à chaud	B	1587,-	160,-	1747,-

Palette à fûts Type FSP	Catégorie	Prix	Frais de transport	Prix franco
FSP-1, peint	B	484,-	98,-	582,-
FSP-1, galvanisé à chaud	B	727,-	128,-	855,-
FSP-2, peint	B	655,-	128,-	783,-

Prix en EURO, hors taxe

Conditions des livraisons : en départ usine DE-46354 Südlohn ou DE-38820 Halberstadt, hors emballages

Frais de transport pour une livraison CPT-France (hors DOM-TOM)

Liste de prix 0726 fr-FR

Environnement / Technique de stockage



Palette à fûts Type FSP	Catégorie	Prix	Frais de transport	Prix franco
FSP-2, galvanisé à chaud	B	913,-	128,-	1041,-
FSP-4, peint	B	746,-	128,-	874,-
FSP-4, galvanisé à chaud	B	1151,-	128,-	1279,-

Dépôt de produits dangereux Type GD-A	Catégorie	Prix	Frais de transport	Prix franco
GD-A, peint	C	762,-	128,-	890,-
Support pour fûts FA 60-1, galvanisé à chaud	B	109,-	15,-	124,-
Support pour fûts FA 60-2, galvanisé à chaud	B	118,-	18,-	136,-
Support pour fûts FA 60-3, galvanisé à chaud	B	138,-	21,-	159,-
Rayonnage Type GR-A, galvanisé	B	138,-	39,-	177,-
Rayonnage Type GR-B, galvanisé	B	138,-	39,-	177,-
Rayonnage Type GR-C, galvanisé	B	138,-	39,-	177,-
GD-A, galvanisé à chaud	C	960,-	128,-	1088,-
Support pour fûts FA 60-1, galvanisé à chaud	B	109,-	15,-	124,-
Support pour fûts FA 60-2, galvanisé à chaud	B	118,-	18,-	136,-
Support pour fûts FA 60-3, galvanisé à chaud	B	138,-	21,-	159,-
Rayonnage Type GR-A, galvanisé	B	138,-	39,-	177,-
Rayonnage Type GR-B, galvanisé	B	138,-	39,-	177,-
Rayonnage Type GR-C, galvanisé	B	138,-	39,-	177,-

Dépôt de produits dangereux Type GD-B	Catégorie	Prix	Frais de transport	Prix franco
GD-B, peint	C	1363,-	128,-	1491,-
Support pour fûts FA 60-1, galvanisé à chaud	B	109,-	15,-	124,-
Support pour fûts FA 60-2, galvanisé à chaud	B	118,-	18,-	136,-
Support pour fûts FA 60-3, galvanisé à chaud	B	138,-	21,-	159,-
Rayonnage Type GR-A, galvanisé	B	138,-	39,-	177,-
Rayonnage Type GR-B, galvanisé	B	138,-	39,-	177,-
Rayonnage Type GR-C, galvanisé	B	138,-	39,-	177,-
GD-B, galvanisé à chaud	C	1625,-	128,-	1753,-
Support pour fûts FA 60-1, galvanisé à chaud	B	109,-	15,-	124,-
Support pour fûts FA 60-2, galvanisé à chaud	B	118,-	18,-	136,-
Support pour fûts FA 60-3, galvanisé à chaud	B	138,-	21,-	159,-
Rayonnage Type GR-A, galvanisé	B	138,-	39,-	177,-
Rayonnage Type GR-B, galvanisé	B	138,-	39,-	177,-
Rayonnage Type GR-C, galvanisé	B	138,-	39,-	177,-

Dépôt de produits dangereux Type GD-C	Catégorie	Prix	Frais de transport	Prix franco
GD-C, peint	C	1163,-	128,-	1291,-
Support pour fûts FA 60-1, galvanisé à chaud	B	109,-	15,-	124,-
Support pour fûts FA 60-2, galvanisé à chaud	B	118,-	18,-	136,-
Support pour fûts FA 60-3, galvanisé à chaud	B	138,-	21,-	159,-
Rayonnage Type GR-A, galvanisé	B	138,-	39,-	177,-
Rayonnage Type GR-B, galvanisé	B	138,-	39,-	177,-
Rayonnage Type GR-C, galvanisé	B	138,-	39,-	177,-
GD-C, galvanisé à chaud	C	1314,-	128,-	1442,-

Prix en EURO, hors taxe

Conditions de livraison : en départ usine DE-46354 Südlohn ou DE-38820 Halberstadt, hors emballages

Frais de transport pour une livraison CPT-France (hors DOM-TOM)

Liste de prix 0726 fr-FR

Environnement / Technique de stockage



Dépôt de produits dangereux Type GD-C	Catégorie	Prix	Frais de transport	Prix franco
Support pour fûts FA 60-1, galvanisé à chaud	B	109,-	15,-	124,-
Support pour fûts FA 60-2, galvanisé à chaud	B	118,-	18,-	136,-
Support pour fûts FA 60-3, galvanisé à chaud	B	138,-	21,-	159,-
Rayonnage Type GR-A, galvanisé	B	138,-	39,-	177,-
Rayonnage Type GR-B, galvanisé	B	138,-	39,-	177,-
Rayonnage Type GR-C, galvanisé	B	138,-	39,-	177,-

Dépôt de produits dangereux Type GD-E	Catégorie	Prix	Frais de transport	Prix franco
GD-E 2, galvanisé	C	1562,-	160,-	1722,-
Support pour fûts FA 60-1, galvanisé à chaud	B	109,-	15,-	124,-
Support pour fûts FA 60-2, galvanisé à chaud	B	118,-	18,-	136,-
Support pour fûts FA 60-3, galvanisé à chaud	B	138,-	21,-	159,-
Rayonnage Type GR-A, galvanisé	B	138,-	39,-	177,-
Rayonnage Type GR-B, galvanisé	B	138,-	39,-	177,-
Rayonnage Type GR-C, galvanisé	B	138,-	39,-	177,-
GD-E 4, galvanisé	C	1907,-	209,-	2116,-
Support pour fûts FA 60-1, galvanisé à chaud	B	109,-	15,-	124,-
Support pour fûts FA 60-2, galvanisé à chaud	B	118,-	18,-	136,-
Support pour fûts FA 60-3, galvanisé à chaud	B	138,-	21,-	159,-
Rayonnage Type GR-A, galvanisé	B	138,-	39,-	177,-
Rayonnage Type GR-B, galvanisé	B	138,-	39,-	177,-
Rayonnage Type GR-C, galvanisé	B	138,-	39,-	177,-

Dépôt de produits dangereux Type GD-E/IBC	Catégorie	Prix	Frais de transport	Prix franco
GD-E/IBC, galvanisé	C	2367,-	483,-	2850,-
GD-E/IBC-2, galvanisé	C	3552,-	426,-	3978,-

Dépôt de produits dangereux Type GD-N	Catégorie	Prix	Frais de transport	Prix franco
GD-N 2, galvanisé	C	1362,-	160,-	1522,-
Etagère intermédiaire, galvanisé à chaud	C	106,-	18,-	124,-
Support pour fûts FA 60-1, galvanisé à chaud	B	109,-	15,-	124,-
Rayonnage Type GR-A, galvanisé	B	138,-	39,-	177,-
Rayonnage Type GR-B, galvanisé	B	138,-	39,-	177,-
Rayonnage Type GR-C, galvanisé	B	138,-	39,-	177,-
GD-N 4, galvanisé	C	1697,-	160,-	1857,-
Etagère intermédiaire, galvanisé à chaud	C	106,-	18,-	124,-
Support pour fûts FA 60-1, galvanisé à chaud	B	109,-	15,-	124,-
Support pour fûts FA 60-2, galvanisé à chaud	B	118,-	18,-	136,-
Support pour fûts FA 200-1, galvanisé à chaud	B	118,-	15,-	133,-
Support pour fûts FA 200-2, galvanisé à chaud	B	138,-	22,-	160,-
Rayonnage Type GR-A, galvanisé	B	138,-	39,-	177,-
Rayonnage Type GR-B, galvanisé	B	138,-	39,-	177,-
Rayonnage Type GR-C, galvanisé	B	138,-	39,-	177,-

Prix en EURO, hors taxe

Conditions de livraison : en départ usine DE-46354 Südlohn ou DE-38820 Halberstadt, hors emballages

Frais de transport pour une livraison CPT-France (hors DOM-TOM)

Liste de prix 0726 fr-FR

Environnement / Technique de stockage



Dépôt de produits dangereux Type GD-N/R	Catégorie	Prix	Frais de transport	Prix franco
GD-N/R 2, galvanisé	C	1562,-	160,-	1722,-
Etagère intermédiaire, galvanisé à chaud	C	106,-	18,-	124,-
Support pour fûts FA 60-1, galvanisé à chaud	B	109,-	15,-	124,-
Rayonnage Type GR-A, galvanisé	B	138,-	39,-	177,-
Rayonnage Type GR-B, galvanisé	B	138,-	39,-	177,-
Rayonnage Type GR-C, galvanisé	B	138,-	39,-	177,-
GD-N/R 4, galvanisé	C	1901,-	160,-	2061,-
Etagère intermédiaire, galvanisé à chaud	C	106,-	18,-	124,-
Support pour fûts FA 60-1, galvanisé à chaud	B	109,-	15,-	124,-
Support pour fûts FA 60-2, galvanisé à chaud	B	118,-	18,-	136,-
Support pour fûts FA 200-1, galvanisé à chaud	B	118,-	15,-	133,-
Support pour fûts FA 200-2, galvanisé à chaud	B	138,-	22,-	160,-
Rayonnage Type GR-A, galvanisé	B	138,-	39,-	177,-
Rayonnage Type GR-B, galvanisé	B	138,-	39,-	177,-
Rayonnage Type GR-C, galvanisé	B	138,-	39,-	177,-

Boxes pour bouteilles de gaz Type GFC-B	Catégorie	Prix	Frais de transport	Prix franco
GFC-B M0, peint	B	3406,-	483,-	3889,-
Fixation pour bouteille de gaz, galvanisé à chaud	B	72,-	12,-	84,-
Etagère de stockage pour bouteilles de gaz GFG-2, galvanisé	B	204,-	98,-	302,-
GFC-B M1, peint	B	3949,-	728,-	4677,-
Fixation pour bouteille de gaz, galvanisé à chaud	B	72,-	12,-	84,-
Etagère de stockage pour bouteilles de gaz GFG-2, galvanisé	B	204,-	98,-	302,-
GFC-B M2, peint	B	4114,-	728,-	4842,-
Fixation pour bouteille de gaz, galvanisé à chaud	B	72,-	12,-	84,-
Etagère de stockage pour bouteilles de gaz GFG-2, galvanisé	B	204,-	98,-	302,-
GFC-B M3, peint	B	4761,-	728,-	5489,-
Fixation pour bouteille de gaz, galvanisé à chaud	B	72,-	12,-	84,-
Etagère de stockage pour bouteilles de gaz GFG-2, galvanisé	B	204,-	98,-	302,-
GFC-B M4, peint	B	5355,-	926,-	6281,-
Fixation pour bouteille de gaz, galvanisé à chaud	B	72,-	12,-	84,-
Etagère de stockage pour bouteilles de gaz GFG-2, galvanisé	B	204,-	98,-	302,-
GFC-B M5, peint	B	7439,-	926,-	8365,-
Fixation pour bouteille de gaz, galvanisé à chaud	B	72,-	12,-	84,-
Etagère de stockage pour bouteilles de gaz GFG-2, galvanisé	B	204,-	98,-	302,-

Boxes pour bouteilles de gaz Type GFC-B/W	Catégorie	Prix	Frais de transport	Prix franco
GFC-B/W M1, peint	B	4216,-	728,-	4944,-
Fixation pour bouteille de gaz, galvanisé à chaud	B	72,-	12,-	84,-
GFC-B/W M2, peint	B	4421,-	728,-	5149,-
Fixation pour bouteille de gaz, galvanisé à chaud	B	72,-	12,-	84,-
GFC-B/W M3, peint	B	5076,-	728,-	5804,-
Fixation pour bouteille de gaz, galvanisé à chaud	B	72,-	12,-	84,-
Etagère de stockage pour bouteilles de gaz GFG-2, galvanisé	B	204,-	98,-	302,-
GFC-B/W M4, peint	B	5675,-	926,-	6601,-

Prix en EURO, hors taxe

Conditions de livraison : en départ usine DE-46354 Südlohn ou DE-38820 Halberstadt, hors emballages

Frais de transport pour une livraison CPT-France (hors DOM-TOM)

Liste de prix 0726 fr-FR

Environnement / Technique de stockage



Boxes pour bouteilles de gaz Type GFC-B/W	Catégorie	Prix	Frais de transport	Prix franco
Fixation pour bouteille de gaz, galvanisé à chaud	B	72,-	12,-	84,-
Etagère de stockage pour bouteilles de gaz GFG-2, galvanisé	B	204,-	98,-	302,-
GFC-B/W M5, peint	B	7844,-	926,-	8770,-
Fixation pour bouteille de gaz, galvanisé à chaud	B	72,-	12,-	84,-
Etagère de stockage pour bouteilles de gaz GFG-2, galvanisé	B	204,-	98,-	302,-

Boxes pour bouteilles de gaz Type GFC-E/G	Catégorie	Prix	Frais de transport	Prix franco
GFC-E/G M0, galvanisé à chaud	B	1540,-	184,-	1724,-
Fixation pour bouteille de gaz, galvanisé à chaud	B	40,-	12,-	52,-
Etagère de stockage pour bouteilles de gaz GFG-2, galvanisé	B	204,-	98,-	302,-
Rampe d'accès Type AR, galvanisé	B	163,-	22,-	185,-
GFC-E/G M1, galvanisé à chaud	B	2191,-	728,-	2919,-
Fixation pour bouteille de gaz, galvanisé à chaud	B	40,-	12,-	52,-
Etagère de stockage pour bouteilles de gaz GFG-2, galvanisé	B	204,-	98,-	302,-
Rampe d'accès Type AR, galvanisé	B	163,-	22,-	185,-
Paroi de séparation galvanisé	B	87,-	22,-	109,-
GFC-E/G M2, galvanisé à chaud	B	2401,-	728,-	3129,-
Fixation pour bouteille de gaz, galvanisé à chaud	B	40,-	12,-	52,-
Etagère de stockage pour bouteilles de gaz GFG-2, galvanisé	B	204,-	98,-	302,-
Rampe d'accès Type AR, galvanisé	B	163,-	22,-	185,-
Paroi de séparation galvanisé	B	129,-	32,-	161,-
GFC-E/G M3, galvanisé à chaud	B	2671,-	728,-	3399,-
Fixation pour bouteille de gaz, galvanisé à chaud	B	40,-	12,-	52,-
Etagère de stockage pour bouteilles de gaz GFG-2, galvanisé	B	204,-	98,-	302,-
Rampe d'accès Type AR, galvanisé	B	163,-	22,-	185,-
Paroi de séparation galvanisé	B	129,-	32,-	161,-
GFC-E/G M4, galvanisé à chaud	B	2895,-	926,-	3821,-
Fixation pour bouteille de gaz, galvanisé à chaud	B	40,-	12,-	52,-
Etagère de stockage pour bouteilles de gaz GFG-2, galvanisé	B	204,-	98,-	302,-
Rampe d'accès Type AR, galvanisé	B	163,-	22,-	185,-
Paroi de séparation galvanisé	B	129,-	32,-	161,-
GFC-E/G M5, galvanisé à chaud	B	3587,-	926,-	4513,-
Fixation pour bouteille de gaz, galvanisé à chaud	B	40,-	12,-	52,-
Etagère de stockage pour bouteilles de gaz GFG-2, galvanisé	B	204,-	98,-	302,-
Rampe d'accès Type AR, galvanisé	B	163,-	22,-	185,-
Paroi de séparation galvanisé	B	191,-	40,-	231,-

Boxes pour bouteilles de gaz Type GFC-E/T	Catégorie	Prix	Frais de transport	Prix franco
GFC-E/T M0, galvanisé à chaud	B	1560,-	184,-	1744,-
Fixation pour bouteille de gaz, galvanisé à chaud	B	40,-	12,-	52,-
Etagère de stockage pour bouteilles de gaz GFG-2, galvanisé	B	204,-	98,-	302,-
Rampe d'accès Type AR, galvanisé	B	163,-	22,-	185,-
GFC-E/T M1, galvanisé à chaud	B	2229,-	728,-	2957,-
Fixation pour bouteille de gaz, galvanisé à chaud	B	40,-	12,-	52,-
Etagère de stockage pour bouteilles de gaz GFG-2, galvanisé	B	204,-	98,-	302,-

Prix en EURO, hors taxe

Conditions de livraison : en départ usine DE-46354 Südlohn ou DE-38820 Halberstadt, hors emballages

Frais de transport pour une livraison CPT-France (hors DOM-TOM)

Liste de prix 0726 fr-FR

Environnement / Technique de stockage



Boxes pour bouteilles de gaz Type GFC-E/T	Catégorie	Prix	Frais de transport	Prix franco
Rampe d'accès Type AR, galvanisé	B	163,-	22,-	185,-
Paroi de séparation galvanisé	B	87,-	22,-	109,-
GFC-E/T M2, galvanisé à chaud	B	2448,-	728,-	3176,-
Fixation pour bouteille de gaz, galvanisé à chaud	B	40,-	12,-	52,-
Etagère de stockage pour bouteilles de gaz GFG-2, galvanisé	B	204,-	98,-	302,-
Rampe d'accès Type AR, galvanisé	B	163,-	22,-	185,-
Paroi de séparation galvanisé	B	129,-	32,-	161,-
GFC-E/T M3, galvanisé à chaud	B	2737,-	728,-	3465,-
Fixation pour bouteille de gaz, galvanisé à chaud	B	40,-	12,-	52,-
Etagère de stockage pour bouteilles de gaz GFG-2, galvanisé	B	204,-	98,-	302,-
Rampe d'accès Type AR, galvanisé	B	163,-	22,-	185,-
Paroi de séparation galvanisé	B	129,-	32,-	161,-
GFC-E/T M4, galvanisé à chaud	B	2960,-	926,-	3886,-
Fixation pour bouteille de gaz, galvanisé à chaud	B	40,-	12,-	52,-
Etagère de stockage pour bouteilles de gaz GFG-2, galvanisé	B	204,-	98,-	302,-
Rampe d'accès Type AR, galvanisé	B	163,-	22,-	185,-
Paroi de séparation galvanisé	B	129,-	32,-	161,-
GFC-E/T M5, galvanisé à chaud	B	3678,-	926,-	4604,-
Fixation pour bouteille de gaz, galvanisé à chaud	B	40,-	12,-	52,-
Etagère de stockage pour bouteilles de gaz GFG-2, galvanisé	B	204,-	98,-	302,-
Rampe d'accès Type AR, galvanisé	B	163,-	22,-	185,-
Paroi de séparation galvanisé	B	191,-	40,-	231,-

Boxes pour bouteilles de gaz Type GFC-M/D	Catégorie	Prix	Frais de transport	Prix franco
GFC-M0/D, galvanisé à chaud	B	1028,-	128,-	1156,-
Planché en caillebotis, galvanisé à chaud	B	152,-	27,-	179,-
Fixation pour bouteille de gaz, galvanisé à chaud	B	40,-	12,-	52,-
Etagère de stockage pour bouteilles de gaz GFG-2, galvanisé	B	204,-	98,-	302,-
GFC-M1/D, galvanisé à chaud	B	1247,-	160,-	1407,-
Planché en caillebotis, galvanisé à chaud	B	274,-	98,-	372,-
Fixation pour bouteille de gaz, galvanisé à chaud	B	40,-	12,-	52,-
Etagère de stockage pour bouteilles de gaz GFG-2, galvanisé	B	204,-	98,-	302,-
GFC-M2/D, galvanisé à chaud	B	1327,-	160,-	1487,-
Planché en caillebotis, galvanisé à chaud	B	375,-	98,-	473,-
Fixation pour bouteille de gaz, galvanisé à chaud	B	40,-	12,-	52,-
Etagère de stockage pour bouteilles de gaz GFG-2, galvanisé	B	204,-	98,-	302,-
GFC-M3/D, galvanisé à chaud	B	1498,-	160,-	1658,-
Planché en caillebotis, galvanisé à chaud	B	510,-	128,-	638,-
Fixation pour bouteille de gaz, galvanisé à chaud	B	40,-	12,-	52,-
Etagère de stockage pour bouteilles de gaz GFG-2, galvanisé	B	204,-	98,-	302,-
GFC-M4/D, galvanisé à chaud	B	1601,-	160,-	1761,-
Planché en caillebotis, galvanisé à chaud	B	627,-	128,-	755,-
Fixation pour bouteille de gaz, galvanisé à chaud	B	40,-	12,-	52,-
Etagère de stockage pour bouteilles de gaz GFG-2, galvanisé	B	204,-	98,-	302,-
GFC-M5/D, galvanisé à chaud	B	1903,-	209,-	2112,-
Planché en caillebotis, galvanisé à chaud	B	765,-	128,-	893,-

Prix en EURO, hors taxe

Conditions de livraison : en départ usine DE-46354 Südlohn ou DE-38820 Halberstadt, hors emballages

Frais de transport pour une livraison CPT-France (hors DOM-TOM)

Liste de prix 0726 fr-FR

Environnement / Technique de stockage



Boxes pour bouteilles de gaz Type GFC-M/D	Catégorie	Prix	Frais de transport	Prix franco
Fixation pour bouteille de gaz, galvanisé à chaud	B	40,-	12,-	52,-
Etagère de stockage pour bouteilles de gaz GFG-2, galvanisé	B	204,-	98,-	302,-

Boxes pour bouteilles de gaz Type GFC-M	Catégorie	Prix	Frais de transport	Prix franco
GFC-M1, galvanisé à chaud	B	1101,-	128,-	1229,-
Planché en caillebotis, galvanisé à chaud	B	274,-	98,-	372,-
Fixation pour bouteille de gaz, galvanisé à chaud	B	40,-	12,-	52,-
Etagère de stockage pour bouteilles de gaz GFG-2, galvanisé	B	204,-	98,-	302,-
GFC-M2, galvanisé à chaud	B	1169,-	160,-	1329,-
Planché en caillebotis, galvanisé à chaud	B	375,-	98,-	473,-
Fixation pour bouteille de gaz, galvanisé à chaud	B	40,-	12,-	52,-
Etagère de stockage pour bouteilles de gaz GFG-2, galvanisé	B	204,-	98,-	302,-
GFC-M3, galvanisé à chaud	B	1312,-	160,-	1472,-
Planché en caillebotis, galvanisé à chaud	B	510,-	128,-	638,-
Fixation pour bouteille de gaz, galvanisé à chaud	B	40,-	12,-	52,-
Etagère de stockage pour bouteilles de gaz GFG-2, galvanisé	B	204,-	98,-	302,-
GFC-M4, galvanisé à chaud	B	1380,-	160,-	1540,-
Planché en caillebotis, galvanisé à chaud	B	627,-	128,-	755,-
Fixation pour bouteille de gaz, galvanisé à chaud	B	40,-	12,-	52,-
Etagère de stockage pour bouteilles de gaz GFG-2, galvanisé	B	204,-	98,-	302,-
GFC-M5, galvanisé à chaud	B	1602,-	160,-	1762,-
Planché en caillebotis, galvanisé à chaud	B	765,-	128,-	893,-
Fixation pour bouteille de gaz, galvanisé à chaud	B	40,-	12,-	52,-
Etagère de stockage pour bouteilles de gaz GFG-2, galvanisé	B	204,-	98,-	302,-

Boxes pour bouteilles de gaz Type GFC-M/D-DF	Catégorie	Prix	Frais de transport	Prix franco
GFC-M1/D-DF, galvanisé à chaud	B	1424,-	160,-	1584,-
Planché en caillebotis, galvanisé à chaud	B	274,-	98,-	372,-
Fixation pour bouteille de gaz, galvanisé à chaud	B	40,-	12,-	52,-
Etagère de stockage pour bouteilles de gaz GFG-2, galvanisé	B	204,-	98,-	302,-
GFC-M2/D-DF, galvanisé à chaud	B	1503,-	160,-	1663,-
Planché en caillebotis, galvanisé à chaud	B	375,-	98,-	473,-
Fixation pour bouteille de gaz, galvanisé à chaud	B	40,-	12,-	52,-
Etagère de stockage pour bouteilles de gaz GFG-2, galvanisé	B	204,-	98,-	302,-
GFC-M3/D-DF, galvanisé à chaud	B	1675,-	160,-	1835,-
Planché en caillebotis, galvanisé à chaud	B	510,-	128,-	638,-
Fixation pour bouteille de gaz, galvanisé à chaud	B	40,-	12,-	52,-
Etagère de stockage pour bouteilles de gaz GFG-2, galvanisé	B	204,-	98,-	302,-
GFC-M4/D-DF, galvanisé à chaud	B	1810,-	209,-	2019,-
Planché en caillebotis, galvanisé à chaud	B	627,-	128,-	755,-
Fixation pour bouteille de gaz, galvanisé à chaud	B	40,-	12,-	52,-
Etagère de stockage pour bouteilles de gaz GFG-2, galvanisé	B	204,-	98,-	302,-
GFC-M5/D-DF, galvanisé à chaud	B	2112,-	209,-	2321,-
Planché en caillebotis, galvanisé à chaud	B	765,-	128,-	893,-
Fixation pour bouteille de gaz, galvanisé à chaud	B	40,-	12,-	52,-

Prix en EURO, hors taxe

Conditions de livraison : en départ usine DE-46354 Südlohn ou DE-38820 Halberstadt, hors emballages

Frais de transport pour une livraison CPT-France (hors DOM-TOM)

Liste de prix 0726 fr-FR

Environnement / Technique de stockage



Boxes pour bouteilles de gaz Type GFC-M/D-DF	Catégorie	Prix	Frais de transport	Prix franco
Etagère de stockage pour bouteilles de gaz GFG-2, galvanisé	B	204,-	98,-	302,-
GFC-M6/D-DF, galvanisé à chaud	B	2775,-	284,-	3059,-
Fixation pour bouteille de gaz, galvanisé à chaud	B	40,-	12,-	52,-
Etagère de stockage pour bouteilles de gaz GFG-2, galvanisé	B	204,-	98,-	302,-
Boxes pour bouteilles de gaz Type GFC-M-DF	Catégorie	Prix	Frais de transport	Prix franco
GFC-M1-DF, galvanisé à chaud	B	1276,-	128,-	1404,-
Planché en caillebotis, galvanisé à chaud	B	274,-	98,-	372,-
Fixation pour bouteille de gaz, galvanisé à chaud	B	40,-	12,-	52,-
Etagère de stockage pour bouteilles de gaz GFG-2, galvanisé	B	204,-	98,-	302,-
GFC-M2-DF, galvanisé à chaud	B	1346,-	160,-	1506,-
Planché en caillebotis, galvanisé à chaud	B	375,-	98,-	473,-
Fixation pour bouteille de gaz, galvanisé à chaud	B	40,-	12,-	52,-
Etagère de stockage pour bouteilles de gaz GFG-2, galvanisé	B	204,-	98,-	302,-
GFC-M3-DF, galvanisé à chaud	B	1490,-	160,-	1650,-
Planché en caillebotis, galvanisé à chaud	B	510,-	128,-	638,-
Fixation pour bouteille de gaz, galvanisé à chaud	B	40,-	12,-	52,-
Etagère de stockage pour bouteilles de gaz GFG-2, galvanisé	B	204,-	98,-	302,-
GFC-M4-DF, galvanisé à chaud	B	1591,-	160,-	1751,-
Planché en caillebotis, galvanisé à chaud	B	627,-	128,-	755,-
Fixation pour bouteille de gaz, galvanisé à chaud	B	40,-	12,-	52,-
Etagère de stockage pour bouteilles de gaz GFG-2, galvanisé	B	204,-	98,-	302,-
GFC-M5-DF, galvanisé à chaud	B	1812,-	209,-	2021,-
Planché en caillebotis, galvanisé à chaud	B	765,-	128,-	893,-
Fixation pour bouteille de gaz, galvanisé à chaud	B	40,-	12,-	52,-
Etagère de stockage pour bouteilles de gaz GFG-2, galvanisé	B	204,-	98,-	302,-
Dépôts pour bouteilles de gaz Type GFD-G	Catégorie	Prix	Frais de transport	Prix franco
GFD-G 1, galvanisé	B	429,-	128,-	557,-
GFD-G 2, galvanisé	B	790,-	128,-	918,-
Dépôts pour bouteilles de gaz Type GFD-L	Catégorie	Prix	Frais de transport	Prix franco
GFD-L 1, galvanisé	B	462,-	98,-	560,-
GFD-L 2, galvanisé	B	880,-	128,-	1008,-
Dépôts pour bouteilles de gaz Type GFD-R	Catégorie	Prix	Frais de transport	Prix franco
GFD-R 2, peint	B	774,-	98,-	872,-
GFD-R 2, galvanisé à chaud	B	798,-	98,-	896,-
GFD-R 4, peint	B	879,-	98,-	977,-
GFD-R 4, galvanisé à chaud	B	909,-	98,-	1007,-
Armoire pour produits dangereux Type GS	Catégorie	Prix	Frais de transport	Prix franco
GS-1, peint	B	789,-	128,-	917,-
Etagère intermédiaire, galvanisé	B	90,-	14,-	104,-
GS-1, galvanisé à chaud	B	849,-	128,-	977,-

Prix en EURO, hors taxe

Conditions de livraison : en départ usine DE-46354 Südlohn ou DE-38820 Halberstadt, hors emballages

Frais de transport pour une livraison CPT-France (hors DOM-TOM)

Liste de prix 0726 fr-FR

Environnement / Technique de stockage



Armoire pour produits dangereux Type GS	Catégorie	Prix	Frais de transport	Prix franco
Etagère intermédiaire, galvanisé	B	90,-	14,-	104,-
GS-2, peint	B	1049,-	160,-	1209,-
Etagère intermédiaire, galvanisé	B	90,-	14,-	104,-
GS-2, galvanisé à chaud	B	1139,-	160,-	1299,-
Etagère intermédiaire, galvanisé	B	90,-	14,-	104,-
GS-3, peint	B	2143,-	209,-	2352,-
GS-3, galvanisé à chaud	B	2295,-	209,-	2504,-
GS-4, peint	B	2154,-	483,-	2637,-
GS-4, galvanisé à chaud	B	2340,-	483,-	2823,-

Fixation murale pour bouteilles de gaz Type GWH	Catégorie	Prix	Frais de transport	Prix franco
GWH 140-I, galvanisé à chaud	F	26,-	39,-	65,-
GWH 140-II, galvanisé à chaud	F	40,-	39,-	79,-
GWH 140-III, galvanisé à chaud	F	59,-	39,-	98,-
GWH 230-I, galvanisé à chaud	F	28,-	39,-	67,-
GWH 230-II, galvanisé à chaud	F	43,-	39,-	82,-
GWH 230-III, galvanisé à chaud	F	65,-	39,-	104,-
GWH 320-I, galvanisé à chaud	F	29,-	39,-	68,-
GWH 320-II, galvanisé à chaud	F	48,-	39,-	87,-
GWH 320-III, galvanisé à chaud	F	72,-	39,-	111,-

Aide au remplissage de bidons Type KAH	Catégorie	Prix	Frais de transport	Prix franco
KAH-5, galvanisé	A	96,-	39,-	135,-
KAH-25, galvanisé	A	109,-	39,-	148,-
KAH-60, galvanisé	A	140,-	39,-	179,-

Bac de rétention pour petits récipients Type KGW	Catégorie	Prix	Frais de transport	Prix franco
KGW 1, galvanisé	B	92,-	39,-	131,-
KGW 1 V4A, inox 1.4571	B	280,-	39,-	319,-
KGW 2, galvanisé	B	96,-	39,-	135,-
KGW 2 V4A, inox 1.4571	B	322,-	39,-	361,-
KGW 3, galvanisé	B	100,-	39,-	139,-
KGW 3 V4A, inox 1.4571	B	400,-	39,-	439,-
KGW 4, galvanisé	B	117,-	98,-	215,-
KGW 4 V4A, inox 1.4571	B	472,-	98,-	570,-
KGW 5, galvanisé	B	161,-	98,-	259,-
KGW 5 V4A, inox 1.4571	B	614,-	98,-	712,-

Bac de rétention pour petits récipients Type KGW/M	Catégorie	Prix	Frais de transport	Prix franco
KGW 1/M, galvanisé	B	129,-	39,-	168,-
KGW 1/M V4A, inox 1.4571	B	421,-	39,-	460,-
KGW 2/M, galvanisé	B	137,-	39,-	176,-
KGW 2/M V4A, inox 1.4571	B	485,-	39,-	524,-
KGW 3/M, galvanisé	B	157,-	39,-	196,-
KGW 3/M V4A, inox 1.4571	B	610,-	39,-	649,-

Prix en EURO, hors taxe

Conditions de livraison : en départ usine DE-46354 Südlohn ou DE-38820 Halberstadt, hors emballages

Frais de transport pour une livraison CPT-France (hors DOM-TOM)

Liste de prix 0726 fr-FR

Environnement / Technique de stockage



Bac de rétention pour petits récipients Type KGW/M	Catégorie	Prix	Frais de transport	Prix franco
KGW 4/M, galvanisé	B	182,-	98,-	280,-
KGW 4/M V4A, inox 1.4571	B	730,-	98,-	828,-
KGW 5/M, galvanisé	B	235,-	98,-	333,-
KGW 5/M V4A, inox 1.4571	B	962,-	98,-	1060,-

Bac de rétention pour petits récipients pour palettes Type KGW-P	Catégorie	Prix	Frais de transport	Prix franco
KGW-P 1, galvanisé	B	98,-	39,-	137,-
KGW-P 1 V4A, inox 1.4571	B	276,-	39,-	315,-
KGW-P 2, galvanisé	B	147,-	39,-	186,-
KGW-P 2 V4A, inox 1.4571	B	396,-	39,-	435,-
KGW-P 3, galvanisé	B	185,-	98,-	283,-
KGW-P 3 V4A, inox 1.4571	B	607,-	39,-	646,-
KGW-P 4, galvanisé	B	175,-	39,-	214,-
KGW-P 4 V4A, inox 1.4571	B	466,-	39,-	505,-

Bac de rétention pour petits récipients pour palettes Type KGW-P/M	Catégorie	Prix	Frais de transport	Prix franco
KGW-P 1/M, galvanisé	B	142,-	39,-	181,-
KGW-P 1/M V4A, inox 1.4571	B	399,-	39,-	438,-
KGW-P 2/M, galvanisé	B	218,-	39,-	257,-
KGW-P 2/M V4A, inox 1.4571	B	579,-	39,-	618,-
KGW-P 3/M, galvanisé	B	265,-	98,-	363,-
KGW-P 3/M V4A, inox 1.4571	B	895,-	98,-	993,-
KGW-P 4/M, galvanisé	B	250,-	98,-	348,-
KGW-P 4/M V4A, inox 1.4571	B	719,-	39,-	758,-

Plateforme d'approvisionnement pour diesel Type KPS	Catégorie	Prix	Frais de transport	Prix franco
KPS 1, peint	B	2966,-	sur demande	sur demande
KPS 2, peint	B	3854,-	sur demande	sur demande
KPS 3, peint	B	5432,-	sur demande	sur demande

Bac de rétention PE pour palettes Type KWP-P	Catégorie	Prix	Frais de transport	Prix franco
KWP-P 20, en polyéthylène robuste	B	48,-	39,-	87,-
Caillebotis LR-PE 20, en polyéthylène robuste, couleur noir	B	64,-	14,-	78,-
KWP-P 30, en polyéthylène robuste	B	58,-	39,-	97,-
Caillebotis LR-PE 30, en polyéthylène robuste, couleur noir	B	66,-	14,-	80,-
KWP-P 40, en polyéthylène robuste	B	65,-	39,-	104,-
Caillebotis LR-PE 40, en polyéthylène robuste, couleur noir	B	70,-	14,-	84,-
KWP-P 60, en polyéthylène robuste	B	103,-	39,-	142,-
Caillebotis LR-PE 60, en polyéthylène robuste, couleur noir	B	73,-	14,-	87,-
KWP-P 100, en polyéthylène robuste	B	117,-	98,-	215,-
Caillebotis LR-PE 100, en polyéthylène robuste, couleur noir	B	90,-	16,-	106,-

Fahrbare Auffangwanne mit Lochplattenwand Typ LPW	Catégorie	Prix	Frais de transport	Prix franco
LPW 60-1, peint	B	627,-	98,-	725,-
Porte outils	B	32,-	16,-	48,-

Prix en EURO, hors taxe

Conditions des livraisons : en départ usine DE-46354 Südlohn ou DE-38820 Halberstadt, hors emballages

Frais de transport pour une livraison CPT-France (hors DOM-TOM)

Liste de prix 0726 fr-FR

Environnement / Technique de stockage



Fahrbare Auffangwanne mit Lochplattenwand Typ LPW	Catégorie	Prix	Frais de transport	Prix franco
Bac d'égouttement	B	50,-	16,-	66,-
LPW 60-1, galvanisé à chaud	B	645,-	98,-	743,-
Porte outils	B	32,-	16,-	48,-
Bac d'égouttement	B	50,-	16,-	66,-
LPW 60-2, peint	B	640,-	98,-	738,-
Porte outils	B	32,-	16,-	48,-
Bac d'égouttement	B	50,-	16,-	66,-
LPW 60-2, galvanisé à chaud	B	661,-	98,-	759,-
Porte outils	B	32,-	16,-	48,-
Bac d'égouttement	B	50,-	16,-	66,-
LPW 60-3, peint	B	646,-	98,-	744,-
Porte outils	B	32,-	16,-	48,-
Bac d'égouttement	B	50,-	16,-	66,-
LPW 60-3, galvanisé à chaud	B	667,-	98,-	765,-
Porte outils	B	32,-	16,-	48,-
Bac d'égouttement	B	50,-	16,-	66,-
LPW 200-1, peint	B	822,-	128,-	950,-
Porte outils	B	32,-	16,-	48,-
Bac d'égouttement	B	50,-	16,-	66,-
LPW 200-1, galvanisé à chaud	B	856,-	128,-	984,-
Porte outils	B	32,-	16,-	48,-
Bac d'égouttement	B	50,-	16,-	66,-
LPW 200-2, peint	B	863,-	128,-	991,-
Porte outils	B	32,-	16,-	48,-
Bac d'égouttement	B	50,-	16,-	66,-
LPW 200-2, galvanisé à chaud	B	899,-	128,-	1027,-
Porte outils	B	32,-	16,-	48,-
Bac d'égouttement	B	50,-	16,-	66,-
LPW 200-3, peint	B	878,-	128,-	1006,-
Porte outils	B	32,-	16,-	48,-
Bac d'égouttement	B	50,-	16,-	66,-
LPW 200-3, galvanisé à chaud	B	914,-	128,-	1042,-
Porte outils	B	32,-	16,-	48,-
Bac d'égouttement	B	50,-	16,-	66,-
LPW 200-4, peint	B	1055,-	128,-	1183,-
LPW 200-4, galvanisé à chaud	B	1086,-	128,-	1214,-

Bacs de rétention modulaire Type MAW	Catégorie	Prix	Frais de transport	Prix franco
MAW, peint	B	336,-	98,-	434,-
MAW, galvanisé à chaud	B	366,-	98,-	464,-
Module 1: caillebotis galvanisé avec fixations	B	78,-	18,-	96,-
Module 2: Poignée galvanisé + roues	B	138,-	19,-	157,-
Kit 3: équipé de patins, peint	B	103,-	15,-	118,-
Module 3: patins, galvanisé	B	66,-	15,-	81,-
MAW-Module 6. Habillage galvanisé	B	601,-	98,-	699,-

Prix en EURO, hors taxe

Conditions des livraison : en départ usine DE-46354 Südlohn ou DE-38820 Halberstadt, hors emballages

Frais de transport pour une livraison CPT-France (hors DOM-TOM)

Liste de prix 0726 fr-FR

Environnement / Technique de stockage



Bacs de rétention Type PW	Catégorie	Prix	Frais de transport	Prix franco
PW 200-2, peint	B	245,-	98,-	343,-
PW 200-2, galvanisé à chaud	B	235,-	98,-	333,-
PW 200-4, peint	B	271,-	98,-	369,-
PW 200-4, galvanisé à chaud	B	261,-	98,-	359,-
PW 400-4, peint	B	349,-	98,-	447,-
PW 400-4, galvanisé à chaud	B	332,-	98,-	430,-

Bacs de rétention Type PWE	Catégorie	Prix	Frais de transport	Prix franco
PWE 200-2, peint	B	217,-	98,-	315,-
PWE 200-2, galvanisé à chaud	B	207,-	98,-	305,-
PWE 200-4, peint	B	236,-	98,-	334,-
PWE 200-4, galvanisé à chaud	B	228,-	98,-	326,-
PWE 400-4, peint	B	288,-	98,-	386,-
PWE 400-4, galvanisé à chaud	B	278,-	98,-	376,-

Armoire à volet roulant Type RSG	Catégorie	Prix	Frais de transport	Prix franco
RSG-1, peint	B	1906,-	128,-	2034,-
Pieds réglables en hauteur (lot de 4 pièces)	B	80,-	9,-	89,-
RSG-2, peint	B	1920,-	128,-	2048,-
Pieds réglables en hauteur (lot de 4 pièces)	B	80,-	9,-	89,-
RSG-3, peint	B	1971,-	128,-	2099,-
Pieds réglables en hauteur (lot de 4 pièces)	B	80,-	9,-	89,-
RSG-4, peint	B	2109,-	160,-	2269,-
Pieds réglables en hauteur (lot de 4 pièces)	B	80,-	9,-	89,-

Bac de rayonnage avec insert PE Type RW PE	Catégorie	Prix	Frais de transport	Prix franco
RW 1800 PE, peint	B	1044,-	128,-	1172,-
RW 1800 PE, galvanisé à chaud	B	1100,-	128,-	1228,-
RW 2200-1 PE, peint	B	1089,-	128,-	1217,-
RW 2200-1 PE, galvanisé à chaud	B	1147,-	128,-	1275,-
RW 2200-2 PE, peint	B	1276,-	128,-	1404,-
RW 2200-2 PE, galvanisé à chaud	B	1341,-	128,-	1469,-
RW 2700-1 PE, peint	B	1108,-	181,-	1289,-
RW 2700-1 PE, galvanisé à chaud	B	1192,-	181,-	1373,-
RW 2700-2 PE, peint	B	1266,-	181,-	1447,-
RW 2700-2 PE, galvanisé à chaud	B	1365,-	181,-	1546,-
RW 2700-3 PE, peint	B	1466,-	181,-	1647,-
RW 2700-3 PE, galvanisé à chaud	B	1592,-	181,-	1773,-
RW 3300-1 PE, peint	B	1417,-	181,-	1598,-
RW 3300-1 PE, galvanisé à chaud	B	1510,-	181,-	1691,-
RW 3300-2 PE, peint	B	1535,-	181,-	1716,-
RW 3300-2 PE, galvanisé à chaud	B	1637,-	181,-	1818,-
RW 3300-3 PE, peint	B	1738,-	214,-	1952,-
RW 3300-3 PE, galvanisé à chaud	B	1850,-	214,-	2064,-

Prix en EURO, hors taxe

Conditions de livraison : en départ usine DE-46354 Südlohn ou DE-38820 Halberstadt, hors emballages

Frais de transport pour une livraison CPT-France (hors DOM-TOM)

Liste de prix 0726 fr-FR

Environnement / Technique de stockage



Bac de rayonnage Type RW	Catégorie	Prix	Frais de transport	Prix franco
RW 1800, peint	B	507,-	98,-	605,-
RW 1800, galvanisé à chaud	B	561,-	98,-	659,-
RW 2200-1, peint	B	519,-	98,-	617,-
RW 2200-1, galvanisé à chaud	B	577,-	98,-	675,-
RW 2200-2, peint	B	532,-	128,-	660,-
RW 2200-2, galvanisé à chaud	B	597,-	128,-	725,-
RW 2700-1, peint	B	528,-	181,-	709,-
RW 2700-1, galvanisé à chaud	B	611,-	181,-	792,-
RW 2700-2, peint	B	607,-	181,-	788,-
RW 2700-2, galvanisé à chaud	B	706,-	181,-	887,-
RW 2700-3, peint	B	657,-	181,-	838,-
RW 2700-3, galvanisé à chaud	B	781,-	181,-	962,-
RW 3300-1, peint	B	680,-	181,-	861,-
RW 3300-1, galvanisé à chaud	B	774,-	181,-	955,-
RW 3300-2, peint	B	748,-	181,-	929,-
RW 3300-2, galvanisé à chaud	B	850,-	181,-	1031,-
RW 3300-3, peint	B	834,-	181,-	1015,-
RW 3300-3, galvanisé à chaud	B	945,-	181,-	1126,-

Bac de rayonnage avec insert PE Type RW-GR PE	Catégorie	Prix	Frais de transport	Prix franco
RW-GR 1800 PE, peint	B	1178,-	128,-	1306,-
RW-GR 1800 PE, galvanisé à chaud	B	1231,-	128,-	1359,-
RW-GR 2200-1 PE, peint	B	1255,-	128,-	1383,-
RW-GR 2200-1 PE, galvanisé à chaud	B	1313,-	128,-	1441,-
RW-GR 2200-2 PE, peint	B	1443,-	160,-	1603,-
RW-GR 2200-2 PE, galvanisé à chaud	B	1505,-	160,-	1665,-
RW-GR 2700-1 PE, peint	B	1313,-	214,-	1527,-
RW-GR 2700-1 PE, galvanisé à chaud	B	1395,-	214,-	1609,-
RW-GR 2700-2 PE, peint	B	1469,-	214,-	1683,-
RW-GR 2700-2 PE, galvanisé à chaud	B	1570,-	214,-	1784,-
RW-GR 2700-3 PE, peint	B	1671,-	214,-	1885,-
RW-GR 2700-3 PE, galvanisé à chaud	B	1776,-	214,-	1990,-
RW-GR 3300-1 PE, peint	B	1790,-	214,-	2004,-
RW-GR 3300-1 PE, galvanisé à chaud	B	1882,-	214,-	2096,-
RW-GR 3300-2 PE, peint	B	1906,-	214,-	2120,-
RW-GR 3300-2 PE, galvanisé à chaud	B	2018,-	214,-	2232,-
RW-GR 3300-3 PE, peint	B	2110,-	262,-	2372,-
RW-GR 3300-3 PE, galvanisé à chaud	B	2222,-	262,-	2484,-
RW-GR 3600-3 PE, peint	B	2428,-	272,-	2700,-
RW-GR 3600-3 PE, galvanisé à chaud	B	2580,-	272,-	2852,-

Bac de rayonnage Type RW-GR	Catégorie	Prix	Frais de transport	Prix franco
RW-GR 1800, peint	B	641,-	128,-	769,-
RW-GR 1800, galvanisé à chaud	B	696,-	128,-	824,-
RW-GR 2200-1, peint	B	686,-	128,-	814,-

Prix en EURO, hors taxe

Conditions des livraison : en départ usine DE-46354 Südlohn ou DE-38820 Halberstadt, hors emballages

Frais de transport pour une livraison CPT-France (hors DOM-TOM)

Liste de prix 0726 fr-FR

Environnement / Technique de stockage



Bac de rayonnage Type RW-GR	Catégorie	Prix	Frais de transport	Prix franco
RW-GR 2200-1, galvanisé à chaud	B	745,-	128,-	873,-
RW-GR 2200-2, peint	B	700,-	160,-	860,-
RW-GR 2200-2, galvanisé à chaud	B	761,-	160,-	921,-
RW-GR 2700-1, peint	B	732,-	181,-	913,-
RW-GR 2700-1, galvanisé à chaud	B	815,-	214,-	1029,-
RW-GR 2700-2, peint	B	811,-	214,-	1025,-
RW-GR 2700-2, galvanisé à chaud	B	911,-	214,-	1125,-
RW-GR 2700-3, peint	B	861,-	214,-	1075,-
RW-GR 2700-3, galvanisé à chaud	B	966,-	214,-	1180,-
RW-GR 3300-1, peint	B	1052,-	214,-	1266,-
RW-GR 3300-1, galvanisé à chaud	B	1146,-	214,-	1360,-
RW-GR 3300-2, peint	B	1119,-	214,-	1333,-
RW-GR 3300-2, galvanisé à chaud	B	1230,-	214,-	1444,-
RW-GR 3300-3, peint	B	1206,-	214,-	1420,-
RW-GR 3300-3, galvanisé à chaud	B	1317,-	214,-	1531,-
RW-GR 3600-3, peint	B	1330,-	214,-	1544,-
RW-GR 3600-3, galvanisé à chaud	B	1483,-	214,-	1697,-

Armoire de sécurité Type SIW	Catégorie	Prix	Frais de transport	Prix franco
SIW 1005	B	596,-	98,-	694,-
SIW 2005	B	751,-	128,-	879,-

Plateforme d'approvisionnement pour diesel Type TAW	Catégorie	Prix	Frais de transport	Prix franco
TAW 1, peint	B	2448,-	sur demande	sur demande
TAW 2, peint	B	3195,-	sur demande	sur demande
TAW 3, peint	B	4603,-	sur demande	sur demande

Étagère environnementale Type UR	Catégorie	Prix	Frais de transport	Prix franco
UR-G 2200, peint	B	1827,-	209,-	2036,-
Caillebotis set, galvanisé à chaud	B	198,-	98,-	296,-
Protection anti-collision	B	75,-	9,-	84,-
UR-G 2700, peint	B	1968,-	209,-	2177,-
Caillebotis set, galvanisé à chaud	B	245,-	98,-	343,-
Protection anti-collision	B	75,-	9,-	84,-
UR-G 3300, peint	B	2749,-	262,-	3011,-
Caillebotis set, galvanisé à chaud	B	297,-	98,-	395,-
Protection anti-collision	B	75,-	9,-	84,-
UR-A 2200, peint	B	1395,-	209,-	1604,-
Caillebotis set, galvanisé à chaud	B	198,-	98,-	296,-
Protection anti-collision	B	75,-	9,-	84,-
UR-A 2700, peint	B	1535,-	209,-	1744,-
Caillebotis set, galvanisé à chaud	B	245,-	98,-	343,-
Protection anti-collision	B	75,-	9,-	84,-
UR-A 3300, peint	B	2317,-	262,-	2579,-
Caillebotis set, galvanisé à chaud	B	297,-	98,-	395,-

Prix en EURO, hors taxe

Conditions de livraison : en départ usine DE-46354 Südlohn ou DE-38820 Halberstadt, hors emballages

Frais de transport pour une livraison CPT-France (hors DOM-TOM)

Liste de prix 0726 fr-FR

Environnement / Technique de stockage



Étagère environnementale Type UR	Catégorie	Prix	Frais de transport	Prix franco
Protection anti-collision	B	75,-	9,-	84,-

Bac de rétention en acier inox Type VAW	Catégorie	Prix	Frais de transport	Prix franco
VAW-1, inox 1.4571	B	990,-	98,-	1088,-
Caillebotis, inox 1.4571	B	494,-	14,-	508,-
Caillebotis, galvanisé à chaud	B	71,-	14,-	85,-
VAW-2, inox 1.4571	B	1079,-	98,-	1177,-
Caillebotis, inox 1.4571	B	731,-	16,-	747,-
Caillebotis, galvanisé à chaud	B	95,-	38,-	133,-
VAW-4/A, inox 1.4571	B	1236,-	98,-	1334,-
Caillebotis, inox 1.4571	B	1061,-	22,-	1083,-
Caillebotis, galvanisé à chaud	B	124,-	22,-	146,-
VAW-4/B, inox 1.4571	B	1511,-	98,-	1609,-
Caillebotis, inox 1.4571	B	1461,-	27,-	1488,-
Caillebotis, galvanisé à chaud	B	169,-	27,-	196,-
VAW 1000 (caillebotis inox), inox 1.4571	B	3909,-	156,-	4065,-
VAW 1000 (caillebotis galvanisée à chaud), inox 1.4571	B	2868,-	156,-	3024,-
VAW 1000-2 (caillebotis inox), inox 1.4571	B	5472,-	279,-	5751,-
VAW 1000-2 (caillebotis galvanisée à chaud), inox 1.4571	B	3561,-	279,-	3840,-

Chambre thermique Type WK	Catégorie	Prix	Frais de transport	Prix franco
WK 29-2 E65, peint	C	30688,-	sur demande	sur demande
WK 29-2 E85, peint	C	30859,-	sur demande	sur demande
WK 57-2 E65, peint	C	43080,-	sur demande	sur demande
WK 57-2 E85, peint	C	45540,-	sur demande	sur demande

Bac de rétention Type WM	Catégorie	Prix	Frais de transport	Prix franco
WM-2/200, galvanisé à chaud	B	290,-	98,-	388,-
Support pour fûts FA 60-1, galvanisé à chaud	B	109,-	15,-	124,-
Support pour fûts FA 60-2, galvanisé à chaud	B	118,-	18,-	136,-
Support pour fûts FA 60-3, galvanisé à chaud	B	138,-	21,-	159,-
Support pour fûts FA 200-1, galvanisé à chaud	B	118,-	15,-	133,-
Rayonnage Type GR-A, galvanisé	B	138,-	39,-	177,-
Rayonnage Type GR-B, galvanisé	B	138,-	39,-	177,-
Rayonnage Type GR-C, galvanisé	B	138,-	39,-	177,-
WM-4/200, galvanisé à chaud	B	330,-	98,-	428,-
Support pour fûts FA 60-1, galvanisé à chaud	B	109,-	15,-	124,-
Support pour fûts FA 60-2, galvanisé à chaud	B	118,-	18,-	136,-
Support pour fûts FA 60-3, galvanisé à chaud	B	138,-	21,-	159,-
Support pour fûts FA 200-1, galvanisé à chaud	B	118,-	15,-	133,-
Support pour fûts FA 200-2, galvanisé à chaud	B	138,-	22,-	160,-
Rayonnage Type GR-A, galvanisé	B	138,-	39,-	177,-
Rayonnage Type GR-B, galvanisé	B	138,-	39,-	177,-
Rayonnage Type GR-C, galvanisé	B	138,-	39,-	177,-
WM-4/400, galvanisé à chaud	B	396,-	128,-	524,-

Prix en EURO, hors taxe

Conditions de livraison : en départ usine DE-46354 Südlohn ou DE-38820 Halberstadt, hors emballages

Frais de transport pour une livraison CPT-France (hors DOM-TOM)

Liste de prix 0726 fr-FR

Environnement / Technique de stockage



Bac de rétention Type WO	Catégorie	Prix	Frais de transport	Prix franco
WO-2/200, galvanisé à chaud	B	221,-	98,-	319,-
WO-4/200, galvanisé à chaud	B	240,-	98,-	338,-
WO-4/400, galvanisé à chaud	B	309,-	98,-	407,-
Bac de rétention en PE Type WP	Catégorie	Prix	Frais de transport	Prix franco
WP 1/11, en polyéthylène robuste	B	1089,-	98,-	1187,-
WP 2/11, en polyéthylène robuste	B	1377,-	98,-	1475,-
Petit bac de rétention pour le soutirage pour VB 2, en Polyéthylène, de couleur bleu	B	158,-	39,-	197,-
Bac de rétention en PE Type WPA-PE	Catégorie	Prix	Frais de transport	Prix franco
WPA-PE 2/2, en polyéthylène robuste	B	324,-	98,-	422,-
WPA-PE 4/2, en polyéthylène robuste	B	512,-	98,-	610,-
Bac de rétention en PE Type WP-PE	Catégorie	Prix	Frais de transport	Prix franco
WP-PE 1/11, en polyéthylène robuste	B	1179,-	98,-	1277,-
Petit bac de rétention pour le soutirage pour VB 1, en Polyéthylène, de couleur bleu	B	169,-	39,-	208,-
WP-PE 2/11, en polyéthylène robuste	B	1560,-	181,-	1741,-
Petit bac de rétention pour le soutirage pour VB 2, en Polyéthylène, de couleur bleu	B	158,-	39,-	197,-
WP-PE 2/2, en polyéthylène robuste	B	301,-	98,-	399,-
WP-PE 4/2, en polyéthylène robuste	B	469,-	98,-	567,-
WP-PE 4/4, en polyéthylène robuste	B	487,-	98,-	585,-
WP-PE 8/11, en polyéthylène robuste	B	1560,-	181,-	1741,-
Bac de rétention mobil en PE Type WPT	Catégorie	Prix	Frais de transport	Prix franco
WPT 230, en polyéthylène robuste	B	538,-	98,-	636,-

Prix en EURO, hors taxe

Conditions des livraisons : en départ usine DE-46354 Südlohn ou DE-38820 Halberstadt, hors emballages

Frais de transport pour une livraison CPT-France (hors DOM-TOM)

Liste de prix 0726 fr-FR

Conteneurs pour matières dangereuses

Box pour tubes fluorescents Type AL-D	Catégorie	Prix	Frais de transport	Prix franco
AL-D 150, aluminium	C	518,-	98,-	616,-
AL-D 200, aluminium	C	571,-	98,-	669,-
Bac collecteur Type ASB	Catégorie	Prix	Frais de transport	Prix franco
ASB 250, galvanisé à chaud	C	2038,-	160,-	2198,-
ASB 450-I, galvanisé à chaud	C	2155,-	160,-	2315,-
Conteneur pour déchets dangereux Type ASK	Catégorie	Prix	Frais de transport	Prix franco
ASK 540-4, galvanisé à chaud	C	sur demande	sur demande	sur demande
Conteneur DUO Type DC	Catégorie	Prix	Frais de transport	Prix franco
DC 450, galvanisé à chaud	C	2347,-	sur demande	sur demande
Tamis en tôle d'inox	D	118,-	9,-	127,-
Clé pour écrou papillon M12, galvanisé à chaud	F	35,-	15,-	50,-
DC 1000, galvanisé à chaud	C	2493,-	sur demande	sur demande
Tamis en tôle d'inox	D	118,-	9,-	127,-
Clé pour écrou papillon M12, galvanisé à chaud	F	35,-	15,-	50,-
Conteneur de stockage pour batteries au lithium-ion de Type LIL	Catégorie	Prix	Frais de transport	Prix franco
LIL 30, galvanisé à chaud	B	1937,-	98,-	2035,-
LIL 90, galvanisé à chaud	B	2816,-	128,-	2944,-
Jeu de roulettes, polyamide, Capacité de charge 1050 kg / jeux de roulettes	A	156,-	15,-	171,-
LIL 220, galvanisé à chaud	B	4864,-	160,-	5024,-
Jeu de roulettes, polyamide, Capacité de charge 1050 kg / jeux de roulettes	A	156,-	15,-	171,-
LIL 280, galvanisé à chaud	B	5884,-	160,-	6044,-
Jeu de roulettes, polyamide, Capacité de charge 1050 kg / jeux de roulettes	A	156,-	15,-	171,-
LIL 340, galvanisé à chaud	B	6792,-	160,-	6952,-
Jeu de roulettes, polyamide, Capacité de charge 1050 kg / jeux de roulettes	A	156,-	15,-	171,-
MobiCont Type M 800	Catégorie	Prix	Frais de transport	Prix franco
M 800, peint	C	1389,-	160,-	1549,-
Indicateur de niveau	C	220,-	9,-	229,-
Entonnoir, PP	D	68,-	9,-	77,-
Couvercle de remplissage / de prise	C	68,-	9,-	77,-
Couvercle, galvanisé, sans serrure	C	195,-	15,-	210,-
Couvercle, galvanisé, avec serrure carrée	C	242,-	18,-	260,-
Couvercle, galvanisé, avec serrure cylindrique	C	242,-	18,-	260,-
Jeu de roulettes, polyamide, Capacité de charge 1350 kg / jeux de roulettes	A	192,-	15,-	207,-
Pompe à main K 10 C, pour filetage à fûts, convient pour carburants et diesel	C	95,-	14,-	109,-
Pistolet de ravitaillement (longueur 1,5 m) pour pompe manuelle K 10 C, adéquat pour diesel et essence	C	68,-	14,-	82,-

Prix en EURO, hors taxe

Conditions de livraison : en départ usine DE-46354 Südlohn ou DE-38820 Halberstadt, hors emballages

Frais de transport pour une livraison CPT-France (hors DOM-TOM)

Liste de prix 0726 fr-FR

Conteneurs pour matières dangereuses



MobiCont Type M 800	Catégorie	Prix	Frais de transport	Prix franco
Pistolet de ravitaillement (longueur 3 m) pour pompe manuelle K 10 C, adéquat pour diesel et essence	C	96,-	14,-	110,-
Pistolet de ravitaillement (longueur 4 m) pour pompe manuelle K 10 C, adéquat pour diesel et essence	C	109,-	14,-	123,-
Pompe électrique TecPump 400 DC 12V	C	510,-	15,-	525,-
Pompe électrique TecPump 400 DC 24V	C	510,-	15,-	525,-
Pompe électrique TecPump 600 AC 230V	C	510,-	15,-	525,-
M 800, galvanisé à chaud	C	1483,-	160,-	1643,-
Indicateur de niveau	C	220,-	9,-	229,-
Entonnoir, PP	D	68,-	9,-	77,-
Couvercle de remplissage / de prise	C	68,-	9,-	77,-
Couvercle, galvanisé, sans serrure	C	195,-	15,-	210,-
Couvercle, galvanisé, avec serrure carrée	C	242,-	18,-	260,-
Couvercle, galvanisé, avec serrure cylindrique	C	242,-	18,-	260,-
Jeu de roulettes, polyamide, Capacité de charge 1350 kg / jeux de roulettes	A	192,-	15,-	207,-
Pompe à main K 10 C, pour filetage à fûts, convient pour carburants et diesel	C	95,-	14,-	109,-
Pistolet de ravitaillement (longueur 1,5 m) pour pompe manuelle K 10 C, adéquat pour diesel et essence	C	68,-	14,-	82,-
Pistolet de ravitaillement (longueur 3 m) pour pompe manuelle K 10 C, adéquat pour diesel et essence	C	96,-	14,-	110,-
Pistolet de ravitaillement (longueur 4 m) pour pompe manuelle K 10 C, adéquat pour diesel et essence	C	109,-	14,-	123,-
Pompe électrique TecPump 400 DC 12V	C	510,-	15,-	525,-
Pompe électrique TecPump 400 DC 24V	C	510,-	15,-	525,-
Pompe électrique TecPump 600 AC 230V	C	510,-	15,-	525,-

MobiCont Type MD	Catégorie	Prix	Frais de transport	Prix franco
MD 800, peint	C	1934,-	160,-	2094,-
Indicateur de niveau	C	220,-	9,-	229,-
Pompe à main K 10 C, pour filetage à fûts, convient pour carburants et diesel	C	95,-	14,-	109,-
Pistolet de ravitaillement (longueur 1,5 m) pour pompe manuelle K 10 C, adéquat pour diesel et essence	C	68,-	14,-	82,-
Pistolet de ravitaillement (longueur 3 m) pour pompe manuelle K 10 C, adéquat pour diesel et essence	C	96,-	14,-	110,-
Pistolet de ravitaillement (longueur 4 m) pour pompe manuelle K 10 C, adéquat pour diesel et essence	C	109,-	14,-	123,-
Pompe électrique TecPump 400 DC 12V	C	510,-	15,-	525,-
Pompe électrique TecPump 400 DC 24V	C	510,-	15,-	525,-
Pompe électrique TecPump 600 AC 230V	C	510,-	15,-	525,-
MD 800, galvanisé à chaud	C	2025,-	160,-	2185,-
Indicateur de niveau	C	220,-	9,-	229,-
Pompe à main K 10 C, pour filetage à fûts, convient pour carburants et diesel	C	95,-	14,-	109,-
Pistolet de ravitaillement (longueur 1,5 m) pour pompe manuelle K 10 C, adéquat pour diesel et essence	C	68,-	14,-	82,-
Pistolet de ravitaillement (longueur 3 m) pour pompe manuelle K 10 C, adéquat pour diesel et essence	C	96,-	14,-	110,-

Prix en EURO, hors taxe

Conditions de livraison : en départ usine DE-46354 Südlohn ou DE-38820 Halberstadt, hors emballages

Frais de transport pour une livraison CPT-France (hors DOM-TOM)

Liste de prix 0726 fr-FR

Conteneurs pour matières dangereuses



MobiCont Type MD	Catégorie	Prix	Frais de transport	Prix franco
Pistolet de ravitaillement (longueur 4 m) pour pompe manuelle K 10 C, adéquat pour diesel et essence	C	109,-	14,-	123,-
Pompe électrique TecPump 400 DC 12V	C	510,-	15,-	525,-
Pompe électrique TecPump 400 DC 24V	C	510,-	15,-	525,-
Pompe électrique TecPump 600 AC 230V	C	510,-	15,-	525,-
MobiCont Type MO	Catégorie	Prix	Frais de transport	Prix franco
MO 800, peint	C	sur demande	sur demande	sur demande
Indicateur de niveau	C	220,-	9,-	229,-
MO 800, galvanisé à chaud	C	sur demande	sur demande	sur demande
Indicateur de niveau	C	220,-	9,-	229,-
Cuve mobile pour carburant Type MT	Catégorie	Prix	Frais de transport	Prix franco
MT 450, galvanisé à chaud	C	2223,-	160,-	2383,-
Indicateur de niveau	C	220,-	9,-	229,-
Pompe à main K 10 C, pour filetage à fûts, convient pour carburants et diesel	C	95,-	14,-	109,-
Compteur FMT 3 avec affichage digitale et connexions à visser	C	320,-	9,-	329,-
Pompe électrique TecPump 400 DC 12V	C	510,-	12,-	522,-
Pompe électrique TecPump 400 DC 24V	C	510,-	12,-	522,-
Pompe électrique TecPump 600 AC 230V	C	510,-	12,-	522,-
Compteur Z 400, kit d'adaptation pour pompes électriques TecPump 400 DC 12V, 400 DC 24V et 600 AC 230V	C	159,-	9,-	168,-
MT 600, galvanisé à chaud	C	2644,-	160,-	2804,-
Indicateur de niveau	C	220,-	9,-	229,-
Pompe à main K 10 C, pour filetage à fûts, convient pour carburants et diesel	C	95,-	14,-	109,-
Compteur FMT 3 avec affichage digitale et connexions à visser	C	320,-	9,-	329,-
Pompe électrique TecPump 400 DC 12V	C	510,-	12,-	522,-
Pompe électrique TecPump 400 DC 24V	C	510,-	12,-	522,-
Pompe électrique TecPump 600 AC 230V	C	510,-	12,-	522,-
Compteur Z 400, kit d'adaptation pour pompes électriques TecPump 400 DC 12V, 400 DC 24V et 600 AC 230V	C	159,-	9,-	168,-
MT 1000, galvanisé à chaud	C	2858,-	209,-	3067,-
Indicateur de niveau	C	220,-	9,-	229,-
Pompe à main K 10 C, pour filetage à fûts, convient pour carburants et diesel	C	95,-	14,-	109,-
Compteur FMT 3 avec affichage digitale et connexions à visser	C	320,-	9,-	329,-
Pompe électrique TecPump 400 DC 12V	C	510,-	12,-	522,-
Pompe électrique TecPump 400 DC 24V	C	510,-	12,-	522,-
Pompe électrique TecPump 600 AC 230V	C	510,-	12,-	522,-
Compteur Z 400, kit d'adaptation pour pompes électriques TecPump 400 DC 12V, 400 DC 24V et 600 AC 230V	C	159,-	9,-	168,-
MobiCont Type MW	Catégorie	Prix	Frais de transport	Prix franco
MW 800, peint	C	1783,-	160,-	1943,-
Indicateur de niveau	C	220,-	9,-	229,-
Tubulure de remplissage	C	53,-	8,-	61,-
Chauffage de la citerne, 220 W	C	384,-	12,-	396,-

Prix en EURO, hors taxe

Conditions de livraison : en départ usine DE-46354 Südlohn ou DE-38820 Halberstadt, hors emballages

Frais de transport pour une livraison CPT-France (hors DOM-TOM)

Liste de prix 0726 fr-FR

Conteneurs pour matières dangereuses



MobiCont Type MW	Catégorie	Prix	Frais de transport	Prix franco
Garniture de prise	B	67,-	9,-	76,-
Soupape de siphon	D	71,-	8,-	79,-
Soupape de ventilation	C	27,-	8,-	35,-
MW 800, galvanisé à chaud	C	1877,-	160,-	2037,-
Indicateur de niveau	C	220,-	9,-	229,-
Tubulure de remplissage	C	53,-	8,-	61,-
Chauffage de la citerne, 220 W	C	384,-	12,-	396,-
Garniture de prise	B	67,-	9,-	76,-
Soupape de siphon	D	71,-	8,-	79,-
Soupape de ventilation	C	27,-	8,-	35,-

Bac pour déchets spécifiques Type SAF	Catégorie	Prix	Frais de transport	Prix franco
SAF 450, galvanisé à chaud	C	1136,-	sur demande	sur demande
SAF 600, galvanisé à chaud	C	1136,-	sur demande	sur demande
SAF 1000, galvanisé à chaud	C	1136,-	sur demande	sur demande

Bac d'avarie pour déchets spécifiques Type SAG	Catégorie	Prix	Frais de transport	Prix franco
SAG 800, galvanisé à chaud	C	1141,-	160,-	1301,-
SAG 1500, galvanisé à chaud	C	2151,-	sur demande	sur demande
Sacs poubelles en polyéthylène, 25 pièce en rouleau	C	187,-	41,-	228,-
SAG 2100, galvanisé à chaud	C	2257,-	sur demande	sur demande
Sacs poubelles en polyéthylène, 25 pièce en rouleau	C	187,-	41,-	228,-
SAG 2700, galvanisé à chaud	C	2331,-	sur demande	sur demande
Sacs poubelles en polyéthylène, 25 pièce en rouleau	C	187,-	41,-	228,-

Bac pour déchets spécifiques Type SAP	Catégorie	Prix	Frais de transport	Prix franco
SAP 450, galvanisé à chaud	C	953,-	sur demande	sur demande
Sacs poubelles en polyéthylène, 50 pièce en rouleau - 0,085 mm	C	139,-	62,-	201,-
Sacs poubelles en polyéthylène, 50 pièce en rouleau - 0,16 mm	C	246,-	98,-	344,-
SAP 600, galvanisé à chaud	C	953,-	sur demande	sur demande
Sacs poubelles en polyéthylène, 50 pièce en rouleau - 0,085 mm	C	139,-	62,-	201,-
Sacs poubelles en polyéthylène, 50 pièce en rouleau - 0,16 mm	C	246,-	98,-	344,-
SAP 800, galvanisé à chaud	C	953,-	sur demande	sur demande
Sacs poubelles en polyéthylène, 50 pièce en rouleau - 0,085 mm	C	139,-	62,-	201,-
Sacs poubelles en polyéthylène, 50 pièce en rouleau - 0,16 mm	C	246,-	98,-	344,-

Bac pour déchets spécifiques Type SAP-1	Catégorie	Prix	Frais de transport	Prix franco
SAP 450-1, galvanisé à chaud	C	891,-	sur demande	sur demande
Sacs poubelles en polyéthylène, 50 pièce en rouleau - 0,085 mm	C	139,-	62,-	201,-
Sacs poubelles en polyéthylène, 50 pièce en rouleau - 0,16 mm	C	246,-	98,-	344,-
SAP 600-1, galvanisé à chaud	C	891,-	sur demande	sur demande
Sacs poubelles en polyéthylène, 50 pièce en rouleau - 0,085 mm	C	139,-	62,-	201,-
Sacs poubelles en polyéthylène, 50 pièce en rouleau - 0,16 mm	C	246,-	98,-	344,-
SAP 800-1, galvanisé à chaud	C	891,-	sur demande	sur demande
Sacs poubelles en polyéthylène, 50 pièce en rouleau - 0,085 mm	C	139,-	62,-	201,-

Prix en EURO, hors taxe

Conditions des livraison : en départ usine DE-46354 Südlohn ou DE-38820 Halberstadt, hors emballages

Frais de transport pour une livraison CPT-France (hors DOM-TOM)

Liste de prix 0726 fr-FR

Conteneurs pour matières dangereuses



Bac pour déchets spécifiques Type SAP-1	Catégorie	Prix	Frais de transport	Prix franco
Sacs poubelles en polyéthylène, 50 pièce en rouleau - 0,16 mm	C	246,-	98,-	344,-
SAP 800-3, galvanisé à chaud	C	874,-	sur demande	sur demande
Sacs poubelles en polyéthylène, 50 pièce en rouleau - 0,085 mm	C	139,-	62,-	201,-
Sacs poubelles en polyéthylène, 50 pièce en rouleau - 0,16 mm	C	246,-	98,-	344,-
Conteneurs pour batteries usagées Type SAP 600 K	Catégorie	Prix	Frais de transport	Prix franco
SAP 600 K, galvanisé à chaud	C	1286,-	sur demande	sur demande
Conteneurs pour batteries usagées Type SAP 601 K	Catégorie	Prix	Frais de transport	Prix franco
SAP 601 K, galvanisé à chaud	C	1141,-	sur demande	sur demande
Bac pour déchets spécifiques Type SAS	Catégorie	Prix	Frais de transport	Prix franco
SAS 800, galvanisé à chaud	C	963,-	sur demande	sur demande
Conteneurs pour substances nocives Type SF	Catégorie	Prix	Frais de transport	Prix franco
SF 240, galvanisé à chaud	C	sur demande	sur demande	sur demande
Box pour tubes fluorescents Type SL	Catégorie	Prix	Frais de transport	Prix franco
SL 150, peint	C	688,-	128,-	816,-
SL 150, galvanisé à chaud	C	822,-	128,-	950,-
SL 200, peint	C	766,-	128,-	894,-
SL 200, galvanisé à chaud	C	902,-	160,-	1062,-
Box pour tubes fluorescents Type SL-D	Catégorie	Prix	Frais de transport	Prix franco
SL-D 150, peint	C	757,-	128,-	885,-
Insert amovible pour box pour tube fluorescent Type SL-D	C	87,-	10,-	97,-
SL-D 150, galvanisé à chaud	C	880,-	128,-	1008,-
Insert amovible pour box pour tube fluorescent Type SL-D	C	87,-	10,-	97,-
SL-D 200, peint	C	837,-	128,-	965,-
Insert amovible pour box pour tube fluorescent Type SL-D	C	87,-	10,-	97,-
SL-D 200, galvanisé à chaud	C	973,-	128,-	1101,-
Insert amovible pour box pour tube fluorescent Type SL-D	C	87,-	10,-	97,-
Box pour tubes fluorescents Type SL-N	Catégorie	Prix	Frais de transport	Prix franco
SL-N 220, peint	C	861,-	128,-	989,-
SL-N 220, galvanisé à chaud	C	1003,-	128,-	1131,-
Conteneurs pour déchets spécifiques Type SP	Catégorie	Prix	Frais de transport	Prix franco
SP 100, galvanisé à chaud	C	sur demande	sur demande	sur demande
SP 240, galvanisé à chaud	C	sur demande	sur demande	sur demande
Box de transport pour les aérosols Type STB	Catégorie	Prix	Frais de transport	Prix franco
STB 1000, galvanisé à chaud	C	1158,-	sur demande	sur demande
Sacs poubelles en polyéthylène, 50 pièce en rouleau	C	192,-	62,-	254,-

Prix en EURO, hors taxe

Conditions de livraison : en départ usine DE-46354 Südlohn ou DE-38820 Halberstadt, hors emballages

Frais de transport pour une livraison CPT-France (hors DOM-TOM)

Liste de prix 0726 fr-FR

Conteneurs pour matières dangereuses



Box de transport pour les aérosols Type STB	Catégorie	Prix	Frais de transport	Prix franco
Feutre absorbant, 100 pièce	C	366,-	39,-	405,-

Prix en EURO, hors taxe

Conditions des livraisons : en départ usine DE-46354 Südlohn ou DE-38820 Halberstadt, hors emballages

Frais de transport pour une livraison CPT-France (hors DOM-TOM)